



Unified Communications Speakerphone

# YVC-300



User's Manual

Manuel de l'utilisateur

Benutzerhandbuch

Manuale dell'utente

Manual del usuario

Manual do usuário

Update the firmware and use the latest features.

You can download the latest firmware and user's manual from the following website:

<http://www.yamaha.com/products/en/communication/download/>

EN FR DE IT ES PT

# Contents

## Introduction

<b>Safety Precautions</b> .....	<b>2</b>
WARNING .....	2
CAUTION .....	3
<b>Precautions for Use</b> .....	<b>4</b>
Bluetooth® .....	4
<b>Introduction</b> .....	<b>7</b>
What is supplied in the box.....	7
Conventions used in this manual.....	7
Using the latest features.....	7
<b>What You Can Do with the Product</b> .....	<b>8</b>
<b>Controls and Functions</b> .....	<b>9</b>
Top .....	9
Side .....	11
Bottom .....	12

## How to use YVC-300

<b>Installing the Product</b> .....	<b>13</b>
<b>Connecting to Communication Equipment</b> .....	<b>14</b>
Connecting to a PC using the USB cable .....	14
Connecting to a Mac using the USB cable .....	18
Connecting to a smartphone or tablet via Bluetooth.....	21
Connecting to a videoconference system using audio cables .....	25

## Convenient functions

<b>Using Convenient Functions</b> .....	<b>27</b>
Adjusting the speaker volume .....	27
Muting the microphone.....	27
Muting the speaker.....	27
Accepting an incoming Bluetooth connection request/ending a call.....	28
Selecting a connected device on the EXT IN/OUT terminals.....	28
Enabling or disabling the Bluetooth function.....	28
Returning to the factory settings.....	29

## Others

<b>Troubleshooting</b> .....	<b>30</b>
Before contacting Yamaha .....	30
Q1 An indicator is off or flashing .....	30
Q2 Audio quality issues.....	30
Q3 Bluetooth connection issues.....	33
<b>Specifications</b> .....	<b>34</b>
General specifications .....	34
Audio specifications.....	34
<b>Customer Support</b> .....	<b>35</b>

## Safety Precautions

For the safe use of the product, make sure that you carefully read "WARNING" and "CAUTION" in this manual and follow them. The "WARNING" and "CAUTION" provided in this manual concern safe and appropriate use of the product, and are intended to prevent possible dangers to you and other third parties as well as any loss of property. Please ensure that you keep this manual so that a user of the product can refer to it at any time.

### **WARNING**

- Remove the USB cable immediately in any of the following cases:
  - Any abnormal odor or noise occurs,
  - Smoke is emitted,
  - The product is broken, or
  - The product has been exposed to water.

Using the product without taking any actions may result in fire or an electric shock.

Always contact your dealer for inspection and repair.

- Do not connect or disconnect any cables with wet hands. Failure to observe this may result in an electric shock or damage to the product.
  - Do not touch terminals with your fingers or metal objects. Failure to observe this may result in an electric shock or damage to the product.
  - Do not drop or apply strong impact to the product. Doing so may cause damage to parts inside the product, resulting in an electric shock, fire, or damage to the product.
  - If the product is damaged, always contact your dealer for inspection and repair. Using the product without taking any actions may result in fire or an electric shock.
  - Do not disassemble or modify the product in any way. Failure to observe this may result in fire, an electric shock, or damage to the product.
  - Do not obstruct heat dissipation.
    - Do not cover the product with cloth or a tablecloth.
    - Do not place the product on a rug, carpet, or any other covering material for a floor.
    - Do not put the product into a small, poorly-ventilated space.
- Failure to observe this may cause heat to be trapped inside the product, resulting in fire or damage to the product.
- Do not install the product outdoors or in wet environments. Failure to observe this may result in fire, an electric shock, or damage to the product.
  - Do not install the product in an area with heavy dust or high humidity, oil soot or vapor, or corrosive gas. Failure to observe this may result in fire, an electric shock, or damage to the product.
  - Do not place vases, flowerpots, glasses, cosmetics, chemicals, candles, and other objects on the product. Spilling water into the product or foreign objects entering inside the product may result in fire or an electric shock.
  - Do not insert metal, paper, or other foreign objects into the product. Failure to observe this may result in fire, an electric shock, or damage to the product.
  - Do not touch the product when you hear thunder. Failure to observe this may result in an electric shock.
  - Ensure that you use the product at least 22 centimeters away from people with heart pacemakers, defibrillators, or other medical devices. Failure to observe this may affect the devices, resulting in serious accidents.
  - Do not use the product near medical equipment. The radio waves may affect the electrical medical equipment. Avoid using the product in locations where the use of radio waves is prohibited, such as a place near medical equipment.

**⚠ CAUTION**

- Make sure that you use the supplied USB cable. Using a different USB cable may result in fire, an electric shock, or damage to the product.
- Do not damage the USB cable.
  - Do not place heavy objects on the cable.
  - Do not process the cable in any way.
  - Do not staple the cable.
  - Do not apply excessive force to the cable.
  - Keep the cable away from heat-generating appliances.Failure to observe this may result in fire, an electric shock, or damage to the product.
- Do not install the product in an unstable location or a location that is exposed to vibration. It may fall or topple over, thus resulting in injury or damage to the product.
- Do not install the product in a location where it is exposed to direct sunlight or at extraordinarily high temperatures (for example, near a heater). Failure to observe this may result in damage to the product.
- Do not sit or stand on the product or place other objects on top of it. Failure to observe this may result in damage to the product.
- Turn down the volume to the minimum before starting playback. Failure to observe this may create a sudden loud noise, resulting in hearing impairment.
- Do not use the product in locations where the ambient temperature changes rapidly. Rapid changes in the ambient temperature may result in condensation on the product. Continued use of the product with condensation on it may result in damage to the product. If there is condensation on the product, make sure that you leave the product for a while until it dries off with the power turned off.
- Make sure that you remove static electricity from your body or clothing before touching the product. Failure to observe this may result in damage to the product due to the static electricity.
- Make sure that you route and connect the cables correctly. If the cables are pulled or someone gets caught in the cables, the product or connected equipment may tip over or fall, thus resulting in injury or damage to the product.
- Before connecting external equipment, thoroughly read the instruction manuals provided with the equipment and connect the equipment according to the instructions.
- Turn off the product and remove all the connection cables before moving the product. Failure to observe this may cause the product or connected equipment to fall or topple over, thus resulting in injury.

**WARNING**

TO REDUCE THE RISK OF FIRE OR ELECTRIC SHOCK, DO NOT EXPOSE THIS APPARATUS TO RAIN OR MOISTURE.

## Precautions for Use

- This product is intended for use in general offices and is not designed for use in any fields requiring a high degree of reliability, such as the handling of human lives or valuable assets.
- Note that Yamaha cannot assume any responsibility for any loss or damage resulting from improper use or misconfiguration of the product.
- Depending on the usage environment, the product may generate noise in telephones, radios, televisions, or other appliances. If this occurs, change the location where it is installed or its orientation.
- If you transfer this product to a third party, pass this manual and accessories along with it.
- Make sure that you follow the instructions of your local government when disposing of the product.
- Do not connect any equipment that generates noise on the same power line as the product.

### Bluetooth®

- Bluetooth is a technology for wireless communication employing the 2.4 GHz frequency band, which can be used without a license.
- The 2.4 GHz band used by Bluetooth-compatible devices is a radio band shared by many types of equipment. While Bluetooth-compatible devices use a technology to minimize the influence from other components using the same radio band, such influence may reduce the speed or distance of communications and in some cases interrupt communications.
- The speed or distance of communications differs according to the distance between the communicating devices, the presence of obstacles, radio wave conditions, and the type of equipment.
- Yamaha does not guarantee that all wireless connections between this product and devices compatible with the Bluetooth function.

**FCC INFORMATION (for US customers)****1 IMPORTANT NOTICE: DO NOT MODIFY THIS UNIT!**

This product, when installed as indicated in the instructions contained in this manual, meets FCC requirements. Modifications not expressly approved by Yamaha may void your authority, granted by the FCC, to use the product.

**2 IMPORTANT:** When connecting this product to accessories and/or another product use only high quality shielded cables. Cable/s supplied with this product **MUST** be used. Follow all installation instructions. Failure to follow instructions could void your FCC authorization to use this product in the USA.

**3 NOTE:** This product has been tested and found to comply with the requirements listed in FCC Regulations, Part 15 for Class "A" digital devices. Compliance with these requirements provides a reasonable level of assurance that your use of this product, in a commercial environment, will not result in harmful interference with other electronic devices. However, operation of this product in a residential area is likely to cause interference in some form. In this case you, the user, bear the responsibility of correcting this condition.

This product generates/uses radio frequencies and, if not installed and used according to the instructions found in the users manual, may cause interference harmful to the operation of other electronic devices. Compliance with FCC regulations does not guarantee that interference will not occur in all installations. If this product is found to be the source of interference, which can be determined by turning the product "OFF" and "ON", please try to eliminate the problem by using one of the following measures:

Relocate either the product generating the interference or the device that is being affected by the interference.

Utilize power outlets that are on different branch (circuit breaker or fuse) circuits or install AC line filter/s.

In the case of radio or TV interference, relocate/reorient the antenna. If the antenna lead-in is 300 ohm ribbon lead, change the lead-in to co-axial type cable.

If these corrective measures do not produce satisfactory results, please contact the local retailer that is authorized to distribute this type of product. If you can not locate the appropriate retailer, please contact Revolabs, Inc., 144 North Rd, Suite 3250 Sudbury, MA 01776

The above statements apply **ONLY** to those products distributed by Revolabs, Inc.

This device complies with part 15 of FCC Rules and Industry Canada's licence-exempt RSSs. Operation is subject to the following two conditions: (1) this device may not cause harmful interference, and (2) this device must accept any interference received, including interference that may cause undesired operation.

This transmitter must not be co-located or operated in conjunction with any other antenna or transmitter.

This equipment complies with FCC/IC radiation exposure limits set forth for an uncontrolled environment and meets the FCC radio frequency (RF) Exposure Guidelines and RSS-102 of the IC radio frequency (RF) Exposure rules. This equipment has very low levels of RF energy that it deemed to comply without maximum permissive exposure evaluation (MPE). But it is desirable that it should be installed and operated keeping the radiator at least 20cm or more away from person's body.

Warning: Operation of this equipment in a residential environment could cause radio interference.

We, Revolabs, Inc. (UK), hereby declare that this unit is in compliance with the essential requirements and other relevant provisions of Directive 1999/5/EC.

**Revolabs, Inc. (UK)**

190, High Street, Tonbridge, Kent, TN9 1BE, UK.

Tel: +44-1732-366-535



**Information for users on collection and disposal of old equipment:**



This symbol on the products, packaging, and/or accompanying documents means that used electrical and electronic products should not be mixed with general household waste.

For proper treatment, recovery and recycling of old products, please take them to applicable collection points, in accordance with your national legislation.

By disposing of these products correctly, you will help to save valuable resources and prevent any potential negative effects on human health and the environment which could otherwise arise from inappropriate waste handling.

For more information about collection and recycling of old products, please contact your local municipality, your waste disposal service or the point of sale where you purchased the items.

**For business users in the European Union:**

If you wish to discard electrical and electronic equipment, please contact your dealer or supplier for further information.

**Information on Disposal in other Countries outside the European Union:**

This symbol is only valid in the European Union. If you wish to discard these items, please contact your local authorities or dealer and ask for the correct method of disposal.

# Introduction

Thank you for purchasing Yamaha YVC-300. This product is a voice terminal for convenient teleconferencing and remote talks, when connected to communication equipment, such as a PC or Mac, a smartphone or tablet, and a videoconference system.

Please read this manual thoroughly before using the product for proper installation and connections. Keep this manual in a safe place so that it does not become lost.

- The contents of this manual apply to the latest specifications as of the publishing date. To obtain the latest manual, access the following website then download the manual file.  
<http://www.yamaha.com/products/en/communication/download/>
- No part of this manual may be reproduced or used in any form without permission of Yamaha.
- Yamaha shall not be liable for any loss of or damage to data resulting from use of the product. Also note that the warranty only covers physical damage to the product.

## What is supplied in the box

- Main unit (YVC-300) x1
- USB cable 3 m (9.8 ft) x1
- User's manual (this manual) x1

## Conventions used in this manual

### ■ Abbreviations

This manual uses the following abbreviations for the products below:

- Yamaha YVC-300: The product, this product
- Microsoft® Windows®: Windows
- Microsoft® Windows® 7: Windows 7
- Microsoft® Windows® 8.1: Windows 8.1
- Microsoft® Windows® 10: Windows 10
- Mac OS® X 10.8: Mac OS X 10.8
- Mac OS® X 10.9: Mac OS X 10.9
- Mac OS® X 10.10: Mac OS X 10.10
- Mac OS® X 10.11: Mac OS X 10.11

### ■ Trademarks

- Microsoft and Windows are registered trademarks of Microsoft Corporation in the United States and other countries.
- Macintosh and Mac OS are registered trademarks of Apple Inc.
- Android™ is a trademark or registered trademark of Google Inc.
- Bluetooth® is a registered trademark of the Bluetooth SIG and is used by Yamaha in accordance with a license agreement.
- NFC logo (N-Mark) is a trademark or registered trademark of NFC Forum, Inc.

## Using the latest features

Yamaha is making continual improvements in product features.

To make use of the latest features, visit the following website to download the firmware of the product: <http://www.yamaha.com/products/en/communication/download/>



# What You Can Do with the Product

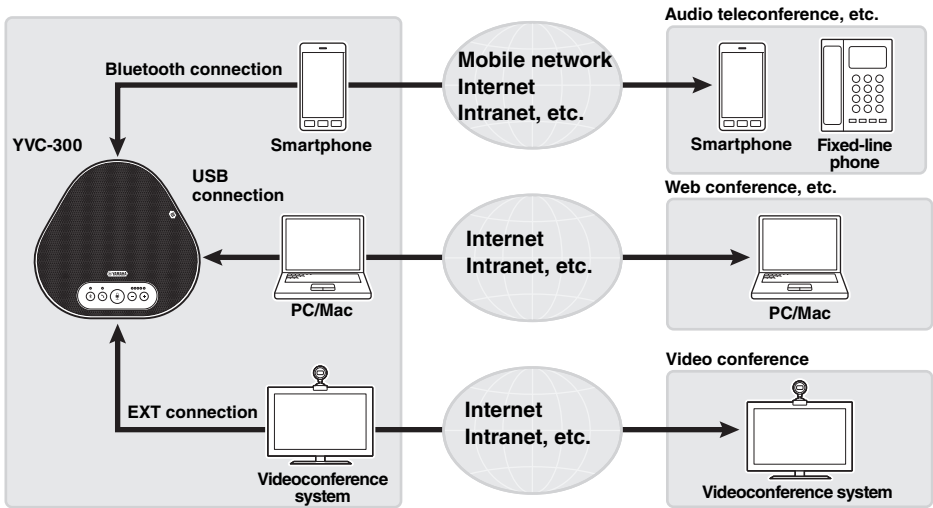

## ■ "Easy-to-talk" and "easy-to-hear" voice communications

The product is equipped with microphones with high voice-capturing capability and a speaker with high voice reproduction capability. It also provides high-performance audio signal processing functions, such as the adaptive echo canceller and noise reduction, providing "easy-to-talk" and "easy-to-hear" voice communications without skipping or noise.

## ■ Connection with various communication devices

The product provides three connection interfaces: "USB" for a connection with a PC or Mac, "Bluetooth" for a smartphone or tablet, and "EXT" for an analog connection with a videoconference system.

You can also use the "USB, Bluetooth, and EXT" interfaces at the same time (the audio mixer function enables this).

# Controls and Functions

## Top

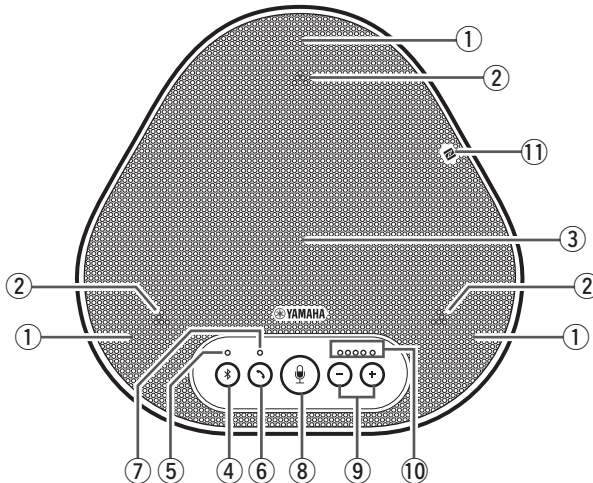

### ① Microphones

Picks up voice of people who are speaking.

### ② Microphone indicators

Indicate the level of voice the microphone picks up. They also indicate incoming Bluetooth connection requests and a mode of the product. (→Page 10)

### ③ Speaker

Outputs voices from the remote party.

### ④ Bluetooth button ( )

Press this button to pair the product with or connect the product to a Bluetooth-compatible smartphone or tablet. Pressing the button while the product has an established connection with a Bluetooth device will end the connection. (→Page 21)

### ⑤ Bluetooth indicator

Indicates the product status in conjunction with the operation of the Bluetooth button. (→Page 11)

### ⑥ On/off-hook button ( )

Allows you to take an incoming call or hang up a call while the product is connected to a Bluetooth-compatible smartphone or tablet. (→Page 28)

### ⑦ On/off-hook indicator

Indicates the product status in conjunction with the operation of the on/off-hook button. (→Page 11)

### ⑧ Microphone mute button ( )

Used to temporarily turn off (mute) the microphone. The remote party can no longer hear you. (→Page 27)

### ⑨ Volume buttons ( )

Press them to adjust the speaker volume. Holding down either of the buttons for at least 0.5 seconds allows you to continuously turn the volume up or down. (→Page 27) Also, when changing settings of the product, use this button. (→Page 28).

### ⑩ Volume level indicator

Usually indicates the input level of voice from the remote party. It indicates the volume level of the speaker output when the speaker volume level is adjusted. It indicates a setting when it is changed. (→Page 10)

### ⑪ NFC logo (N-Mark)

Holding a Bluetooth-compatible smartphone or tablet with the NFC (Near Field Communication) function over the logo allows it to be paired with, connected to, or disconnected from the product. (→Page 24)

■ How the volume level indicator (Page 9: ⑩) works

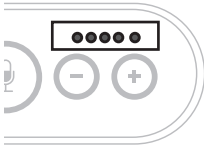

Status	Description	Example	
		(● : On, ○ : Off, ☀ : Flashing)	
Normal operation	The input level of incoming audio signals from the remote party is indicated.	○○○○○	No audio signal is present.
		●●●○○	Audio signals are present.
		●●●●●	Maximum audio signal input.
When the speaker volume is being adjusted (→Page 27)	The specified speaker volume level is indicated.	○○○○○	The speaker volume level is set to minimum.
		●●●○○	The speaker volume level is set to medium.
		●●●●●	The speaker volume level is set to maximum.
When the speaker is muted (→Page 27)	The indicator indicates that the speaker is muted.	☀●●●○○	The indicator symbols at the current volume level will flash.
When the product is being started	The indicator indicates that the product is now starting.	●→○○○○ ○○○○●←	The illuminated symbols move back and forth until the product is completely started.

In addition to the above, the indicator indicates the setting of the product, as described in "Selecting a connected device on the EXT IN/OUT terminals" (page 28). Also, when an error occurs, it displays the details of the error. (→Page 30)

■ How the microphone indicators (Page 9: ⑫) work

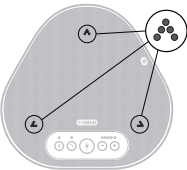

Status	Description
Normal operation	Lit in green. They light up brighter when the voice is input.
When the microphone is muted (→Page 27)	Flashes red.
When incoming Bluetooth connection requests are received (→Page 28)	Flashes green (red when the microphone is muted) (at 0.25-second intervals).

In addition to the above, the indicators flash white in various setting modes. (→Page 29)  
Also, when an error occurs, they flash red at high speed (at 0.1-second intervals). (→Page 30)

## ■ How the Bluetooth indicator (Page 9: ⑤) works

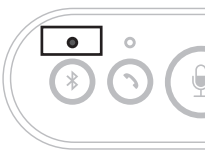

Indication	Status
Off	The Bluetooth function is disabled.
Flashing blue at high speed (at 0.25-second intervals)	The function is waiting for the pairing process to be done.
Flashing blue at slow speed (at 0.5-second intervals)	The Bluetooth function is waiting for the connection to be established.
Non-flashing blue light	The Bluetooth connection has been established.
Green light	The Bluetooth connection has not been established.

## ■ How the on/off-hook indicator (Page 9: ⑦) works

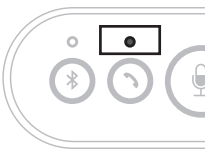

Indication	Status
Off	A Bluetooth connection is ended/the product is waiting for an incoming call.
Green light	A Bluetooth connection is in progress.

## Side

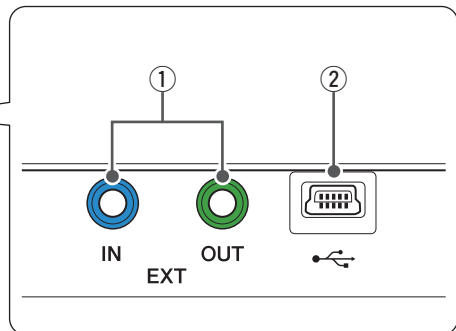
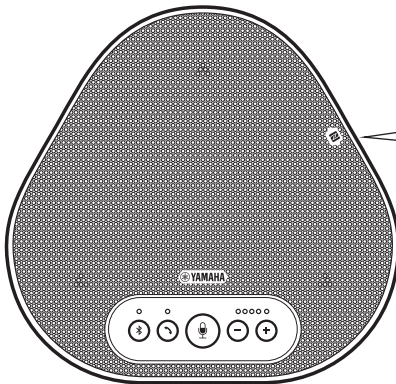

### ① EXT IN/OUT terminals

Connect the terminals to the audio I/O terminals of a videoconference system. (→Page 25)

### ② USB terminal

Use the supplied USB cable to connect this terminal to a PC or Mac for communication and for power supply.

When you connect this product to a product that does not supply power, such as a smartphone or a tablet, use a commercially available USB power adapter. No USB power adapter is supplied with this product.

## Bottom

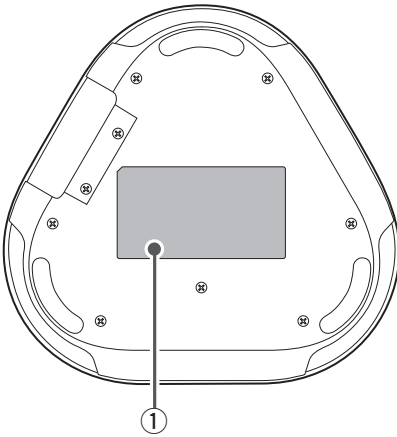

### ① Nameplate

Provides the following information:

**Model No.:** Provides the model number of the product.

**SERIAL LABEL:** Provides the serial number, which is used to manage and categorize the product.

## Installing the Product

Install the product in a location where you actually use it, such as a conference room.

### ■ Installation location

Locate a position where the product can pick up voices of participants well and the participants can hear audio from the speaker well to place the product there.

### Note

Keep the product away from noise sources (such as heat radiation fans of PCs and Macs, and projectors). Otherwise, the remote party may have poor audio quality.

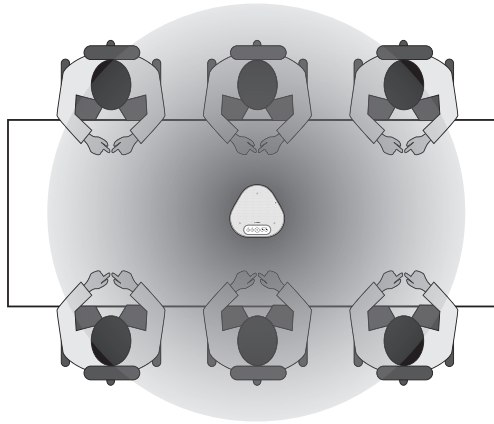

## Connecting to Communication Equipment

This chapter describes how to connect to each communication device.  
After the connection is established, check that sound is output correctly.

### Connecting to a PC using the USB cable

#### ■ Check the following before the connection procedure

Make sure that you have the supplied USB cable available.

In addition, the PC connected to the product must meet the following system requirements:

- OS: Windows 7 (32-bit/64-bit), Windows 8.1 (32-bit/64-bit), or Windows 10 (32-bit/64-bit)
- USB: USB 2.0 or later

#### Notes

- You cannot connect more than one microphone or speaker including this product to one PC and use them at the same time.
- Use the supplied USB cable only. Using a different USB cable may cause the product to malfunction.
- The product must be connected directly to a PC. Connecting the product via a USB hub may cause the product to malfunction.
- In rare cases, an audio playback may be interrupted due to PC usage, such as the workload or limited free space in memory.

#### ■ Connecting the devices

Connect between the product and a PC through the supplied USB cable.

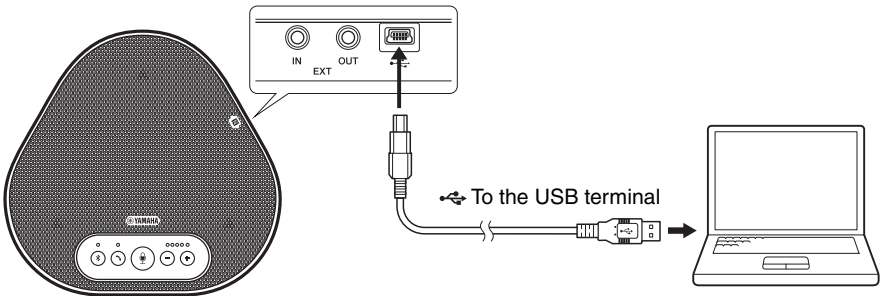

#### 💡 Tips

- The product receives power from the PC through the USB cable (USB bus powered).
- You do not need to install a separate USB driver because the PC recognizes the product as a standard USB audio device.

## ■ Checking that the connection has been made correctly

After the connection is established, perform the following steps to check that the PC recognizes the product correctly.

### Note

The items and options in the setting window may vary depending on your PC environment.

#### 1 Open the Control Panel on your PC.

- In Windows 7, click "Start" - "Control Panel".
- In Windows 8.1, or 10, right-click the bottom left corner of the Start screen, and then click "Control Panel".

#### 2 Click "Hardware and Sound" - "Sound".

The "Sound" window appears.

#### 3 Click the "Playback" tab.

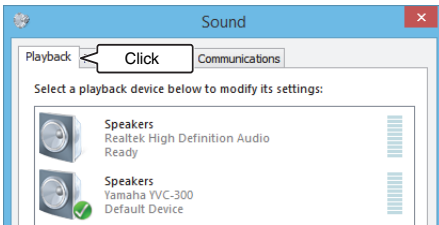

#### 4 Check that "Yamaha YVC-300" is set as a default device in the "Speakers" field.

If not, click "Yamaha YVC-300" and then click "Set Default".

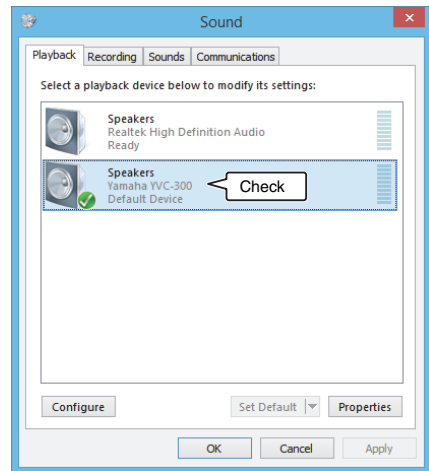

### 💡 Tip

In most cases, simply connecting the product to a PC automatically sets "Yamaha YVC-300" as a default device.

#### 5 Click the "Recording" tab.

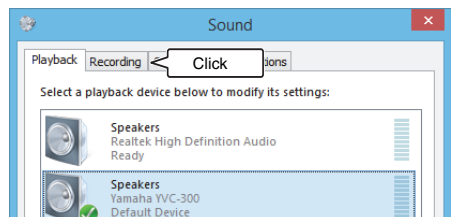



---

**6 Check that "Yamaha YVC-300" is set as a default device in the "Microphone" field.**

If not, click "Yamaha YVC-300" and then click "Set Default".

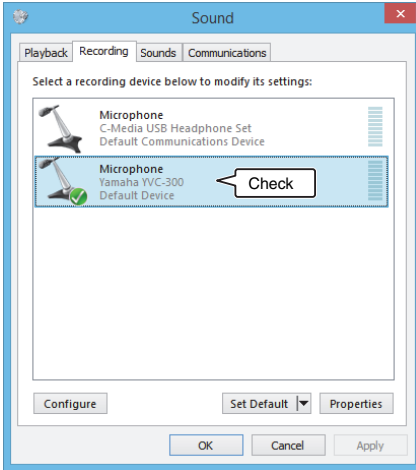

**Tip**

In most cases, simply connecting the product to a PC automatically sets "Yamaha YVC-300" as a default device.

---

**7 Click "OK" to close the "Sound" window.**

## ■ Adjusting the microphone sensitivity

Sound may be distorted or too faint on the remote party depending on your environment. In this case, adjust the microphone sensitivity.

### Note

The items and options in the setting window may vary depending on your PC environment.

#### 1 Open the Control Panel.

- In Windows 7, click "Start" - "Control Panel".
- In Windows 8.1, or 10, right-click the bottom left corner of the Start screen, and then click "Control Panel".

#### 2 Click "Hardware and Sound" - "Sound".

The "Sound" window appears.

#### 3 Click the "Recording" tab.

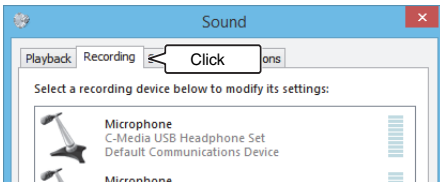

#### 4 Select "Yamaha YVC-300" from "Microphone" devices and then click "Properties".

The "Microphone Properties" window appears.

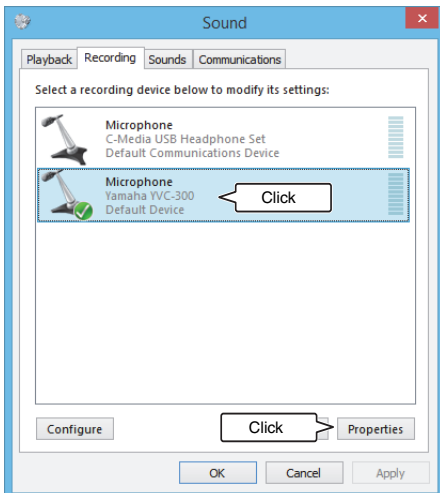

#### 5 Click the "Levels" tab.

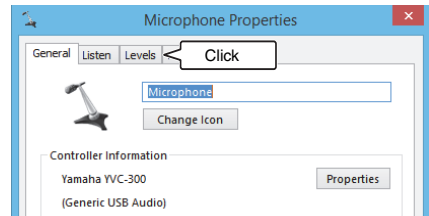

#### 6 In the "Microphone" section, adjust the microphone sensitivity.

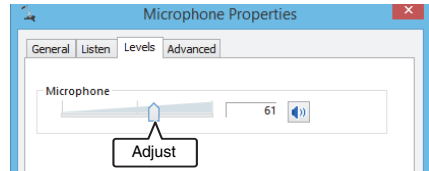

## Connecting to a Mac using the USB cable

### ■ Check the following before the connection procedure

Make sure that you have the supplied USB cable available.

In addition, the Mac connected to the product must meet the following system requirements:

- OS: Mac OS X 10.8, Mac OS X 10.9, Mac OS X 10.10, Mac OS X 10.11
- USB: USB 2.0 or later

### Notes

- You cannot connect and use more than one microphone or speaker including this product to one Mac at the same time.
- Use the supplied USB cable only. Using a different USB cable may cause the product to malfunction.
- The product must be connected directly to a Mac. Connecting the product via a USB hub may cause the product to malfunction.
- In rare cases, an audio playback may be interrupted due to Mac usage, such as the workload or limited free space in memory.

### ■ Connecting the devices

Connect between the product and a Mac through the supplied USB cable.

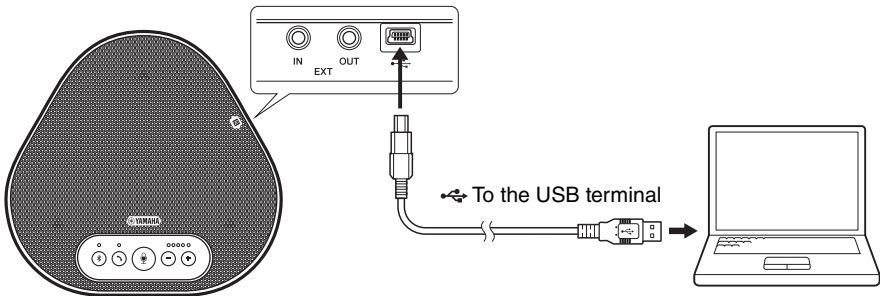

### 💡 Tips

- The product receives power from the Mac through the USB cable (USB bus powered).
- You do not need to install a separate USB driver because the Mac recognizes the product as a standard USB audio device.

## ■ Checking that the connection has been made correctly

After the connection is established, perform the following steps to check that the Mac recognizes the product correctly.

### Note

The items and options in the setting window may vary depending on your Mac environment.

**1 At the top left corner of the Mac desktop, click  and then click "System Preferences".**

**2 Click "Sound".**

The "Sound" window appears.

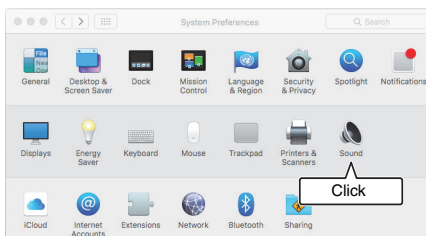

**3 Click the "Output" tab.**

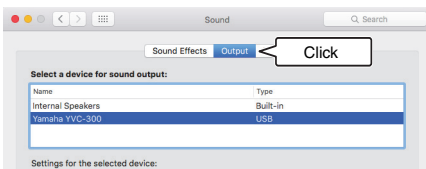

**4 In the "Select a device for sound output:" section, check that "Yamaha YVC-300" is selected.**

If not, click "Yamaha YVC-300".

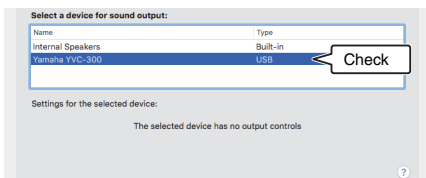

### Tip

In most cases, simply connecting the product to a Mac automatically selects "Yamaha YVC-300".

**5 Click the "Input" tab.**

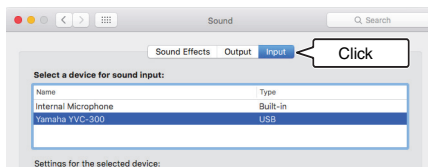

**6 In the "Select a device for sound input:" section, check that "Yamaha YVC-300" is selected.**

If not, click "Yamaha YVC-300".

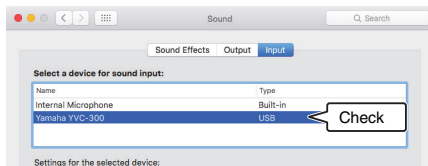

### Tip

In most cases, simply connecting the product to a Mac automatically selects "Yamaha YVC-300".

## ■ Adjusting the microphone sensitivity

Sound may be distorted or too faint on the remote party depending on your environment. In this case, adjust the microphone sensitivity.

### Note

The items and options in the setting window may vary depending on your Mac environment.

- 1 From  at the top left corner of the Mac desktop, select "System Preferences" - "Sound" - "Input" tab.
- 2 In the "Input volume" field, adjust the microphone sensitivity.

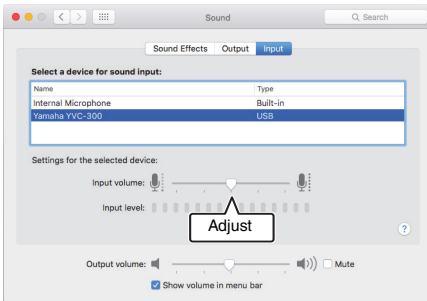

## Connecting to a smartphone or tablet via Bluetooth

### ■ Check the following before the connection procedure

Make sure that you have a Bluetooth-compatible smartphone or tablet (hereafter, collectively referred to as a "smartphone") available.

Also, make sure that you have one PC or Mac for power supply.

### Notes

- The smartphone must be within 10 m (32.8 ft) from the product (with no obstacles between them).
- There is no guarantee that the product can connect to any types or models of smartphones via Bluetooth.

### ☀ Tips

- Smartphones show the product as "YVC-300 Yamaha".
- Only one smartphone can connect to the product via Bluetooth at the same time.

### ■ Connecting to a power source

Use the supplied USB cable to connect between the product and a PC or Mac.  
The product receives power from the PC or Mac.

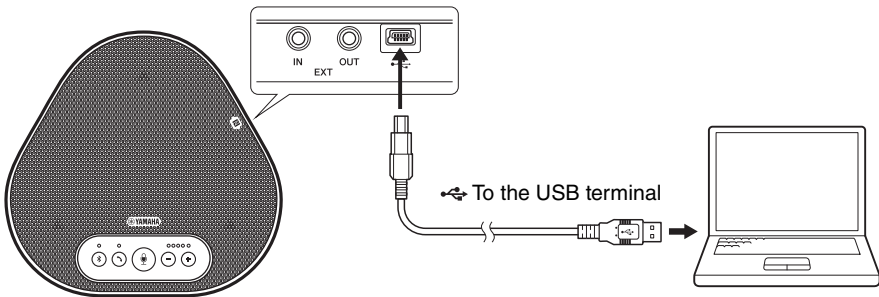

If the product is not connected to the PC or Mac, connect the supplied USB cable to a commercially available USB power adapter.

### Notes

- Make sure to first read the safety precautions for the USB power adapter you are going to use.
- Use the USB power adapter that is capable of supplying power compliant with the USB standard.  
Output voltage: 4.8 to 5.2 V  
Output current: At least 0.5 A

## ■ Pairing

Pairing is an operation where a smartphone and the product are registered with each other. When a Bluetooth connection is used for the first time or when pairing information is deleted, the pairing process is required.

Once a pairing is completed, you can make a Bluetooth connection in a simple procedure.

### ☀ Tips

- Check that the pairing is completed on the smartphone. If the pairing is not succeeded, retry it.
- If the power supply to the product is stopped during a pairing operation, the pairing information may be discarded. In this case, retry pairing.
- The product can be paired with up to eight smartphones. If a ninth smartphone is paired, the product deletes the pairing information on the device with the oldest Bluetooth connection date and time.
- If the product is connected to another smartphone via Bluetooth, disconnect it from the smartphone before pairing.

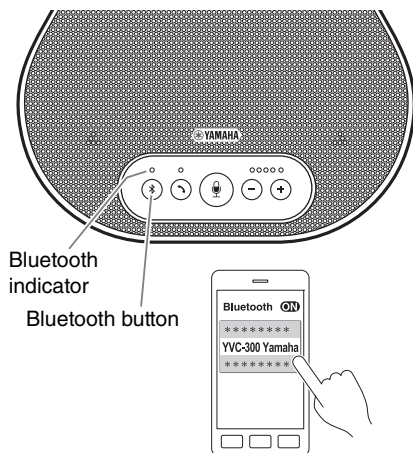

### 1 Press and hold the Bluetooth button ( ) for at least 2 seconds.

The Bluetooth indicator now flashes blue at high speed, indicating that the product is ready for pairing.

### 2 Perform a pairing operation on the smartphone.

If a message prompts you to enter your passkey, enter "0000" in figures.

### ☀ Tip

If you press the Bluetooth button (  ) while the Bluetooth indicator is flashing blue at high speed, or if 90 seconds elapses without the pairing being completed, the product is no longer ready for the pairing.

## ■ Making a Bluetooth connection with the paired smartphone

### Tip

Some smartphones make Bluetooth connections simultaneously with their pairing. In such a case, the procedure below is not required.

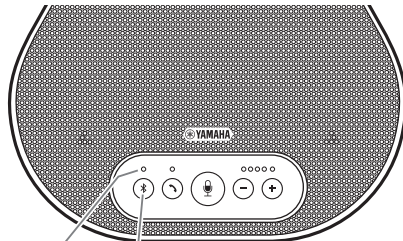

Bluetooth indicator

Bluetooth button

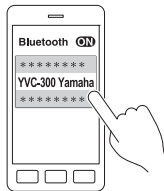

### 1 Press the Bluetooth button ( ).

The Bluetooth indicator now flashes blue, indicating that the product is ready for a Bluetooth connection.

### 2 Make a Bluetooth connection on the paired smartphone.

When the connection is established, the Bluetooth indicator now lights up blue. Also, a notification sound rings to let the user know that the Bluetooth connection has been established.

### Tip

If you press the Bluetooth button (  ) while the Bluetooth indicator is flashing blue, or if 90 seconds elapses without the Bluetooth connection established, the product is no longer ready for the Bluetooth connection.



## ■ Making a pair and Bluetooth connection using the NFC function (for NFC-compatible models)

Any of the following smartphone models (hereafter, referred to as an "NFC-compatible model") offers an easy pairing and Bluetooth connection.

- NFC-compatible Android devices: versions 4.1, 4.2, 4.3, 4.4, and 5.0

Before starting the procedure below, turn on the NFC function of the smartphone.

### Note

The function may not work or the connectable distance may be different depending on smartphones.

### Tips

- If the smartphone is in a case, remove it.
- If a pairing or Bluetooth connection does not work well, hold the smartphone differently over the product.

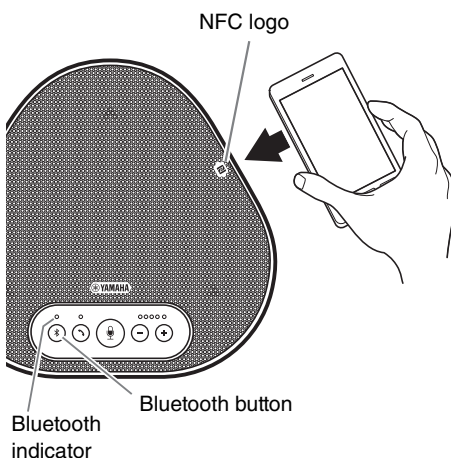

### 1 Press the Bluetooth button ( ).

The Bluetooth indicator now flashes blue, indicating that the product is ready for a Bluetooth connection.

### 2 Hold the smartphone over the NFC logo on the product.

When the connection is established, the Bluetooth indicator now lights up blue. Also, a notification sound rings to let the user know that the Bluetooth connection has been established.

### Tip

If you press the Bluetooth button (  ) while the Bluetooth indicator is flashing blue, or if 90 seconds elapses without the Bluetooth connection established, the product is no longer ready for the Bluetooth connection.

## ■ Disconnecting a Bluetooth connection

To disconnect a Bluetooth connection while the connection is made, perform one of the following operations:

- Press the Bluetooth button (  ).
- Perform the Bluetooth disconnection procedure on the smartphone.
- Hold the smartphone over the NFC logo on the product (for NFC-compatible models).

When a Bluetooth connection is disconnected, the Bluetooth indicator now lights up green. Also, a notification sound rings to let the user know that the Bluetooth connection has been disconnected.

## Connecting to a videoconference system using audio cables

### ■ Check the following before the connection procedure

Make sure that you have two audio cables available for input and output.  
Also, make sure that you have one PC or Mac for power supply.



### Tip

Different models of videoconference systems may have different shapes of audio input and output terminals. Use audio cables with their connector shapes that match the shapes of the audio input and output terminals of your videoconference system. The product must be connected to a stereo mini plug, regardless of the type of the plug connected to the videoconference system.

### ■ Connecting to a power source

Use the supplied USB cable to connect between the product and a PC or Mac.  
The product receives power from the PC or Mac.

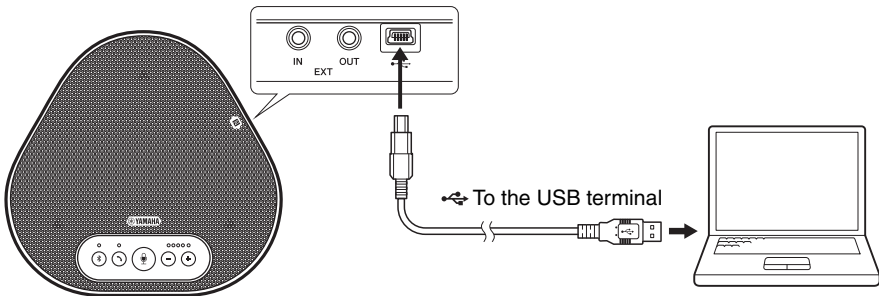

If the product is not connected to the PC or Mac, connect the supplied USB cable to a commercially available USB power adapter.

### Notes

- Make sure to first read the safety precautions for the USB power adapter you are going to use.
- Use the USB power adapter that is capable of supplying power compliant with the USB standard.  
Output voltage: 4.8 to 5.2 V  
Output current: At least 0.5 A

### ■ Setting up the EXT IN/OUT terminals function

Follow the steps in "[Selecting a connected device on the EXT IN/OUT terminals](#)" (page 28), switch the mode of the EXT IN/OUT terminals to the "Videoconference system" in advance.

## ■ Connecting to a videoconference system

Use audio cables to connect between the product and the videoconference system. The following figure shows an example of using RCA pin plugs for the audio input/output terminals on the videoconference system.

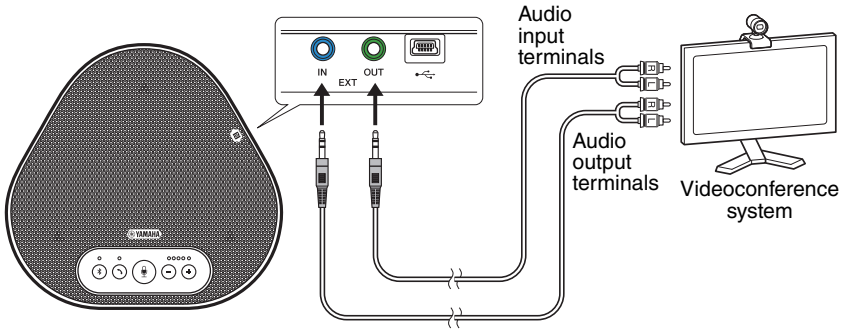

### Note

If two products are connected for use, they cannot be connected to a videoconference system.

## ■ Changing settings of the videoconference system

Change audio input/output settings of the videoconference system, so that the product can serve as a microphone and speaker for that system.

### Note

Make sure that you disable the microphone and speaker of the videoconference system.



# Using Convenient Functions

This chapter describes convenient functions provided by the product.

## Adjusting the speaker volume

You can adjust the output volume of the speaker (voices from the remote party) by pressing the volume buttons (⊖ ⊕). When you press the volume button, the volume level indicator shows the volume level.

Every time you press either of the buttons, the volume is turned up or down in a step-by-step manner. Holding down the button for at least 0.5 seconds will cause the volume level to be changed continuously.

Example ( ● : On, ○ : Off)	
	The speaker volume level is set to minimum.
	The speaker volume level is set to maximum.

### Note

Adjust the speaker volume level so that the sound is not distorted. If the sound is distorted, the remote party may hear echoes.

### Tip

If a PC or Mac is connected through a USB cable, changing the speaker volume level on the PC or Mac will also change the speaker volume level of the product according to the volume level of the PC or Mac.

## Muting the microphone

Temporarily turn off the microphone so that the remote party cannot hear you.

### ■ Muting the microphone

Press the microphone mute button (Ⓜ). The microphone indicator now flashes red, causing the microphone to be muted.

### ■ Unmuting the microphone

When the microphone is muted, press the microphone mute button (Ⓜ). The microphone indicator now lights up green, causing the microphone to be unmuted.

## Muting the speaker

Temporarily turn off the speaker so that you cannot hear the remote party.

The speaker can be muted only when the PC or Mac is connected through the USB cable.

### ■ Muting the speaker

Use the PC or Mac to mute the speaker (output).

The volume level indicator now flashes green with the current volume level displayed, causing the speaker to be muted.

### ■ Unmuting the speaker

When the speaker is muted, use the PC or Mac to unmute the speaker (output).

The volume level indicator now stops flashing, causing the speaker to be unmuted.

### Tip

You can unmute the speaker by pressing either of the volume buttons (⊖ ⊕).

## Accepting an incoming Bluetooth connection request/ ending a call

The product can work with the phone function of the Bluetooth-connected smartphone.

### ■ Taking an incoming call

When the Bluetooth-connected smartphone gets an incoming call, the microphone indicator flashes green (red if the microphone is muted) (at 0.25-second intervals).

By pressing the on/off-hook button (⏏) while the incoming call is received, you can talk with the remote party through the microphone and speaker of the product. The on/off-hook indicator lights up green during the call.

#### Note

Some smartphones may enable the microphone and speaker on them after they get an incoming call. To resolve this situation, select YVC-300 in the audio source settings of the smartphone to enable the microphone and speaker of the product.

### ■ Ending a call

Press the on/off-hook button (⏏) during a call. The on/off-hook indicator turns off and the call is ended.

## Selecting a connected device on the EXT IN/OUT terminals

Based on the device to be connected to the EXT IN/OUT terminals on the product, follow the steps below to switch the setting:

### 1 Press and hold the both volume buttons (⊖ ⊕) simultaneously for at least 2 seconds.

A notification sound rings, and the microphone indicator flashes white.

### 2 Press the volume button (⊖ ⊕) and set the volume level indicator display so that the device to be connected is selected.

Example (● : On, ○ : Off)	
●○○○○	No connected device
○●○○○	Videoconference system

#### Tip

The factory setting is set to "no connected device".

### 3 Press and hold the both volume buttons (⊖ ⊕) simultaneously for at least 0.5 seconds.

A notification sound rings when the setting is applied. The microphone indicator goes back to the previous state, lighting up green or flashing red.

## Enabling or disabling the Bluetooth function

When not using a Bluetooth connection, you can disable the Bluetooth function. To use a Bluetooth connection again, enable the Bluetooth function.



### 1 Press and hold the both volume buttons (⊖ ⊕) simultaneously for at least 2 seconds.

A notification sound rings, and the microphone indicator flashes white.

### 2 Press the Bluetooth button (Ⓜ) to enable or disable the function.

The Bluetooth indicator that lights up green indicates that the function is enabled, and the indicator that is off indicates that the function is disabled.

---



**3 Press and hold the both volume buttons (   ) simultaneously for at least 0.5 seconds.**

A notification sound rings when the setting is applied. The microphone indicator goes back to the previous state, lighting up green or flashing red.

## Returning to the factory settings



Return the settings of the product to the factory settings.

---

**1 Press and hold the both volume buttons (   ) simultaneously for at least 2 seconds.**

A notification sound rings, and the microphone indicator flashes white.

---

**2 Press and hold the on/off-hook button (  ) and the volume - button (  ) simultaneously for at least 2 seconds.**

A notification sound rings. The volume level indicator lights up green, the illuminated symbols moving back and forth. The other indicators turn off.

---

**3 When the volume level indicator turns off and is in the started-up state, the product now has the factory settings.**

### Tip

Returning the product to the factory settings will clear various settings, such as Bluetooth pairing information. Reconfigure the settings as necessary.

# Troubleshooting

## Before contacting Yamaha

Read this manual to check whether the problem can be resolved.

If the problem still continues, please contact the retailer or dealer who you purchased the product from.

## Q1 An indicator is off or flashing

Symptom	Cause	Action
The product looks turned off.	The USB cable is disconnected (if all the indicators are off).	Make sure that you securely connect the USB cable to the PC or Mac. (→Page 14, Page 18)
You cannot hear the remote party.	The product has not started up yet (if the lights are moving back and forth on the volume level indicator).	Wait for the product to start up. (→Page 10)
	The product is in setup mode (if the microphone indicator is flashing white).	Exit the setup mode. (→Page 28)
An error occurred (if the microphone indicator is flashing red at high speed).	A firmware update failed (if only the second volume level indicator from the left lights up green).	Retry the firmware update.
	A software or hardware failure occurred (if the volume level indicator lights up green in any other pattern).	Make a request to repair the product.

## Q2 Audio quality issues

Symptom	Cause	Action
You cannot hear the remote party.	The speaker is muted.	Unmute the speaker. (→Page 27)
	The speaker volume is set to the minimum.	Turn up the speaker. (→Page 27)
	On the PC or Mac connected via USB, a speaker other than YVC-300 is selected for the call application.	Select YVC-300 in the speaker device settings of the call application.
You cannot hear the remote party.	The microphone on the remote party is muted.	Ask the remote party to unmute their microphone.
	The microphone sensitivity on the remote party is set to the minimum.	Ask the remote party to increase the microphone sensitivity.

Symptom	Cause	Action
The remote party cannot hear you.	Your microphone is muted.	Unmute your microphone. (→Page 27)
	The microphone sensitivity of the PC or Mac connected via USB is set to the minimum.	Increase the microphone sensitivity on that machine. (→Page 17, Page 20)
	On the PC or Mac connected via USB, a microphone other than YVC-300 is selected for the call application.	Select YVC-300 in the microphone device settings of the call application.
	The speaker on the remote party is muted.	Ask the remote party to unmute their speaker.
	The speaker volume on the remote party is set to the minimum.	Ask the remote party to turn up their speaker.
You hear echoes.	The remote party has a problem with their device configuration or operating environment.	-
The remote party hear echoes or howling noises.	The PC or Mac connected via USB does not recognize the product properly.	Verify that the PC or Mac is configured properly. (→Page 15, Page 19)
	On the PC or Mac connected via USB, a speaker and microphone other than YVC-300 are selected for the call application.	Select YVC-300 in both the speaker and microphone device settings of the call application.
	Even though a videoconference system is connected to the EXT IN/OUT terminals, the connected device setting is set to "no connected device".	Change the connected device setting to "Videoconference system". (→Page 28)
	A videoconference system with substantial delay and distortion is connected to the EXT IN/OUT terminals.	Use a videoconference system with a little delay and distortion.
	The product is installed near a wall.	Install the product away from any wall.
	Objects are placed near the product.	Do not place any object around the product if possible.
	The product is used in a room with large reverberations.	<ul style="list-style-type: none"> <li>Place an object with high sound absorption in the room, away from the front of the microphone.</li> <li>To reduce the reverberations, turn down the speaker. (→Page 27)</li> </ul>



Symptom	Cause	Action
You hear noise.	The remote party has a problem with their device configuration or operating environment.	-
The remote party hears noise.	The product has a device that generates noise near it.	Keep the product as far away from noise sources as possible.
	The product is installed in a noisy room.	If any device is generating noise, turn it off.
Sound is distorted.	A videoconference system connected to the EXT IN terminal has a high output level.	Decrease the output level of the videoconference system.
	The microphone sensitivity on the remote party is high.	Ask the remote party to reduce their microphone sensitivity.
Sound is distorted on the remote party.	Your microphone has a high input level.	Take the product away from people who are talking.
	The microphone sensitivity of the PC or Mac connected via USB is high.	Reduce the microphone sensitivity. (→Page 17, Page 20)
	A videoconference system connected to the EXT OUT terminal does not provide a line-level input.	Connect a videoconference system that supports a line-level input.
	A videoconference system connected to the EXT OUT terminal has a high output volume.	Turn down the volume on the videoconference system.
	The speaker volume on the remote party is high.	Ask the remote party to turn down their speaker.
The volume on the remote party is low.	The microphone sensitivity of the PC or Mac connected via USB is low.	Increase the microphone sensitivity on that machine. (→Page 17, Page 20)
	A videoconference system connected to the EXT OUT terminal has a low output volume.	Turn up the volume on the videoconference system.

### Q3 Bluetooth connection issues

Symptom	Cause	Action
The product cannot pair with a smartphone via Bluetooth.	The Bluetooth function is disabled (if the Bluetooth indicator is off).	Enable the Bluetooth function. (→Page 28)
	The smartphone you are trying to pair with the product has pairing information for a different YVC-300.	Delete the pairing information for the different YVC-300 from the smartphone, and then pair with the desired YVC-300. (→Page 21)
The product cannot connect to a smartphone via Bluetooth.	The Bluetooth function is disabled (if the Bluetooth indicator is off).	Enable the Bluetooth function. (→Page 28)
	The product is not paired with the smartphone via Bluetooth (if the Bluetooth indicator lights up green).	Pair with the smartphone. (→Page 21)
	A different smartphone is connected to the product via Bluetooth (if the Bluetooth indicator lights up blue).	Disconnect the connection with the different smartphone, and then connect to the desired smartphone. (→Page 24, Page 21)
You cannot hear the remote party from the speaker through the smartphone.	The Bluetooth function is disabled (if the Bluetooth indicator is off).	Enable the Bluetooth function, and then connect the smartphone to the product. (→Page 28, Page 21)
	The smartphone is not connected via Bluetooth (if the Bluetooth indicator lights up green).	Connect the smartphone to the product. (→Page 21)
	YVC-300 is not selected in the audio source settings of the smartphone.	Select YVC-300 in the audio source settings of the smartphone. (→Page 28)

# Specifications

## General specifications

<b>External interface:</b>	USB 2.0 Full Speed, Bluetooth, NFC (Near Field Communication), EXT IN/OUT (stereo mini plug)
<b>Maximum power consumption:</b>	2.5W
<b>Operating environment:</b>	Temperature: 0 to 40 °C (32 to 104 °F) Humidity: 20 to 85% (no condensation)
<b>Storage environment:</b>	Temperature: -20 to +50 °C (-4 to 122 °F) Humidity: 10 to 90% (no condensation)
<b>Dimensions:</b>	235 (W) x 46 (H) x 226 (D) mm (9.3 (W) x 1.8 (H) x 8.9 (D) in)
<b>Weight:</b>	0.8 kg (1.8 lb)
<b>Power source:</b>	USB bus powered
<b>PC environment:</b>	OS: Windows 7 (32-bit/64-bit), Windows 8.1 (32-bit/64-bit), or Windows 10 (32-bit/64-bit) USB: USB 2.0 or later
<b>Mac environment:</b>	OS: Mac OS X 10.8, Mac OS X 10.9, Mac OS X 10.10, Mac OS X 10.11 USB: USB 2.0 or later
<b>Bluetooth:</b>	Bluetooth specification version: 2.1 + EDR Supported profiles: HFP (1.6), A2DP Supported codecs: SBC, mSBC, CVSD Wireless output: Class 2 Maximum communication distance: 10 m (32.8 ft) (no obstacles)
<b>NFC:</b>	Compatible devices: NFC-compatible Android devices versions 4.1, 4.2, 4.3, 4.4, and 5.0
<b>Accessories:</b>	USB cable 3 m (9.8 ft), User's Manual
<b>Others:</b>	Firmware update (transferred from a PC/Mac through USB)

## Audio specifications

<b>Microphone unit:</b>	Unidirectional microphones x3
<b>Speaker unit:</b>	Full-range speaker x1
<b>Frequency bandwidth for sound pickup:</b>	100 to 20,000 Hz
<b>Frequency bandwidth for playback:</b>	190 to 20,000 Hz
<b>Signal processing:</b>	Adaptive echo canceller, Noise reduction, Automatic tracking, Automatic gain control, Dereverberation

## Customer Support

For any questions and inquiries regarding this product, please access the following web site.

■ **Contact page**

<http://www.yamaha.com/products/en/communication/support/>



# TABLE DES MATIÈRES

## Introduction

<b>Mesures de sécurité.....</b>	<b>2</b>
AVERTISSEMENT .....	2
ATTENTION .....	3
<b>Précautions d'usage .....</b>	<b>4</b>
Bluetooth® .....	4
<b>Introduction .....</b>	<b>6</b>
Contenu de la boîte .....	6
Conventions utilisées dans ce manuel .....	6
Utilisation des caractéristiques les plus récentes.....	6
<b>Utilisations possibles avec le produit.....</b>	<b>7</b>
<b>Commandes et fonctions .....</b>	<b>8</b>
Au-dessus.....	8
Sur le côté .....	10
Au-dessous.....	11

## Comment utiliser YVC-300

<b>Installation du produit .....</b>	<b>12</b>
<b>Connexion à l'équipement de communication .....</b>	<b>13</b>
Connexion au PC avec le câble USB .....	13
Connexion au Mac avec le câble USB .....	17
Connexion à un smartphone ou une tablette via Bluetooth .....	20
Connexion à un système de vidéoconférence en utilisant les câbles audio.....	24

## Fonctions pratiques

<b>Utiliser des fonctions pratiques .....</b>	<b>26</b>
Ajuster le volume du haut-parleur .....	26
Couper le microphone .....	26
Couper le haut-parleur .....	26
Accepter une demande de connexion Bluetooth entrante / terminer un appel.....	27
Sélectionner un dispositif connecté sur les prises EXT IN/OUT .....	27
Activer ou désactiver la fonction Bluetooth .....	27
Rétablissement des réglages d'usine...	28

## Autres

<b>Résolution des pannes .....</b>	<b>29</b>
Avant de contacter Yamaha .....	29
Q1 Un voyant est éteint ou clignote .....	29
Q2 Problèmes de qualité audio .....	29
Q3 Problèmes de connexion Bluetooth .....	32
<b>Caractéristiques.....</b>	<b>33</b>
Caractéristiques générales.....	33
Caractéristiques audio.....	33
<b>Service client.....</b>	<b>34</b>

## Mesures de sécurité

Pour une utilisation du produit en toute sécurité, assurez-vous de bien lire les sections "AVERTISSEMENT" et "ATTENTION" de ce manuel, et de les respecter. Les sections "AVERTISSEMENT" et "ATTENTION" exposées dans ce manuel concernent l'utilisation appropriée du produit et en toute sécurité, et elles ont pour but de prévenir les dangers potentiels qui pourraient se présenter à vous ou à des tiers, ainsi qu'une perte de bien quelconque. Veuillez vous assurer de conserver ce manuel pour que l'utilisateur du produit puisse le consulter à tout instant.

### AVERTISSEMENT

- Retirez le câble USB immédiatement dans l'un des cas suivants :

- Apparition d'une odeur ou d'un bruit anormal quelconque.
- Émission de fumée.
- Rupture du produit.
- Exposition du produit à l'eau.

L'utilisation du produit sans réagir à ces situations peut conduire à un incendie ou une électrocution.

Contactez toujours votre fournisseur pour procéder à l'inspection et à la réparation du produit.

- Ne connectez pas ni ne déconnectez de câbles avec les mains mouillées. Le non-respect de cette mesure peut conduire à une électrocution ou endommager le produit.
- Ne touchez pas les bornes avec les doigts ou des objets métalliques. Le non-respect de cette mesure peut conduire à une électrocution ou endommager le produit.
- Ne faites pas tomber ni ne heurtez le produit. Le faire peut endommager les parties à l'intérieur du produit, conduire à un incendie, une électrocution ou endommager le produit.
- Si le produit est endommagé, demandez à votre revendeur de procéder à sa réparation ou à son inspection. L'utilisation du produit sans réagir à ces situations peut conduire à un incendie ou une électrocution.
- Ne démontez pas ni ne modifiez le produit de quelque façon que ce soit. Le non-respect de cette mesure peut conduire à un incendie, une électrocution ou endommager le produit.
- N'obstruez pas la dissipation de chaleur.
  - Ne couvrez pas le produit avec un vêtement ou un chiffon.
  - Ne placez pas le produit sur un tapis, une couverture ou tout autre matériel couvrant le sol.
  - Ne mettez pas le produit dans un endroit étroit et peu aéré.

Le non-respect de ces mesures peut conduire à un emprisonnement de chaleur à l'intérieur du produit, conduisant à un incendie ou à l'endommagement du produit.

- N'installez pas le produit à l'extérieur ou dans des atmosphères humides. Le non-respect de cette mesure peut conduire à un incendie, une électrocution ou endommager le produit.
- N'installez pas le produit à un endroit où il sera exposé à un fort taux de poussière ou d'humidité, de la suie huileuse ou de la vapeur, ou des gaz corrosifs. Le non-respect de cette mesure peut conduire à un incendie, une électrocution ou endommager le produit.
- Ne placez pas de vases, pots de fleurs, verres, produits cosmétiques ou chimiques, bougies ou autres objets sur le produit. De l'eau renversée dans le produit ou la pénétration de corps étrangers à l'intérieur du produit peut conduire à un incendie ou une électrocution.
- N'insérez pas de métal, papier ou autre corps étranger dans le produit. Le non-respect de cette mesure peut conduire à un incendie, une électrocution ou endommager le produit.
- Ne touchez pas le produit si vous entendez le tonnerre. Le non-respect de cette mesure peut conduire à un incendie ou à une électrocution.
- Assurez-vous que vous utilisez le produit à au moins 22 cm des personnes porteuses de stimulateur cardiaque, de défibrillateurs ou autres dispositifs médicaux. Le non-respect de cette mesure peut nuire aux dispositifs, conduisant à des accidents graves.
- N'utilisez pas le produit à proximité d'un équipement médical. Les ondes radio peuvent nuire à l'équipement médical électrique. N'utilisez pas le produit dans des endroits où l'utilisation d'ondes radio est interdite, tels qu'à proximité d'équipement médical.

**⚠ ATTENTION**

- Assurez-vous de bien utiliser le câble USB fourni. L'utilisation d'un autre câble USB peut conduire à un incendie, une électrocution ou endommager le produit.
- N'endommagez pas le câble USB.
  - Ne placez pas d'objets lourds sur le câble.
  - Ne modifiez pas le câble de quelque manière que ce soit.
  - N'agrafez pas le câble.
  - Ne forcez pas sur le câble.
  - Tenez le câble éloigné de tout appareil produisant de la chaleur.

Le non-respect de cette mesure peut conduire à un incendie, une électrocution ou endommager le produit.

- N'installez pas le produit à un endroit instable ou à un endroit exposé à des vibrations. Il peut tomber ou se renverser, conduisant ainsi à l'endommagement du produit ou à des blessures.
- N'installez pas le produit à un endroit où il est exposé à la lumière directe du soleil ou à des températures extrêmement élevées (à côté d'un radiateur par exemple). Le non-respect de cette mesure peut endommager le produit.
- Ne vous asseyez pas, ne vous mettez pas debout ni ne placez d'autres objets sur le produit. Le non-respect de cette mesure peut endommager le produit.
- Baissez le volume au minimum avant de commencer la lecture. Le non-respect de cette mesure peut provoquer l'émission de bruits forts et soudains, conduisant à une déficience auditive.
- N'utilisez pas le produit à des endroits où il est exposé à des changements rapides de la température ambiante. Des changements rapides de la température ambiante peuvent provoquer la formation de condensation sur le produit. Une utilisation continue du produit avec de la condensation peut endommager le produit. En cas de traces de condensation sur le produit, assurez-vous de laisser le produit éteint pendant un certain temps jusqu'à ce qu'il sèche.
- Assurez-vous de décharger toute l'électricité statique de votre corps ou de vos vêtements avant de toucher le produit. Le non-respect de cette mesure peut endommager le produit à cause de l'électricité statique.
- Assurez-vous de bien acheminer et brancher les câbles. Si quelqu'un tire ou s'emmêle dans les câbles, le produit ou l'équipement connecté peut tomber ou basculer, conduisant ainsi à des blessures ou à l'endommagement du produit.
- Avant de connecter un équipement externe, lisez attentivement les manuels d'instructions fournis avec l'équipement et raccordez l'équipement conformément aux instructions.
- Éteignez le produit et retirez tous les câbles de connexion avant de déplacer le produit. Le non-respect de cette mesure peut provoquer la chute ou le basculement du produit ou de l'équipement connecté, conduisant ainsi à des blessures.

**AVERTISSEMENT**

**POUR RÉDUIRE LES RISQUES D'INCENDIE OU DE DÉCHARGE ÉLECTRIQUE, N'EXPOSEZ PAS CET APPAREIL À LA PLUIE OU À L'HUMIDITÉ.**



## Précautions d'usage

- Le produit est prévu pour être utilisé dans des bureaux ordinaires et n'est pas conçu pour être utilisé dans des domaines nécessitant un haut niveau de fiabilité, comme le traitement de vies humaine ou de biens précieux.
- Veuillez remarquer que Yamaha ne peut pas assumer de responsabilité en cas de perte ou de dommage causés par un usage impropre ou la mauvaise configuration du produit.
- En fonction du cadre d'utilisation, le produit peut produire des bruits dans les téléphones, radios, télévisions ou autres appareils. Si cela arrive, changez l'emplacement de l'installation et l'orientation du produit.
- Si vous cédez ce produit à un tiers, remettez-lui ce manuel et les accessoires qui vont avec.
- Assurez-vous de suivre les instructions des autorités locales lors de l'élimination du produit.
- Ne connectez aucun équipement qui produit des bruits sur la même ligne d'alimentation que le produit.

### Bluetooth®

- Bluetooth est une technologie de communication sans fil qui utilise la bande de fréquence de 2,4 GHz et peut être utilisée sans licence.
- La bande 2,4 GHz utilisée par les dispositifs compatibles avec Bluetooth est une bande de fréquence radio partagée avec plusieurs types d'équipement. Même si les dispositifs compatibles avec Bluetooth utilisent une technologie pour minimiser l'influence des autres composants en utilisant la même bande de fréquence radio, cette influence peut réduire la vitesse ou la distance de communication et dans certains cas, interrompre les communications.
- La vitesse ou la distance de communication varie en fonction de la distance entre les dispositifs de communication, la présence d'obstacles, de conditions d'ondes radio et du type d'équipement.
- Yamaha ne garantit pas que toutes les connexions Bluetooth entre ce produit et les dispositifs sont compatibles avec la fonction Bluetooth.

Le présent appareil est conforme à la partie 15 des règles de la FCC et aux normes des CNR d'Industrie Canada applicables aux appareils radio exempts de licence. L'exploitation est autorisée aux deux conditions suivantes: (1) l'appareil ne doit pas produire de brouillage, et (2) l'appareil doit accepter tout brouillage subi, même si le brouillage est susceptible d'en compromettre le fonctionnement.

Cet équipement est conforme aux limites d'exposition aux rayonnements énoncées pour un environnement non contrôlé et respecte les règles d'exposition aux fréquences radioélectriques (RF) CNR-102 de l'IC. Cet équipement émet une énergie RF très faible qui est considérée conforme sans évaluation de l'exposition maximale autorisée. Cependant, cet équipement doit être installé et utilisé en gardant une distance de 20 cm ou plus entre le dispositif rayonnant et le corps (à l'exception des extrémités : mains, poignets, pieds et chevilles).

**Avertissement:** La mise en service de cet équipement dans un environnement résidentiel pourrait créer des interférences radio.

Nous, le fabricant Revolabs, Inc. (UK), déclarons que cet appareil est conforme aux exigences essentielles et autres dispositions pertinentes de la Directive 1999/5/CE.

**Revolabs, Inc. (UK)**

190, High Street, Tonbridge, Kent, TN9 1BE, UK.

Tel: +44-1732-366-535



**Informations concernant la collecte et le traitement des déchets d'équipements électriques et électroniques**



Le symbole sur les produits, l'emballage et/ou les documents joints signifie que les produits électriques ou électroniques usagés ne doivent pas être mélangés avec les déchets domestiques habituels.

Pour un traitement, une récupération et un recyclage appropriés des déchets d'équipements électriques et électroniques, veuillez les déposer aux points de collecte prévus à cet effet, conformément à la réglementation nationale.

En vous débarrassant correctement des déchets d'équipements électriques et électroniques, vous contribuerez à la sauvegarde de précieuses ressources et à la prévention de potentiels effets négatifs sur la santé humaine qui pourraient advenir lors d'un traitement inapproprié des déchets.

Pour plus d'informations à propos de la collecte et du recyclage des déchets d'équipements électriques et électroniques, veuillez contacter votre municipalité, votre service de traitement des déchets ou le point de vente où vous avez acheté les produits.

**Pour les professionnels dans l'Union européenne :**

Si vous souhaitez vous débarrasser des déchets d'équipements électriques et électroniques, veuillez contacter votre vendeur ou fournisseur pour plus d'informations.

**Informations sur la mise au rebut dans d'autres pays en dehors de l'Union européenne :**

Ce symbole est seulement valable dans l'Union européenne. Si vous souhaitez vous débarrasser de déchets d'équipements électriques et électroniques, veuillez contacter les autorités locales ou votre fournisseur et demander la méthode de traitement appropriée.

# Introduction

Yamaha vous remercie d'avoir acheté le YVC-300. Ce produit est un terminal vocal pour réaliser des téléconférences de façon commode et maintenir des conversations à distance, quand il est connecté à un équipement de communication, tel qu'un PC ou Mac, smartphone ou tablette, et un système de vidéoconférence.

Veillez lire ce manuel avec attention avant d'utiliser le produit pour l'installer et le connecter correctement.

Conservez ce manuel dans un endroit sûr pour ne pas le perdre.

- Le contenu de ce mode d'emploi s'applique aux dernières caractéristiques techniques connues à la date de publication du manuel. Pour obtenir la version la plus récente du manuel, accédez au site ci-dessous puis téléchargez le fichier du manuel concerné.  
<http://www.yamaha.com/products/en/communication/download/>
- Aucune partie de ce manuel ne peut être reproduite ou utilisée sous quelque forme que ce soit sans la permission de Yamaha.
- Yamaha ne pourra pas être tenue responsable en cas de perte ou de dommages des données résultant de l'utilisation de ce produit. Veuillez aussi noter que la garantie ne couvre que les dommages physiques de l'appareil.

## Contenu de la boîte

- Unité principale (YVC-300) : 1
- Câble USB 3 m : 1
- Manuel de l'utilisateur (ce manuel) : 1

## Conventions utilisées dans ce manuel

### ■ Abréviations

Ce manuel utilise les abréviations suivantes pour les produits suivants :

- Yamaha YVC-300 : Le produit, ce produit.
- Microsoft® Windows® : Windows
- Microsoft® Windows® 7 : Windows 7
- Microsoft® Windows® 8.1 : Windows 8.1
- Microsoft® Windows® 10 : Windows 10
- Mac OS® X 10.8 : Mac OS X 10.8
- Mac OS® X 10.9 : Mac OS X 10.9
- Mac OS® X 10.10 : Mac OS X 10.10
- Mac OS® X 10.11 : Mac OS X 10.11

### ■ Marques déposées

- Microsoft et Windows sont les marques déposées de Microsoft Corporation aux États-Unis et dans d'autres pays.
- Macintosh et Mac OS sont les marques déposées d'Apple Inc.
- Android™ est une marque déposée de Google Inc.
- Bluetooth® est une marque déposée de Bluetooth SIG et est utilisée par Yamaha selon le contrat de licence.
- Le logo NFC (N-Mark) est une marque ou marque déposée de NFC Forum, Inc.

## Utilisation des caractéristiques les plus récentes

Yamaha améliore en permanence les caractéristiques du produit.

Pour utiliser les caractéristiques les plus récentes du produit, vous pouvez télécharger le microprogramme (firmware) sur le site Internet suivant : <http://www.yamaha.com/products/en/communication/download/>

## Utilisations possibles avec le produit

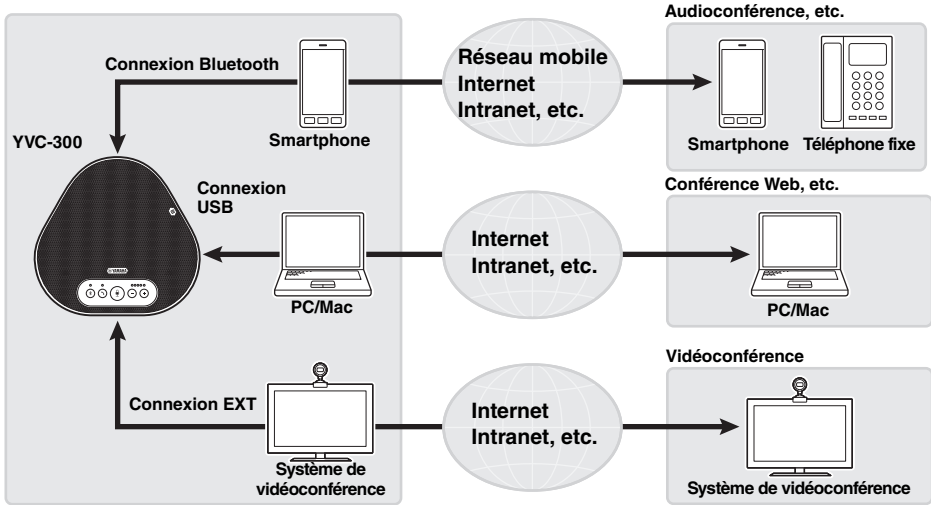

### ■ Communications audio "Easy-to-talk" (parler facile) et "easy-to-hear" (entendre facile)

Le produit est muni de microphones avec une haute capacité de capture de voix et un haut-parleur avec une haute capacité de reproduction de voix. Il offre aussi des fonctions pour le traitement des signaux audio de haute performance, comme un annulateur d'écho adaptable et une réduction du bruit, en fournissant des communications vocales "easy-to-talk" (parler facile) et "easy-to-hear" (entendre facile) sans bruit ou sauts.

### ■ Connexion avec différents dispositifs de communication

Le produit offre trois interfaces de connexion : "USB" pour connexion à PC ou Mac, "Bluetooth" pour smartphone ou tablette et "EXT" pour connexion analogique avec un système de vidéoconférence. Il est aussi possible d'utiliser les interfaces "USB, Bluetooth et EXT" en même temps (la fonction mélangeur audio permet leur utilisation simultanée).

# Commandes et fonctions

## Au-dessus

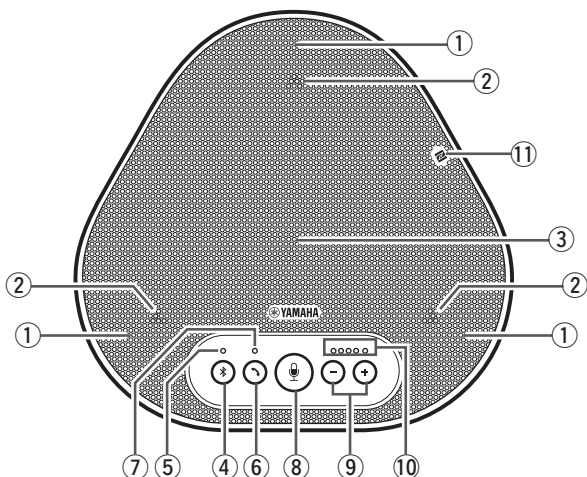

### ① Microphones

Il reçoit les voix des personnes qui parlent.

### ② Voyants du microphone

Ils indiquent le niveau vocal que le microphone reçoit. Ils indiquent aussi les demandes de connexion Bluetooth entrantes et le mode du produit. (→Page 9)

### ③ Haut-parleur

Il émet les voix des personnes à distance.

### ④ Bouton Bluetooth (⌘)

Appuyez sur ce bouton pour associer ou connecter le produit à un smartphone ou une tablette Bluetooth compatible. Appuyer sur le bouton tandis que le produit est connecté à un dispositif par Bluetooth rompt la connexion. (→Page 20)

### ⑤ Voyant Bluetooth

Il indique l'état du produit par rapport au fonctionnement du bouton Bluetooth. (→Page 10)

### ⑥ Bouton décrocher/raccrocher (☎)

Il vous permet de prendre un appel entrant ou de raccrocher quand le produit est connecté à un smartphone ou une tablette compatible avec Bluetooth. (→Page 27)

### ⑦ Voyant décrocher/raccrocher

Il indique l'état du produit par rapport au fonctionnement du bouton décrocher/raccrocher. (→Page 10)

### ⑧ Bouton mute (silence) microphone (🔇)

Il est utilisé pour éteindre momentanément (couper) le microphone. Les personnes à distance ne peuvent plus vous entendre. (→Page 26)

### ⑨ Boutons du volume (⊖ ⊕)

Appuyez sur ces boutons pour ajuster le volume du haut-parleur. Vous pouvez augmenter ou baisser le volume en tenant un de ces boutons appuyés pendant au moins 0,5 seconde. (→Page 26)

Utilisez également ce bouton lorsque vous changez les réglages du produit : (→Page 27).

### ⑩ Voyant du niveau du volume

Il indique le niveau vocal d'entrée des personnes à distance. Il indique le niveau vocal de sortie du haut-parleur quand le volume du haut-parleur est ajusté. Il indique quand un réglage est modifié. (→Page 9)

### ⑪ Logo NFC (N-Mark)

Mettez une tablette ou un smartphone compatible avec Bluetooth au-dessus de la fonction NFC (Near Field Communication, communication sans contact) au-dessus du logo permet de l'associer, le connecter ou de le déconnecter du produit. (→Page 23)

## ■ Fonctionnement du voyant de niveau du volume (Page 8: ⑩)

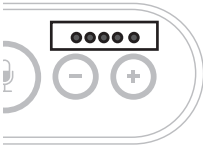

État	Description	Exemple	
		(● : Marche, ○ : Arrêt, ☀ : clignotant)	
Fonctionnement normal.	Le niveau d'entrée des signaux audio entrants des personnes à distance est indiqué.	○○○○○	Aucun signal audio n'est présent.
		●●●○○	Les signaux audio sont présents.
		●●●●●	Entrée du signal audio maximum.
Quand le volume du haut-parleur est en cours de réglage. (→Page 26)	Le niveau du volume du haut-parleur spécifié est indiqué.	○○○○○	Le niveau du volume du haut-parleur est réglé au minimum.
		●●●○○	Le niveau du volume du haut-parleur est réglé sur intermédiaire.
		●●●●●	Le niveau du volume du haut-parleur est réglé au maximum.
Quand le haut-parleur est coupé. (→Page 26)	Le voyant indique que le haut-parleur est coupé.	☀●●●○○	Les symboles du voyant clignoteront au niveau du volume actuel.
Quand le produit est en phase d'allumage.	Le voyant indique que le haut-parleur s'allume.	●→○○○○ ○○○●←	Les symboles lumineux se déplacent en avant et en arrière jusqu'à ce que le produit soit complètement allumé.

En addition à ce qui est décrit ci-dessus, le voyant indique le réglage du produit, comme décrit au chapitre "Sélectionner un dispositif connecté sur les prises EXT IN/OUT" (page 27).

Quand une erreur se produit, il affiche également les détails de l'erreur. (→Page 29)

## ■ Fonctionnement des voyants du microphone (Page 8: ⑪)

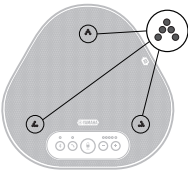

État	Description
Fonctionnement normal.	Vert fixe. Ils deviennent encore plus lumineux quand la voix est entrante.
Quand le haut-parleur est coupé. (→Page 26)	Rouge clignotant.
À la réception de demandes de connexion Bluetooth entrantes (→Page 27)	Il clignote en vert (rouge quand le microphone est coupé) (à un intervalle de 0,25 seconde).

En addition à ce qui est expliqué ci-dessus, les voyants clignotent en blanc dans différents modes de réglage. (→Page 28)

Quand une erreur se produit, ils clignotent également très vite en rouge (à un intervalle de 0,1 seconde). (→Page 29)

## ■ Fonctionnement du voyant Bluetooth (Page 8: ⑤)



Indication	État
Éteint	La fonction Bluetooth n'est pas activée.
Bleu clignotant très vite (à un intervalle de 0,25 seconde).	La fonction attend que le processus d'association se soit réalisé.
Bleu clignotant lentement (à un intervalle de 0,5 seconde).	La fonction Bluetooth attend que la connexion soit établie.
Bleu non clignotant.	La connexion Bluetooth est établie.
Vert fixe.	La connexion Bluetooth n'est pas établie.

## ■ Fonctionnement du voyant décrocher/raccrocher (Page 8 ⑦)



Indication	État
Éteint	Une connexion Bluetooth est terminée / le produit est en attente d'un appel entrant.
Vert fixe.	Une connexion Bluetooth est en cours.

## Sur le côté

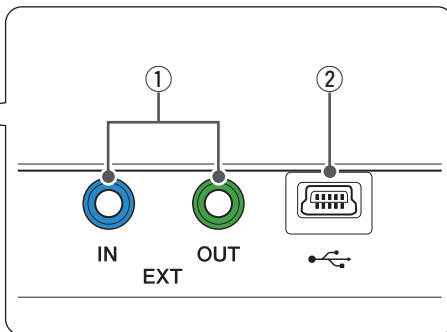
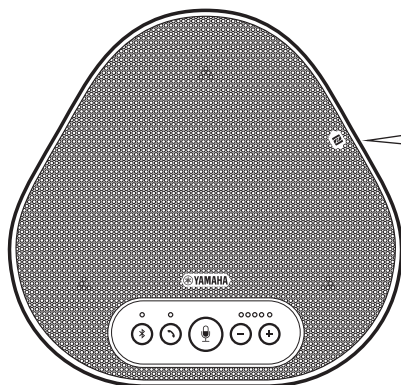

### ① Prises EXT IN/OUT

Connectez les prises aux prises E/S audio du système de vidéoconférence. (→Page 24)

### ② Terminal USB

Utilisez le câble USB fourni pour relier ce terminal à un PC ou un Mac à des fins de communication et d'alimentation. Lorsque vous reliez ce produit à un produit qui ne fournit pas de courant, tel qu'un smartphone ou une tablette, utilisez un adaptateur secteur USB disponible dans le commerce. Ce produit est livré sans adaptateur secteur USB.

## Au-dessous

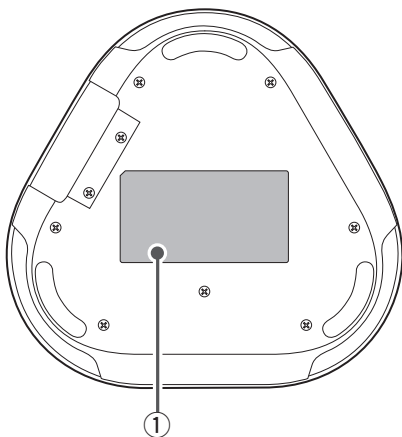

### ① Étiquette signalétique

Elle fournit les informations suivantes :

**Model No.** : Il fournit le numéro du modèle du produit.

**SERIAL LABEL:** Elle fournit le numéro de série, qui est utilisé pour gérer et classer le produit.



## Installation du produit

Installez le produit à un endroit où vous l'utilisez actuellement, comme une salle de conférence.

### ■ Lieu d'installation

Trouvez un endroit où le produit peut facilement recevoir les voix des participants et les participants peuvent écouter sans difficulté l'audio du haut-parleur, et placez le produit à cet endroit.

### Remarque

Conservez le produit à l'abri des sources de bruit (comme les ventilateurs du radiateur des PC ou des Mac et des projecteurs). Autrement, les personnes à distance n'auront pas une bonne qualité audio.

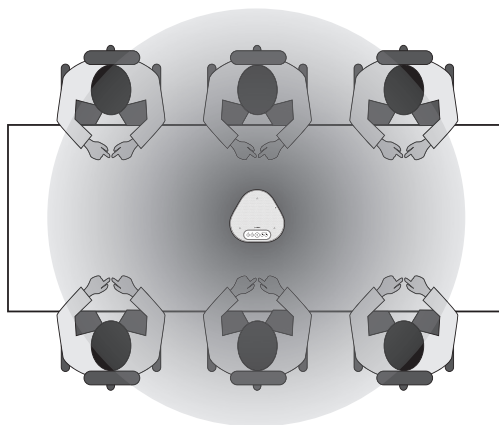

## Connexion à l'équipement de communication

Ce chapitre décrit comment connecter chaque dispositif de communication.  
Après l'établissement de la connexion, vérifiez la bonne sortie du son.

### Connexion au PC avec le câble USB

#### ■ Vérifiez les points suivants avant de procéder à la connexion

Assurez-vous que le câble USB fourni avec le produit est disponible.

En outre, le PC connecté au produit doit être conforme aux configurations système suivantes :

- OS : Windows 7 (32 bits / 64 bits), Windows 8.1 (32 bits / 64 bits) ou Windows 10 (32 bits / 64 bits)
- USB : USB 2.0 ou version plus récente

#### Remarques

- Vous ne pouvez pas connecter plus d'un microphone ou haut-parleur, y compris ce produit, à un PC et les utiliser en même temps.
- Utilisez uniquement le câble USB fourni. Utiliser un câble USB différent peut provoquer le dysfonctionnement du produit.
- Le produit doit être connecté directement au PC. La connexion du produit via un hub USB peut provoquer le dysfonctionnement du produit.
- Dans de rares cas, une lecture audio peut être interrompue à cause de l'utilisation du PC, comme une charge de travail ou un espace libre limité en mémoire.

#### ■ Connexion des périphériques

Connectez le produit au PC via le câble USB fourni.

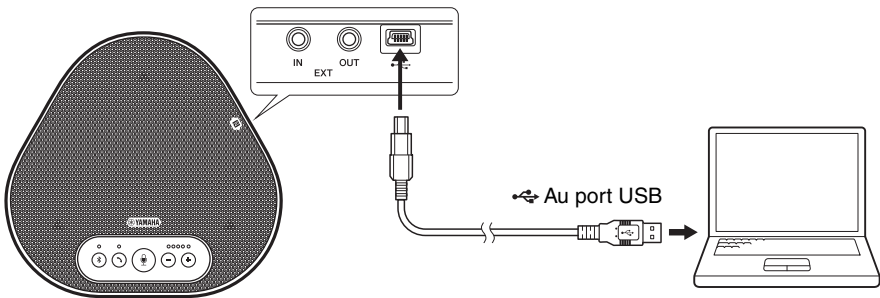

#### ☀️ Conseils

- Le produit est alimenté par le PC via le câble USB (bus USB alimenté).
- Vous n'avez pas besoin d'installer de pilote USB séparé, car le PC reconnaît le produit comme périphérique audio USB standard.

## ■ Vérifier que le périphérique est bien connecté

Après l'établissement de la connexion, suivez les étapes suivantes pour vérifier que le PC reconnaît bien le produit.

### Remarque

Les éléments et les options de la fenêtre de configuration varient selon l'environnement du PC.

### 1 Ouvrez le panneau de configuration du PC.

- Sur Windows 7, cliquez sur "Démarrer" - "Panneau de configuration".
- Sur Windows 8.1 ou 10, cliquez avec le bouton droit de la souris sur la partie inférieure gauche de l'écran Démarrer, puis cliquez sur "Panneau de configuration".

### 2 Cliquez sur "Matériels et Son" - "Son".

La fenêtre "Son" apparaît.

### 3 Appuyez sur l'onglet "Lecture".

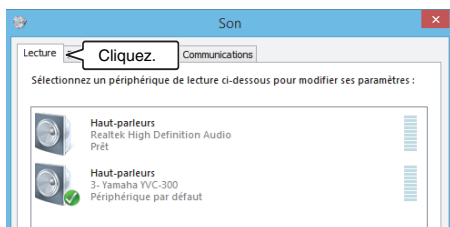

### 4 Vérifiez que "Yamaha YVC-300" est réglé comme périphérique par défaut dans le champ "Haut-parleurs".

Si non, cliquez sur "Yamaha YVC-300", puis cliquez sur "Par défaut".

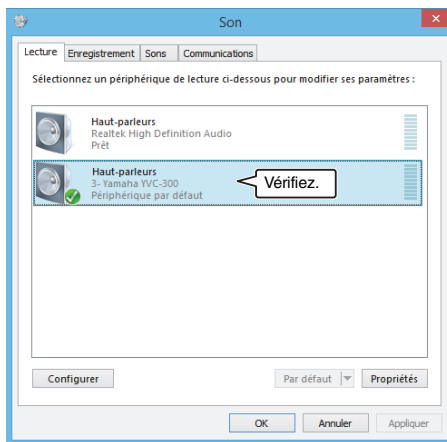

### Conseil

Dans la plupart des cas, en connectant le produit au PC, "Yamaha YVC-300" est automatiquement réglé comme périphérique par défaut.

### 5 Appuyez sur l'onglet "Enregistrement".

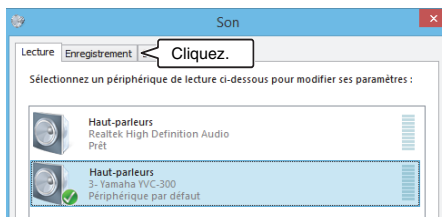

## 6 Vérifiez que "Yamaha YVC-300" est réglé comme périphérique par défaut dans le champ "Microphone".

Sinon, cliquez sur "Yamaha YVC-300", puis cliquez sur "Par défaut".

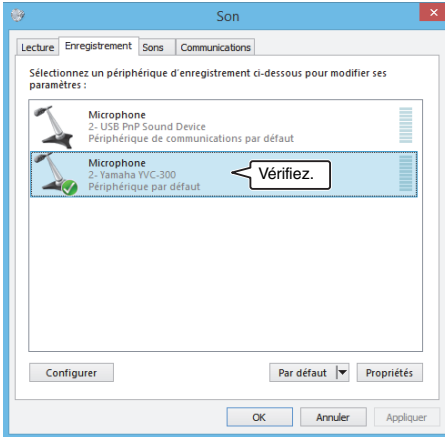

### Conseil

Dans la plupart des cas, en connectant le produit au PC, "Yamaha YVC-300" est automatiquement réglé comme périphérique par défaut.

## 7 Cliquez sur "OK" pour fermer la fenêtre "Son".

## ■ Ajuster la sensibilité du microphone

Selon l'environnement, le son peut être déformé ou trop faible pour les personnes à distance. Dans ce cas, ajustez la sensibilité du microphone.

### Remarque

Les éléments et les options de la fenêtre de configuration varient selon l'environnement du PC.

#### 1 Ouvrez le Panneau de configuration.

- Sur Windows 7, cliquez sur "Démarrer" - "Panneau de configuration".
- Sur Windows 8.1 ou 10, cliquez avec le bouton droit de la souris sur la partie inférieure gauche de l'écran Démarrer, puis cliquez sur "Panneau de configuration".

#### 2 Cliquez sur "Matériels et Son" - "Son".

La fenêtre "Son" apparaît.

#### 3 Appuyez sur l'onglet "Enregistrement".

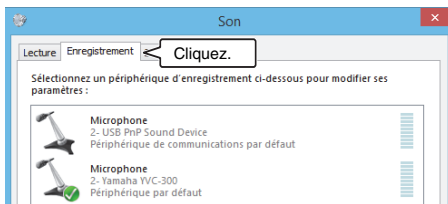

#### 4 Sélectionnez "Yamaha YVC-300" parmi les périphériques "Microphone", puis cliquez sur "Propriétés".

La fenêtre "Propriétés de : Microphone" apparaît.

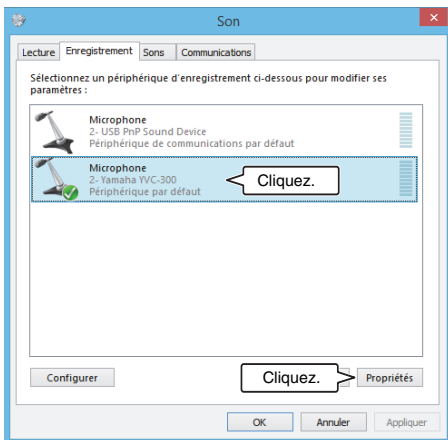

#### 5 Appuyez sur l'onglet "Niveaux".

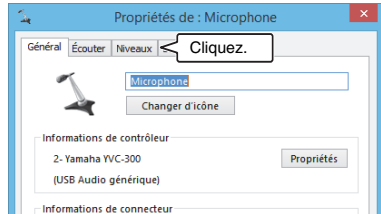

#### 6 Dans la section "Microphone", ajustez la sensibilité du microphone.

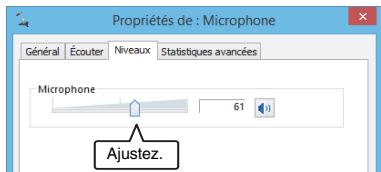

## Connexion au Mac avec le câble USB

### ■ Vérifiez les points suivants avant de procéder à la connexion

Assurez-vous que le câble USB fourni avec le produit est disponible.

En outre, le Mac connecté au produit doit être conforme aux configurations système suivantes :

- OS : Mac OS X 10.8, Mac OS X 10.9, Mac OS X 10.10, Mac OS X 10.11
- USB : USB 2.0 ou version plus récente

### Remarques

- Vous ne pouvez pas connecter ou utiliser plus d'un microphone ou haut-parleur, y compris ce produit, à un Mac en même temps.
- Utilisez uniquement le câble USB fourni. Utiliser un câble USB différent peut provoquer le dysfonctionnement du produit.
- Le produit doit être connecté directement au Mac. La connexion du produit via un hub USB peut provoquer le dysfonctionnement du produit.
- Dans de rares cas, une lecture audio peut être interrompue à cause de l'utilisation du Mac, comme une charge de travail ou un espace libre limité en mémoire.

### ■ Connexion des périphériques

Connectez le produit au Mac via le câble USB fourni.

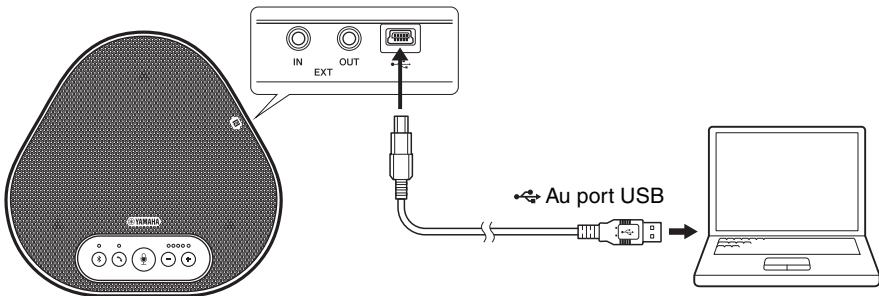

### Conseils

- Le produit est alimenté par le Mac via le câble USB (bus USB alimenté).
- Vous n'avez pas besoin d'installer de pilote USB séparé, car le Mac reconnaît le produit comme périphérique audio USB standard.

## ■ Vérifier que le périphérique est bien connecté

Après l'établissement de la connexion, suivez les étapes suivantes pour vérifier que le Mac reconnaît bien le produit.

### Remarque

Les éléments et les options de la fenêtre de réglage varient selon l'environnement du Mac.

**1 En haut à gauche du bureau Mac, cliquez sur , puis sur "Préférences Système".**

**2 Cliquez sur "Son".**  
La fenêtre "Son" apparaît.

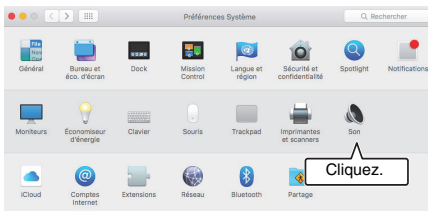

**3 Appuyez sur l'onglet "Sortie".**



**4 Dans la section "Sélectionnez un périphérique de sortie audio :", vérifiez que "Yamaha YVC-300" est sélectionné.**

Sinon, cliquez sur "Yamaha YVC-300".

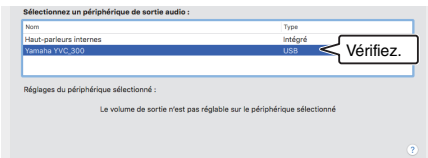

### Conseil

Dans la plupart des cas, en connectant le produit au Mac, "Yamaha YVC-300" est sélectionné automatiquement.

**5 Appuyez sur l'onglet "Entrée".**



**6 Dans la section "Sélectionnez un périphérique d'entrée audio :", vérifiez que "Yamaha YVC-300" est sélectionné.**  
Sinon, cliquez sur "Yamaha YVC-300".

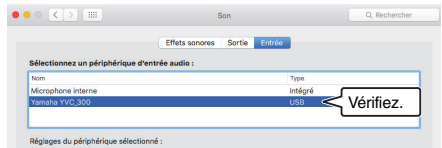

### Conseil

Dans la plupart des cas, en connectant le produit au Mac, "Yamaha YVC-300" est sélectionné automatiquement.

## ■ Ajuster la sensibilité du microphone

Selon l'environnement, le son peut être déformé ou trop faible pour les personnes à distance. Dans ce cas, ajustez la sensibilité du microphone.

### Remarque

Les éléments et les options de la fenêtre de réglage varient selon l'environnement du Mac.

- 1 En haut , à gauche du bureau du Mac, sélectionnez l'onglet "Préférences Système" - "Son" - "Entrée".
- 2 Dans le champ "Volume d'entrée", ajustez la sensibilité du microphone.





## Connexion à un smartphone ou une tablette via Bluetooth

### ■ Vérifiez les points suivants avant de procéder à la connexion

Assurez-vous que la tablette ou le smartphone (ci-après conjointement dénommés "smartphone") compatible avec Bluetooth sont disponibles.

Assurez-vous également d'avoir un PC ou un Mac pour alimenter les périphériques.

### Remarques

- Le smartphone doit être situé dans les 10 m autour du produit (sans obstacles entre eux).
- Il n'est pas garanti que le produit puisse être connecté à tous les types ou modèles de smartphone via Bluetooth.

### ☀️ Conseils

- Les smartphones affichent le produit comme "Yamaha YVC-300".
- Seul un smartphone peut se connecter au produit via Bluetooth en même temps.

### ■ Connexion à une source d'alimentation

Utilisez le câble USB fourni pour connecter le produit à un PC ou à un Mac.

Le produit est alimenté par le PC ou le Mac.

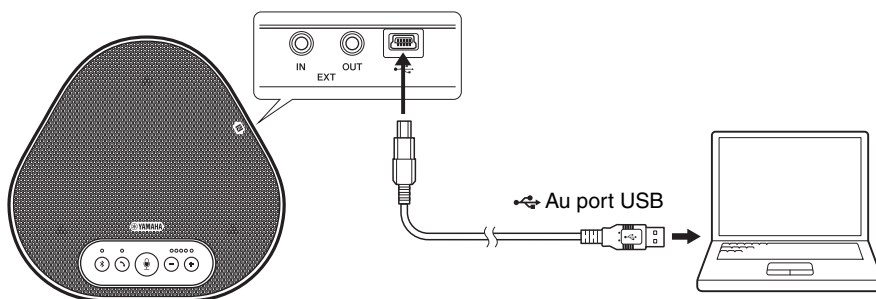

Si le produit n'est pas relié au PC ou au Mac, connectez le câble USB fourni à un adaptateur secteur USB disponible dans le commerce.

### Remarques

- Assurez-vous de lire d'abord les consignes de sécurité de l'adaptateur secteur USB que vous allez utiliser.
- Utilisez un adaptateur secteur USB capable de fournir une alimentation conforme à la norme USB.  
Tension de sortie: 4,8 à 5,2 V  
Courant de sortie: Au moins 0,5 A

## ■ Association

L'association est l'opération où un smartphone et le produit s'enregistrent l'un l'autre. Quand une connexion Bluetooth est utilisée pour la première fois ou quand les informations d'association sont effacées, il faut procéder à l'association.

Une fois que l'association est terminée, vous pouvez utiliser facilement la connexion Bluetooth.

### ☀️ Conseils

- Vérifiez que l'association est terminée sur le smartphone. Si l'association n'a pas réussi, réessayez.
- Si l'alimentation électrique du produit est coupée pendant l'association, les informations d'association peuvent être perdues. Dans ce cas, réessayez l'association.
- Le produit peut être associé avec huit smartphones. Si un neuvième smartphone est associé, le produit efface les informations d'association sur le dispositif, dont la date et le temps de connexion Bluetooth sont les plus anciens.
- Si le produit est connecté à un autre smartphone via Bluetooth, déconnectez-le du smartphone avant de l'associer.

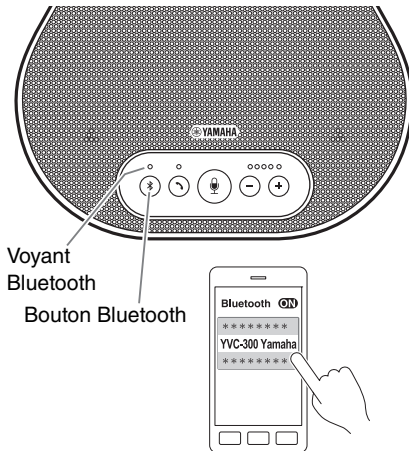

### 1 Appuyez sur le bouton Bluetooth et maintenez-le appuyer (☀️) pendant au moins 2 secondes.

Maintenant, le voyant Bluetooth clignote très vite en bleu, indiquant que le produit est prêt pour l'association.

### 2 Réalisez l'association sur le smartphone.

Si un message vous demande avec insistance d'entrer un mot passe-partout, entrez "0000" en chiffre.

### ☀️ Conseil

Si vous appuyez sur le bouton Bluetooth (☀️) tandis que le voyant Bluetooth clignote très vite en bleu, ou si 90 secondes s'écoulent sans que l'association ne se soit terminée, le produit n'est plus prêt pour l'association.

## ■ Réaliser une connexion Bluetooth avec le smartphone associé

### Conseil

Certains smartphones se connectent simultanément au Bluetooth lors de l'association. Dans ce cas, vous n'avez pas besoin de suivre la procédure ci-dessous.

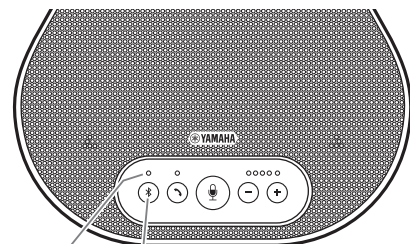

Voyant  
Bluetooth

Bouton Bluetooth

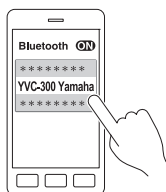

### 1 Appuyez sur le bouton Bluetooth

().

Maintenant, le voyant Bluetooth clignote en bleu, indiquant que le produit est prêt pour la connexion Bluetooth.

### 2 Réaliser une connexion Bluetooth sur le smartphone associé.

Quand la connexion est établie, le voyant Bluetooth est allumé fixement en bleu.

Un signal sonore de notification indique également à l'utilisateur que la connexion Bluetooth est établie.

### Conseil

Si vous appuyez sur le bouton Bluetooth () tandis que le voyant Bluetooth clignote en bleu, ou si 90 secondes s'écoulent sans que la connexion Bluetooth ne soit établie, le produit n'est plus prêt pour la connexion Bluetooth.

## ■ Réaliser une association et une connexion Bluetooth en utilisant la fonction NFC (pour les modèles compatibles avec NFC)

L'un quelconque des modèles de smartphones suivants (ci-après dénommé comme "modèle compatible avec NFC") permet de l'associer et de le connecter facilement au Bluetooth.

- Dispositifs Android compatibles avec NFC : versions 4.1, 4.2, 4.3, 4.4 et 5.0

Avant de commencer la procédure ci-dessous, activez la fonction NFC du smartphone.

### Remarque

La fonction peut ne pas fonctionner ou la distance de connexion peut varier selon le smartphone.

### Conseils

- Si le smartphone a un étui de protection, retirez-le.
- Si une association ou une connexion Bluetooth ne fonctionne pas correctement, tenez le smartphone différemment au-dessus du produit.

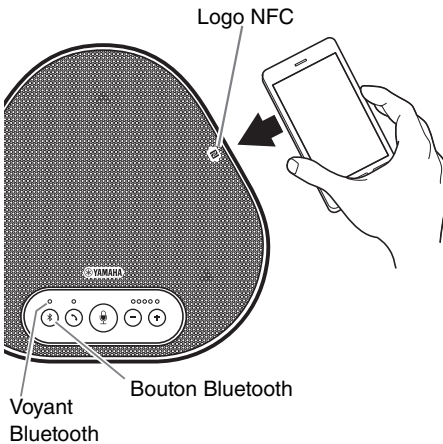

### 1 Appuyez sur le bouton Bluetooth

(ⓑ).

Maintenant, le voyant Bluetooth clignote en bleu, indiquant que le produit est prêt pour la connexion Bluetooth.

### 2 Tenez le smartphone au-dessus du logo NFC sur le produit.

Quand la connexion est établie, le voyant Bluetooth est allumé fixement en bleu. Un signal sonore de notification indique également à l'utilisateur que la connexion Bluetooth est établie.

### Conseil

Si vous appuyez sur le bouton Bluetooth (ⓑ) tandis que le voyant Bluetooth clignote en bleu, ou si 90 secondes s'écoulent sans que la connexion Bluetooth ne soit établie, le produit n'est plus prêt pour la connexion Bluetooth.

## ■ Déconnexion de la connexion Bluetooth

Pour déconnecter une connexion Bluetooth quand la connexion est établie, exécutez les opérations suivantes :

- Appuyez sur le bouton Bluetooth (ⓑ).
- Exécutez la procédure de déconnexion Bluetooth sur le smartphone.
- Tenez le smartphone au-dessus du logo NFC sur le produit (pour les modèles compatibles NFC).

Quand la connexion Bluetooth est déconnectée, le voyant Bluetooth est allumé fixement en vert. Aussi, un signal sonore de notification indique à l'utilisateur que la connexion Bluetooth a été déconnectée.

## Connexion à un système de vidéoconférence en utilisant les câbles audio

### ■ Vérifiez les points suivants avant de procéder à la connexion

Assurez-vous que deux câbles audio d'entrée et de sortie sont disponibles.  
Assurez-vous également d'avoir un PC ou un Mac pour alimenter les périphériques.

### ☀ Conseil

Différents modèles de systèmes de vidéoconférence peuvent avoir différentes formes de prises d'entrée et de sortie audio. Utilisez les câbles audio avec les embouts connecteurs qui sont adaptés à la forme des prises d'entrée et de sortie audio du système de vidéoconférence. Le produit peut être connecté à un mini-jack stéréo, sans tenir compte du type de jack connecté au système de vidéoconférence.

### ■ Connexion à une source d'alimentation

Utilisez le câble USB fourni pour connecter le produit à un PC ou à un Mac.  
Le produit est alimenté par le PC ou le Mac.

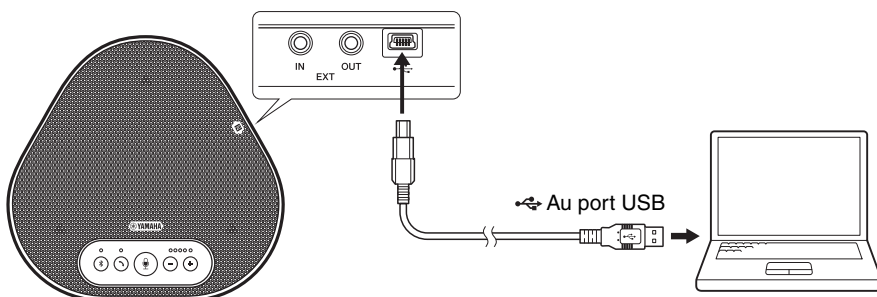

Si le produit n'est pas relié au PC ou au Mac, connectez le câble USB fourni à un adaptateur secteur USB disponible dans le commerce.

### Remarques

- Assurez-vous de lire d'abord les consignes de sécurité de l'adaptateur secteur USB que vous allez utiliser.
- Utilisez un adaptateur secteur USB capable de fournir une alimentation conforme à la norme USB.  
Tension de sortie: 4,8 à 5,2 V  
Courant de sortie: Au moins 0,5 A

### ■ Réglage de la fonction prises EXT IN/OUT

Suivez les étapes du chapitre "[Sélectionner un dispositif connecté sur les prises EXT IN/OUT](#)" (page 27), passez le mode des prises EXT IN/OUT au "Système de vidéoconférence" à l'avance.

## ■ Connexion à un système de vidéoconférence

Utilisez les câbles audio pour connecter le produit au système de vidéoconférence.

La figure suivante montre un exemple d'utilisation des jacks RCA pour les prises d'entrée et de sortie du système de vidéoconférence.

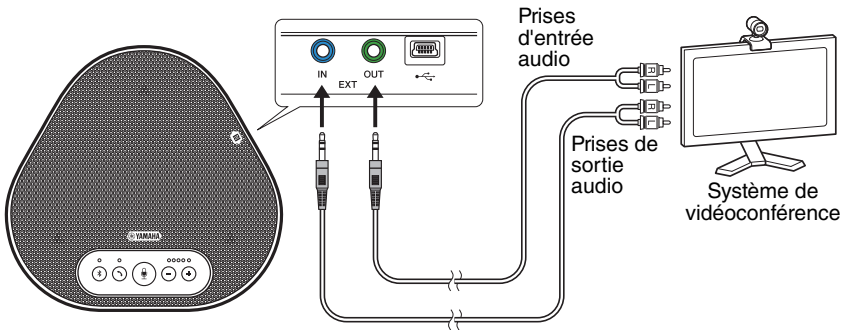

### Remarque

Si deux produits sont connectés pour être utilisés, ils ne peuvent pas être connectés à un système de vidéoconférence.

## ■ Modifications des paramètres sur le système de vidéoconférence

Modifiez les paramètres d'entrée/de sortie du système de vidéoconférence, pour que le produit puisse être utilisé comme microphone et haut-parleur pour ce système.

### Remarque

Assurez-vous de désactiver le microphone et le haut-parleur du système de vidéoconférence.

## Utiliser des fonctions pratiques

Ce chapitre décrit les fonctions pratiques offertes par le produit.

### Ajuster le volume du haut-parleur

Vous pouvez ajuster le volume de sortie du haut-parleur (voix des personnes à distance) en appuyant sur les boutons du volume (⊖ ⊕). Quand vous appuyez sur le bouton du volume, le voyant du niveau du volume montre le niveau de volume.

À chaque fois que vous appuyez sur un des boutons, le volume augmente ou baisse de façon progressive. Tenir le bouton appuyé pendant au moins 0,5 seconde provoquera le changement continu du volume.

Exemple (● : Allumé, ○ : Éteint)	
●○○○○○	Le niveau du volume du haut-parleur est réglé au minimum.
●●●●●●	Le niveau du volume du haut-parleur est réglé au maximum.

#### Remarque

Ajustez le volume du haut-parleur pour que le son ne soit pas déformé. Si le son est déformé, les personnes à distance entendront l'écho.

#### Conseil

Si un PC ou un Mac est connecté par câble USB, changer le niveau du volume du haut-parleur sur le PC ou sur le Mac changera aussi le niveau du volume du haut-parleur du produit conformément au niveau du volume du PC ou du Mac.

### Couper le microphone

Coupez temporairement le microphone pour que les personnes à distance ne vous entendent pas.

#### ■ Couper le microphone

Appuyez sur le bouton silence du microphone (⊕).

Le voyant du microphone clignote en rouge, provoquant la coupure du microphone.

#### ■ Remettre le microphone

Quand le microphone est coupé, appuyez sur le bouton silence du microphone (⊕).

Le voyant du microphone s'allume fixement en vert, provoquant la remise en marche du microphone.

### Couper le haut-parleur

Coupez temporairement le haut-parleur pour ne pas entendre les personnes à distance.

Le haut-parleur ne peut être coupé que quand le PC ou le Mac est connecté par câble USB.

#### ■ Couper le haut-parleur

Utilisez le PC ou le Mac pour couper le haut-parleur (sortie).

Le voyant du niveau du volume clignote en vert avec le niveau du volume actuel affiché, provoquant la coupure du haut-parleur.

#### ■ Remettre le haut-parleur

Quand le haut-parleur est coupé, utilisez le PC ou le Mac pour remettre le haut-parleur (sortie). Le voyant du niveau du volume arrête de clignoter, provoquant la remise en marche du haut-parleur.

#### Conseil

Vous pouvez remettre le haut-parleur en appuyant sur l'un des boutons du volume (⊖ ⊕).

## Accepter une demande de connexion Bluetooth entrante / terminer un appel

Le produit peut fonctionner avec la fonction téléphone du smartphone connecté par Bluetooth.

### ■ Prendre un appel entrant

Quand le smartphone connecté par Bluetooth reçoit un appel entrant, le voyant du microphone clignote en vert (en rouge si le microphone est coupé) (à un intervalle de 0,25 seconde). En appuyant sur le bouton décrocher/raccrocher (☎) pendant que l'appel entrant est reçu, vous pouvez parler avec les personnes à distance à travers le microphone et le haut-parleur du produit. Le voyant décrocher/raccrocher est allumé fixement en vert pendant l'appel.

### Remarque

Certains smartphones peuvent activer le microphone et le haut-parleur qu'ils ont après avoir reçu un appel entrant. Pour résoudre cette situation, sélectionnez YVC-300 dans les réglages de la source audio du smartphone pour activer le microphone et le haut-parleur du produit.

### ■ Terminer un appel

Appuyez sur le bouton décrocher/raccrocher (☎) pendant un appel. Le voyant décrocher/raccrocher s'éteint et l'appel est terminé.

## Sélectionner un dispositif connecté sur les prises EXT IN/OUT

En fonction du dispositif à connecter aux prises EXT IN/OUT du produit, suivez les étapes ci-dessous pour changer de configuration :

### 1 Appuyez sur les deux boutons du volume (⊖ ⊕) et maintenez-les appuyer pendant au moins 2 secondes.

Un signal sonore de notification retentit et le voyant du microphone clignote en blanc.

### 2 Appuyez sur le bouton du volume (⊖ ⊕) et réglez l'affichage du voyant du niveau du volume pour sélectionner le dispositif à connecter.

Exemple (● : Allumé, ○ : Éteint)	
●○○○○○	Aucun dispositif connecté.
○○●○○○	Système de vidéoconférence

### Conseil

Les réglages d'usine sont réglés sur "aucun dispositif connecté".

### 3 Appuyez simultanément sur les deux boutons du volume (⊖ ⊕) et maintenez-les enfoncés pendant au moins 0,5 seconde.

Un signal sonore de notification retentit quand la configuration est appliquée. Le signal sonore du microphone revient à son état précédent, en allumé fixement en vert ou clignotant en rouge.

## Activer ou désactiver la fonction Bluetooth

Quand vous n'utilisez pas de connexion Bluetooth, vous pouvez désactiver la fonction Bluetooth.

Pour utiliser la connexion Bluetooth à nouveau, activez la fonction Bluetooth.

### 1 Appuyez simultanément sur les deux boutons du volume (⊖ ⊕) et maintenez-les enfoncés pendant au moins 2 secondes.



Un signal sonore de notification retentit et le voyant du microphone clignote en blanc.

### 2 Appuyez sur le bouton Bluetooth (Ⓜ) pour activer ou désactiver la fonction.

Le voyant Bluetooth qui s'allume en vert indique que la fonction est activée et le voyant qui est éteint indique que la fonction est désactivée.



---



**3 Appuyez simultanément sur les deux boutons du volume (   ) et maintenez-les enfoncés pendant au moins 0,5 secondes.**

Un signal sonore de notification retentit quand la configuration est appliquée. Le signal sonore du microphone revient à son état précédent, en allumé fixement en vert ou clignotant en rouge.

## Rétablissement des réglages d'usine



Remettez la configuration du produit selon les réglages d'usine.

---

**1 Appuyez simultanément sur les deux boutons de volume (   ) et maintenez-les enfoncés pendant au moins 2 secondes.**

Un signal sonore de notification retentit et le voyant du microphone clignote en blanc.

---

**2 Appuyez sur le bouton décrocher/raccrocher (  ) et le bouton de volume (  ) en même temps et maintenez-les enfoncés pendant au moins 2 secondes.**

Un signal sonore de notification retentit. Le voyant du niveau du volume s'allume fixement en vert, les symboles illuminés se déplacent vers l'avant et vers l'arrière. Les autres voyants sont éteints.

---

**3 Quand le voyant du niveau du volume s'éteint et est en phase de démarrage, le produit a de nouveau les réglages d'usine.**



### Conseil

Remettre les réglages d'usine sur le produit effacera certains réglages comme les informations d'association Bluetooth. Reconfigurez les réglages selon les besoins.

# Résolution des pannes

## Avant de contacter Yamaha

Lisez ce manuel pour vérifier si le problème peut être résolu.

Si le problème persiste, veuillez contacter le revendeur ou le détaillant où vous avez acheté le produit.

## Q1 Un voyant est éteint ou clignote

Signe	Cause	Action
Le produit a l'air éteint.	Le câble USB est déconnecté (si tous les voyants sont éteints).	Assurez-vous que le câble USB est bien connecté au PC ou au Mac. (→Page 13, Page 17)
Vous ne pouvez pas écouter les personnes à distance.	Le produit n'a toujours pas démarré (si les lumières se déplacent sur le voyant du niveau du volume).	Attendez que le produit démarre. (→Page 9)
	Le produit est en mode configuration (si le voyant du microphone clignote en blanc).	Sortez du mode de configuration. (→Page 27)
Une erreur s'est produite (si le voyant du microphone clignote en rouge très vite).	Échec de la mise à jour du microprogramme (uniquement si le deuxième voyant du niveau de volume du côté gauche s'allume en vert).	Réessayez la mise à jour du logiciel.
	Échec d'un logiciel ou du matériel (si le voyant du niveau de volume s'allume fixement en vert dans tout autre motif).	Demandez la réparation du produit.

## Q2 Problèmes de qualité audio

Signe	Cause	Action
Vous ne pouvez pas écouter les personnes à distance.	Le haut-parleur est coupé	Remettez le haut-parleur. (→Page 26)
	Le volume du haut-parleur est réglé au minimum.	Allumez le haut-parleur. (→Page 26)
	Sur le PC ou le Mac connecté par USB, un haut-parleur autre que YVC-300 est sélectionné pour l'application appel.	Sélectionnez YVC-300 dans la configuration du haut-parleur de l'application appel.
Vous ne pouvez pas écouter les personnes à distance.	Le microphone des personnes à distance est coupé.	Demandez aux personnes à distance qu'elles rétablissent leur microphone.
	La sensibilité du microphone des personnes à distance est réglée au minimum.	Demandez aux personnes à distance d'augmenter la sensibilité du microphone.

Signe	Cause	Action
Les personnes à distance ne peuvent pas vous entendre.	Le microphone est coupé.	Remettez le microphone. (→Page 26)
	La sensibilité du microphone du PC ou du Mac connecté par USB est réglée au minimum.	Augmentez la sensibilité du microphone sur cette machine. (→Page 16, Page 19)
	Sur le PC ou le Mac connecté via USB, un microphone autre que YVC-300 est sélectionné pour l'application appel.	Sélectionnez YVC-300 dans la configuration du dispositif microphone de l'application appel.
	Le haut-parleur des personnes à distance est coupé.	Demandez aux personnes à distance de remettre le haut-parleur.
	Le volume du haut-parleur des personnes à distance est réglé au minimum.	Demandez aux personnes à distance d'augmenter le volume de leur haut-parleur.
Vous entendez des échos.	Les personnes à distance ont un problème avec la configuration du dispositif ou l'environnement de fonctionnement.	-
Les personnes à distance entendent des échos ou des bruits de vent.	Le PC ou le Mac connecté via USB ne reconnaît pas correctement le produit.	Vérifiez que le PC ou le Mac est bien configuré. (→Page 14, Page 18)
	Sur le PC ou le Mac connecté par USB, un haut-parleur et microphone autre que YVC-300 sont sélectionnés pour l'application d'appel.	Sélectionnez YVC-300 dans les configurations des dispositifs microphone et haut-parleur de l'application appel.
	Malgré cela, un système de vidéoconférence est connecté aux prises EXT IN/OUT, la configuration du dispositif connecté est réglé sur "aucun dispositif connecté".	Changez la configuration du dispositif connecté au "Système de vidéoconférence". (→Page 27)
	Un système de vidéoconférence avec un retard et une déformation considérables est connecté aux prises EXT IN/OUT.	Utilisez un système de vidéoconférence avec un retard et une déformation faibles.
	Le produit est installé à côté d'un mur.	Installez le produit loin de tout mur.
	Des objets sont placés à proximité du produit.	Si possible, ne placez aucun objet à proximité du produit.
	Le produit est utilisé dans une pièce avec de fortes réverbérations.	<ul style="list-style-type: none"> <li>Placez un objet qui absorbe les sons forts dans la pièce en laissant libre le devant du microphone.</li> <li>Pour réduire les réverbérations, baissez le volume du haut-parleur.</li> </ul> (→Page 26)

Signe	Cause	Action
Vous entendez du bruit.	Les personnes à distance ont un problème avec la configuration du dispositif ou l'environnement de fonctionnement.	-
Les personnes à distance entendent du bruit.	Un dispositif qui produit du bruit est situé à proximité du produit.	Tenez le produit aussi loin que possible de toute source de bruit.
	Le produit est installé dans une pièce bruyante.	Si un dispositif produit du bruit, éteignez-le.
Le son est déformé.	Un système de vidéoconférence connecté à la prise EXT IN a un niveau de sortie élevé.	Baissez le niveau de sortie du système de vidéoconférence.
	La sensibilité du microphone des personnes à distance est élevée.	Demandez aux personnes à distance de réduire la sensibilité de leur microphone.
Le son des personnes à distance est déformé.	Votre microphone a un niveau d'entrée élevé.	Éloignez le produit des personnes qui parlent.
	La sensibilité du microphone du PC ou du Mac connecté via USB est élevée.	Réduisez la sensibilité du microphone. (→Page 16, Page 19)
	Un système de vidéoconférence connecté à la prise EXT OUT ne fournit pas d'entrée de niveau de ligne.	Connectez un système de vidéoconférence qui supporte une entrée de niveau de ligne.
	Un système de vidéoconférence connecté à la prise EXT OUT a un volume de sortie élevé.	Baissez le volume sur le système de vidéoconférence.
	Le volume du haut-parleur des personnes à distance est élevé.	Demandez aux personnes à distance de baisser le volume du haut-parleur.
Le volume des personnes à distance est faible.	La sensibilité du microphone du PC ou du Mac connecté via USB est faible.	Augmentez la sensibilité du microphone sur cette machine. (→Page 16, Page 19)
	Un système de vidéoconférence connecté à la prise EXT OUT a un volume de sortie faible.	Augmentez le volume du système de vidéoconférence.

### Q3 Problèmes de connexion Bluetooth

Signe	Cause	Action
Le produit ne peut pas être associé à un smartphone via Bluetooth.	La fonction Bluetooth est désactivée (si le témoin Bluetooth est éteint).	Activez la fonction Bluetooth. (→Page 27)
	Le smartphone que vous essayez d'associer au produit contient des informations d'association à un YVC-300 différent.	Effacez les informations d'association du YVC-300 différent du smartphone, puis associez-le au YVC-300 désiré. (→Page 20)
Le produit ne peut pas se connecter à un smartphone via Bluetooth.	La fonction Bluetooth est désactivée (si le témoin Bluetooth est éteint).	Activez la fonction Bluetooth. (→Page 27)
	Le produit n'est pas associé à un smartphone via Bluetooth (si le voyant Bluetooth s'allume fixement en vert).	Associez-le avec le smartphone. (→Page 20)
	Un autre smartphone est connecté au produit via Bluetooth (si le voyant Bluetooth est allumé en bleu).	Déconnectez la connexion à l'autre smartphone, puis connectez le smartphone désiré. (→Page 23, Page 20)
Vous n'entendez pas les personnes à distance dans le haut-parleur du smartphone.	La fonction Bluetooth est désactivée (si le témoin Bluetooth est éteint).	Activez la fonction Bluetooth, puis connectez le smartphone au produit. (→Page 27, Page 20)
	Le smartphone n'est pas connecté via Bluetooth (si le voyant Bluetooth s'allume fixement en vert).	Connectez le smartphone au produit. (→Page 20)
	Le produit YVC-300 n'est pas sélectionné dans la configuration de la source audio du smartphone.	Sélectionnez YVC-300 dans la configuration de la source audio du smartphone. (→Page 27)

# Caractéristiques

## Caractéristiques générales

<b>Interface externe :</b>	USB 2.0 Full Speed, Bluetooth, NFC (Near Field Communication), EXT IN/OUT (mini jack stéréo)
<b>Consommation d'énergie maximale :</b>	2,5 W
<b>Environnement de fonctionnement :</b>	Température : 0 à 40 °C Humidité : 20 à 85 % (pas de condensation)
<b>Environnement de stockage :</b>	Température : - 20 à + 50 °C Humidité : 10 à 90 % (pas de condensation)
<b>Dimensions :</b>	235 (l) x 46 (H) x 226 (P) mm
<b>Poids :</b>	0,8 kg
<b>Source d'alimentation :</b>	alimenté par bus USB.
<b>Environnement PC:</b>	OS : Windows 7 (32 bits / 64 bits), Windows 8.1 (32 bits / 64 bits) ou Windows 10 (32 bits / 64 bits) USB : USB 2.0 ou version plus récente
<b>Environnement Mac :</b>	OS : Mac OS X 10.8, Mac OS X 10.9, Mac OS X 10.10, Mac OS X 10.11 USB : USB 2.0 ou version plus récente
<b>Bluetooth :</b>	Version des spécifications Bluetooth : 2.1 + EDR Profils supportés : HFP (1.6), A2DP Codecs supportés : SBC, mSBC, CVSD Sortie sans fil : Classe 2 Distance de communication maximum : 10 m (aucun obstacle)
<b>NFC:</b>	Dispositifs compatibles : Versions des dispositifs Android compatibles avec NFC 4.1, 4.2, 4.3, 4.4 et 5.0.
<b>Accessoires :</b>	Câble USB 3 m, Manuel de l'utilisateur.
<b>Autres :</b>	Mise à jour du microprogramme (transférée d'un PC/Mac par USB).

## Caractéristiques audio

<b>Microphone :</b>	Microphones unidirectionnels : 3
<b>Haut-parleur :</b>	Haut-parleur large-bande : 1
<b>Largeur de la bande de fréquence pour recevoir le son :</b>	100 à 20 000 Hz
<b>Largeur de la bande de fréquence pour lecture :</b>	190 à 20 000 Hz
<b>Traitement du signal :</b>	Annulateur d'écho adaptable, réduction du bruit, traçabilité automatique, contrôle automatique, déréverbération.

## Service client

Pour toute question ou informations supplémentaires concernant ce produit, veuillez consulter le site Internet suivant.

### ■ Page de contact

<http://www.yamaha.com/products/en/communication/support/>

# Inhalt

## Einleitung

<b>Sicherheitsvorkehrungen</b> .....	<b>2</b>
WARNUNG.....	2
VORSICHT.....	3
<b>Vorkehrungen für die Nutzung</b> .....	<b>4</b>
Bluetooth®.....	4
<b>Einleitung</b> .....	<b>6</b>
Lieferumfang.....	6
In diesem Handbuch angewandte Konventionen.....	6
Nutzung der aktuellsten Funktionen.....	6
<b>Wofür Sie das Produkt einsetzen können</b> .....	<b>7</b>
<b>Bedienelemente und Funktionen</b> .....	<b>8</b>
Oberseite.....	8
Seite.....	10
Unterseite.....	11

## Nutzung des YVC-300

<b>Installieren des Produkts</b> .....	<b>12</b>
<b>Anschluss an die Kommunikationsausrüstung</b> .....	<b>13</b>
Anschluss an einen PC mittels USB-Kabel.....	13
Anschluss an einen Mac mittels USB-Kabel.....	17
Anschließen eines Smartphones oder Tablets per Bluetooth.....	20
Anschluss eines Videokonferenzsystems mit Audiokabeln.....	24

## Komfortfunktionen

<b>Nutzung der Komfortfunktionen</b> .....	<b>26</b>
Einstellung der Lautsprecherlautstärke.....	26
Stummschalten des Mikrofons.....	26
Stummschalten des Lautsprechers.....	26
Annehmen einer eingehenden Bluetooth-Verbindungsanfrage/einen Anruf beenden.....	27
Ein angeschlossenes Gerät an den EXT IN/OUT-Anschlüssen auswählen.....	27
Bluetooth-Funktion aktivieren oder deaktivieren.....	27
Werkseinstellungen wiederherstellen.....	28

## Sonstiges

<b>Fehlerbehebung</b> .....	<b>29</b>
Bevor Sie Yamaha kontaktieren.....	29
Q1 Eine Anzeige ist ausgeschaltet oder blinkt.....	29
Q2 Probleme mit der Audioqualität.....	29
Q3 Probleme mit der Bluetooth-Verbindung.....	32
<b>Technische Daten</b> .....	<b>33</b>
Allgemeine Spezifikationen.....	33
Audio-Spezifikationen.....	33
<b>Kundenbetreuung</b> .....	<b>34</b>



## Sicherheitsvorkehrungen

Um das Produkt sicher einzusetzen, stellen Sie sicher, dass Sie die mit „WARNUNG“ und „VORSICHT“ markierten Abschnitte in diesem Handbuch sorgfältig gelesen haben und befolgen. Die mit „WARNUNG“ und „VORSICHT“ markierten Abschnitte in diesem Handbuch betreffen die sichere und ordnungsgemäße Nutzung des Produkts und sind dafür vorgesehen, mögliche Gefahren für Sie und Dritte sowie Sachschäden zu verhindern. Bitte stellen Sie sicher, dass Sie dieses Handbuch aufbewahren, damit Benutzer des Produkts jederzeit darauf zugreifen können.

### **WARNUNG**

- Entfernen Sie das USB-Kabel in den folgenden Fällen sofort:

- es treten ungewöhnliche Gerüche oder Geräusche auf,
- es entsteht Rauch,
- das Produkt ist defekt; oder
- das Produkt wurde Wasser ausgesetzt.

Die Nutzung des Produkts ohne entsprechende Maßnahmen zu ergreifen kann zum Brand oder zu elektrischen Schlägen führen.

Wenden Sie sich stets an Ihren Händler, um Inspektionen und Reparaturen durchführen zu lassen.

- Kabel niemals mit nassen Händen anschließen bzw. abklemmen. Sollte das nicht eingehalten werden, bestehen Gefahren durch Stromschlagverletzungen oder Schäden am Produkt.
- Berühren Sie die Kontakte nicht mit den Fingern oder metallischen Gegenständen. Sollte das nicht eingehalten werden, bestehen Gefahren durch Stromschlagverletzungen oder Schäden am Produkt.
- Das Produkt nicht fallen lassen oder starken Stößen aussetzen. Dadurch können Teile im Produkt beschädigt werden, sodass Stromschläge, Feuer oder Schäden am Produkt resultieren.
- Sollte das Produkt beschädigt sein, wenden Sie sich stets an Ihren Händler, um dieses untersuchen und reparieren zu lassen. Die Nutzung des Produkts ohne entsprechende Maßnahmen zu ergreifen kann zum Brand oder zu elektrischen Schlägen führen.
- Das Produkt darf weder zerlegt noch auf irgendeine Weise modifiziert werden. Sollte das nicht eingehalten werden, bestehen Gefahren durch Brände, Stromschlagverletzungen oder Schäden am Produkt.
- Blockieren Sie die Wärmeableitung nicht.
  - Decken Sie das Produkt nicht mit einem Tuch oder einer Tischdecke ab.
  - Stellen Sie das Produkt nicht auf Vorlegern, Teppich oder anderem Abdeckmaterial für den Boden ab.
  - Positionieren Sie das Produkt nicht in kleinen, schlecht belüfteten Räumen.

Die Nichteinhaltung kann dazu führen, dass die Wärme nicht aus dem Produkt abgeleitet werden kann, sodass Brände oder Schäden am Produkt entstehen.

- Installieren Sie das Produkt nicht im Außenbereich oder in feuchten Umgebungen. Sollte das nicht eingehalten werden, bestehen Gefahren durch Brände, Stromschlagverletzungen oder Schäden am Produkt.
- Installieren Sie das Produkt nicht in Bereichen mit viel Staub oder hoher Feuchtigkeit, Ölruß oder -dämpfen sowie korrosiven Gasen. Sollte das nicht eingehalten werden, bestehen Gefahren durch Brände, Stromschlagverletzungen oder Schäden am Produkt.
- Stellen Sie keine Vasen, Blumentöpfe, Gläser, Kosmetik, Chemikalien, Kerzen oder sonstige Objekte auf das Produkt. Wenn verschüttetes Wasser oder andere Fremdkörper in das Produkt eindringen, können Brände oder Stromschläge entstehen.
- Führen Sie kein Metall, Papier oder sonstige Fremdkörper in das Produkt ein. Sollte das nicht eingehalten werden, bestehen Gefahren durch Brände, Stromschlagverletzungen oder Schäden am Produkt.
- Berühren Sie das Produkt nicht, wenn Sie Donner hören. Nichteinhaltung kann zu Stromschlägen führen.
- Stellen Sie sicher, dass das Produkt mindestens 22 cm entfernt von Personen mit Herzschrittmachern, Defibrillatoren oder anderen medizinischen Geräten genutzt wird. Die Nichteinhaltung kann die Geräte beeinträchtigen und zu schweren Unfällen führen.
- Verwenden Sie das Produkt nicht in der Nähe von medizinischen Geräten. Die Radiowellen können die Elektrik der medizinischen Geräte beeinträchtigen. Vermeiden Sie die Nutzung des Produkts an Orten, bei denen Radiowellen verboten sind, beispielsweise in der Nähe von medizinischen Geräten.

**⚠ VORSICHT**

- Stellen Sie sicher, dass Sie das beiliegende USB-Kabel verwenden. Die Nutzung anderer USB-Kabel kann zu Bränden, Stromschlagverletzungen oder Schäden am Produkt führen.
- Das USB-Kabel darf nicht beschädigt werden.
  - Legen Sie keine schweren Gegenstände auf das Kabel.
  - Das Kabel darf auf keinen Fall bearbeitet werden.
  - Klammern Sie das Kabel nicht fest.
  - Üben Sie keine übermäßige Kraft auf das Kabel aus.
  - Halten Sie das Kabel von Wärme erzeugenden Geräten fern.
 Sollte das nicht eingehalten werden, bestehen Gefahren durch Brände, Stromschlagverletzungen oder Schäden am Produkt.
- Installieren Sie das Produkt nicht an instabilen Standorten oder Orten, die Vibrationen ausgesetzt sind. Es kann umfallen oder auf den Kopf gestellt werden, was zu Verletzungen oder Schäden am Produkt führen kann.
- Installieren Sie das Produkt nicht an Standorten, an denen es direktem Sonnenlicht oder ungewöhnlich hohen Temperaturen ausgesetzt ist (beispielsweise neben einer Heizung). Sollte das nicht eingehalten werden, können Schäden am Produkt entstehen.
- Sitzen oder stehen Sie nicht auf dem Produkt und legen Sie keine Objekte darauf ab. Sollte das nicht eingehalten werden, können Schäden am Produkt entstehen.
- Reduzieren Sie die Lautstärke auf das Minimum, bevor Sie die Wiedergabe starten. Nichteinhaltung kann plötzliche laute Geräusche verursachen, die Hörschädigungen nach sich ziehen können.
- Verwenden Sie das Produkt nicht an Orten, an denen die Umgebungstemperatur schnell wechselt. Abrupte Änderungen der Umgebungstemperatur können zu Kondensation im Produkt führen. Die anhaltende Nutzung des Produkts mit Kondenswasser kann zu Schäden am Produkt führen. Sollte es Kondenswasser am Produkt geben, lassen Sie es eine Zeit lang ausgeschaltet, bis es getrocknet ist.
- Stellen Sie sicher, dass Sie die statische Elektrizität vom Körper ableiten, bevor Sie das Produkt berühren. Nichteinhaltung kann zu Schäden am Produkt durch statische Elektrizität führen.
- Stellen Sie sicher, dass Sie die Kabel korrekt verlegen und anschließen. Wenn die Kabel herausgezogen werden oder jemand daran hängen bleibt, können das Produkt oder angeschlossene Geräte umkippen oder fallen, was zu Verletzungen oder Schäden am Produkt führen kann.
- Bevor Sie ein externes Gerät anschließen, lesen Sie die beiliegenden Bedienungsanleitung der jeweiligen Geräte gründlich durch und stellen Sie die Anschlüsse gemäß den Anweisungen her.
- Schalten Sie das Produkt aus und entfernen Sie alle Anschlusskabel, bevor Sie es transportieren. Durch Nichteinhaltung können das Produkt oder angeschlossene Geräte herunterfallen oder umkippen, was Verletzungen verursachen kann.

**WARNUNG**

UM DAS STROMSCHLAGRISIKO ZU VERRINGERN, SETZEN SIE DIESES GERÄT KEINEM REGEN ODER FEUCHTIGKEIT AUS.

## Vorkehrungen für die Nutzung

- Das Produkt ist für den Einsatz in allgemeinen Büros vorgesehen und nicht für spezielle Anwendungsfälle ausgelegt, bei denen ein hohes Maß an Zuverlässigkeit erforderlich ist, beispielsweise beim Umgang mit menschlichem Leben oder wertvollen Vermögensgegenständen.
- Beachten Sie, dass Yamaha keine Verantwortung für Verluste oder Schäden übernehmen kann, die aufgrund einer nicht sachgemäßen Nutzung oder falschen Konfiguration des Produkts entstehen.
- Je nach Nutzungsumgebung kann das Produkt Störgeräusche in Telefonen, Radios, TV- oder anderen Geräten erzeugen. Ist das der Fall, muss der Installationsstandort oder die Ausrichtung des Produkts geändert werden.
- Wenn Sie dieses Produkt an Dritte weitergeben, legen Sie dieses Handbuch und das Zubehör mit bei.
- Stellen Sie sicher, dass Sie die Anweisungen der jeweiligen Regierung bei der Produktentsorgung befolgen.
- Schließen Sie keine Störgeräusche erzeugenden Geräte an dieselbe Stromleitung wie das Produkt an.

### Bluetooth®

- Bluetooth ist eine Technologie zur drahtlosen Kommunikation. Diese nutzt das 2,4 GHz-Frequenzband, das ohne Lizenz verwendet werden darf.
- Das von den Bluetooth-kompatiblen Geräten verwendete 2,4 GHz-Band ist ein Radioband, das von vielen Gerätetypen gemeinsam genutzt wird. Während Bluetooth-kompatible Geräte Technologien zum Minimieren des Einflusses anderer Komponenten im gleichen Radioband verwenden, kann eine solche Beeinträchtigung die Geschwindigkeit oder Reichweite der Kommunikationen verringern und in einigen Fällen sogar unterbrechen.
- Die Geschwindigkeit oder Reichweite der Kommunikation kann je nach Abstand zwischen den Kommunikationsgeräten, dem Vorhandensein von Hindernissen, Zustand der Radiowellen und Gerätetyp ausfallen.
- Yamaha übernimmt keine Garantie, dass alle drahtlosen Verbindungen zwischen dem Produkt und Geräten, die mit der Bluetooth-Funktion kompatibel sind, funktionieren.

Warnung: Der Betrieb dieses Geräts in einer Wohngegend kann zu Funkstörungen führen.

Hiermit erklärt die Revolabs, Inc. (UK), dass dieses Gerät den wesentlichen Anforderungen und anderen relevanten Vorschriften der Richtlinie 1999/5/EG entspricht.

**Revolabs, Inc. (UK)**

190, High Street, Tonbridge, Kent, TN9 1BE, UK.

Tel: +44-1732-366-535



**Verbraucherinformation zur Sammlung und Entsorgung alter Elektrogeräte**



Befindet sich dieses Symbol auf den Produkten, der Verpackung und/oder beiliegenden Unterlagen, so sollten benutzte elektrische Geräte nicht mit dem normalen Haushaltsabfall entsorgt werden.

In Übereinstimmung mit Ihren nationalen Bestimmungen bringen Sie alte Geräte bitte zur fachgerechten Entsorgung, Wiederaufbereitung und Wiederverwendung zu den entsprechenden Sammelstellen.

Durch die fachgerechte Entsorgung der Elektrogeräte helfen Sie, wertvolle Ressourcen zu schützen, und verhindern mögliche negative Auswirkungen auf die menschliche Gesundheit und die Umwelt, die andernfalls durch unsachgerechte Müllentsorgung auftreten könnten.

Für weitere Informationen zum Sammeln und Wiederaufbereiten alter Elektrogeräte kontaktieren Sie bitte Ihre örtliche Stadt- oder Gemeindeverwaltung, Ihren Abfallentsorgungsdienst oder die Verkaufsstelle der Artikel.

**Information für geschäftliche Anwender in der Europäischen Union:**

Wenn Sie Elektrogeräte ausrangieren möchten, kontaktieren Sie bitte Ihren Händler oder Zulieferer für weitere Informationen.

**Entsorgungsinformation für Länder außerhalb der Europäischen Union:**

Dieses Symbol gilt nur innerhalb der Europäischen Union. Wenn Sie solche Artikel ausrangieren möchten, kontaktieren Sie bitte Ihre örtlichen Behörden oder Ihren Händler und fragen Sie nach der sachgerechten Entsorgungsmethode.

# Einleitung

Vielen Dank, dass Sie sich für Yamaha YVC-300 entschieden haben. Dieses Produkt ist ein Sprachterminal für komfortable Telefonkonferenzen und Ferngespräche in Verbindung mit einer Kommunikationseinrichtung, beispielsweise einem PC oder Mac, einem Smartphone oder Tablet und einem Videokonferenzsystem.

Bitte lesen Sie dieses Handbuch vor der Nutzung des Produkts gründlich durch, um die Installation und Anschlüsse ordnungsgemäß auszuführen.

Bewahren Sie dieses Handbuch an einem sicheren Ort auf, damit es nicht verloren geht.

- Der Inhalt dieser Bedienungsanleitung gilt für die neuesten technischen Daten zum Zeitpunkt der Veröffentlichung. Um die neueste Version der Anleitung zu erhalten, rufen Sie die folgende Website auf und laden Sie dann die Datei mit der Bedienungsanleitung herunter.  
<http://www.yamaha.com/products/en/communication/download/>
- Kein Teil dieses Handbuchs darf ohne Genehmigung von Yamaha reproduziert oder in irgendeiner anderen Form verwendet werden.
- Yamaha kann für Verluste oder Schäden von Daten, die durch die Nutzung des Produkts entstehen, nicht haftbar gemacht werden. Beachten Sie auch, dass die Garantie nur physikalische Schäden am Produkt deckt.

## Lieferumfang

- Haupteinheit (YVC-300) x1
- USB-Kabel 3 m x1
- Benutzerhandbuch (dieses Handbuch) x1

## In diesem Handbuch angewandte Konventionen

### ■ Abkürzungen

Dieses Handbuch verwendet die folgenden Abkürzungen für nachfolgende Produkte:

- Yamaha YVC-300: Das Produkt, dieses Produkt
- Microsoft® Windows®: Windows
- Microsoft® Windows® 7: Windows 7
- Microsoft® Windows® 8.1: Windows 8.1
- Microsoft® Windows® 10: Windows 10
- Mac OS® X 10.8: Mac OS X 10.8
- Mac OS® X 10.9: Mac OS X 10.9
- Mac OS® X 10.10: Mac OS X 10.10
- Mac OS® X 10.11: Mac OS X 10.11

### ■ Marken

- Microsoft und Windows sind eingetragene Marken der Microsoft Corporation in den USA und anderen Ländern.
- Macintosh und Mac OS sind eingetragene Marken von Apple Inc.
- Android™ ist eine Marke oder eingetragene Marke von Google Inc.
- Bluetooth® ist eine eingetragene Marke von Bluetooth SIG und wird von Yamaha in Übereinstimmung mit der Lizenzvereinbarung verwendet.
- Das NFC-Logo (N-Mark) ist eine Marke oder eingetragene Marke von NFC Forum, Inc.

## Nutzung der aktuellsten Funktionen

Yamaha ist kontinuierlich bestrebt, Produktfunktionen zu verbessern.

Um die aktuellsten Funktionen zu nutzen, besuchen Sie folgende Webseite, um die Firmware des Produkts herunterzuladen: <http://www.yamaha.com/products/en/communication/download/>

# Wofür Sie das Produkt einsetzen können

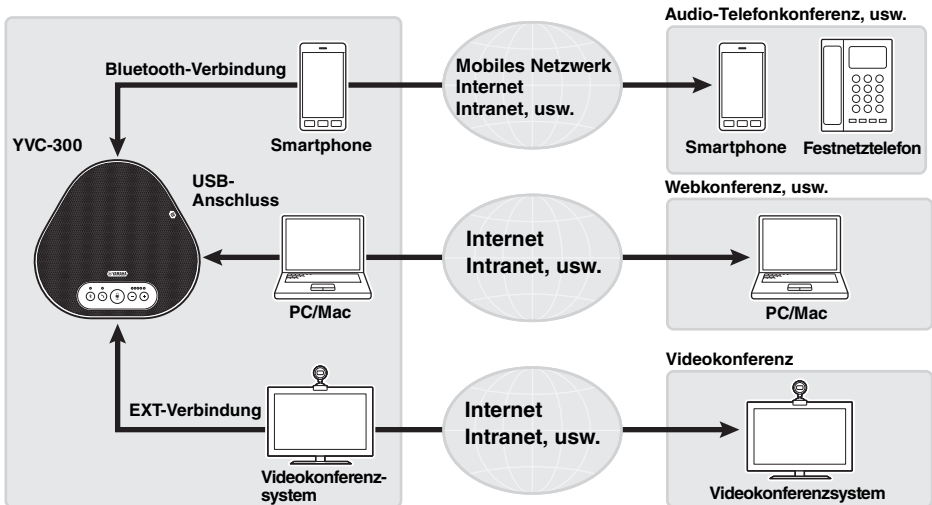

## ■ „Easy-to-talk“- und „easy-to-hear“-Videokommunikation

Das Produkt ist mit besonders sprachempfindlichen Mikrofonen und einem Lautsprecher mit hoher Sprachwiedergabe-Funktionalität ausgestattet. Es bietet auch leistungsstarke Verarbeitungsfunktionen für Audiosignale, beispielsweise eine adaptive Echokompensation und Geräuschunterdrückung, und ermöglicht „easy-to-talk“- und „easy-to-hear“-Sprachkommunikation ohne Springen oder Störgeräusche.

## ■ Verbindung mit verschiedenen Kommunikationsgeräten

Das Produkt beinhaltet drei Anschlussschnittstellen: „USB“ zur Verbindung mit einem PC oder Mac, „Bluetooth“ für ein Smartphone oder Tablet, und „EXT“ für die analoge Verbindung mit einem Videokonferenzsystem.

Sie können die „USB-, Bluetooth- und EXT-“ Schnittstellen gleichzeitig verwenden (die Audiomischer-Funktion ermöglicht das).

# Bedienelemente und Funktionen

## Oberseite

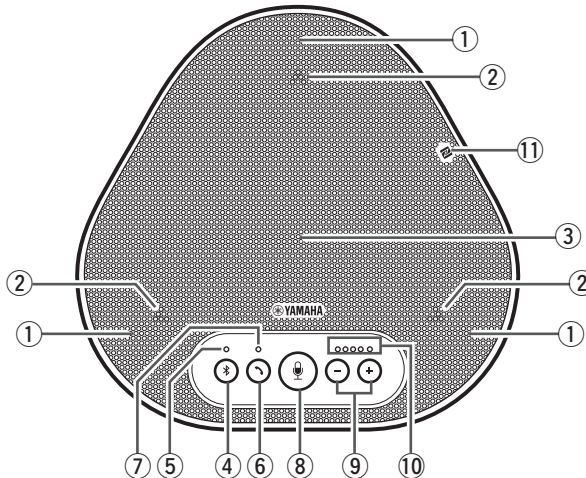

**① Mikrofone**

Erfassen die Stimme von Personen, die sprechen.

**② Mikrofon-Anzeigen**

Kennzeichnet den Stimmpegel, der vom Mikrofon erfasst wird. Diese signalisieren auch eingehende Bluetooth-Verbindungsanfragen und den Produktmodus. (→Seite 9)

**③ Lautsprecher**

Gibt die Stimmen der Gesprächspartner wieder.

**④ Bluetooth-Taste ( \* )**

Drücken Sie diese Taste, um das Produkt mit einem Bluetooth-kompatiblen Smartphone oder Tablet zu koppeln bzw. eine Verbindung herzustellen.

Durch Drücken dieser Taste, während das Produkt eine Verbindung mit einem Bluetooth-Gerät aufgebaut hat, wird die Verbindung getrennt. (→Seite 20)

**⑤ Bluetooth-Anzeige**

Kennzeichnet den Produktstatus in Verbindung mit dem Betrieb der Bluetooth-Taste. (→Seite 10)

**⑥ Ein-/Aus-Taste ( ⏻ )**

Ermöglicht Ihnen, einen eingehenden Anruf anzunehmen bzw. diesen zu beenden, während das Produkt mit einem Bluetooth-kompatiblen Smartphone oder Tablet verbunden ist. (→Seite 27)

**⑦ Ein-/Aus-Anzeige**

Kennzeichnet den Produktstatus in Verbindung mit dem Betrieb der Ein-/Aus-Taste. (→Seite 10)

**⑧ Mikrofon-Stummschaltungstaste ( 🚫 )**

Wird genutzt, um das Mikrofon vorübergehend auszuschalten (stumm). Der Gesprächspartner kann Sie nicht mehr hören. (→Seite 26)

**⑨ Lautstärke-Tasten ( - + )**

Drücken Sie diese, um die Lautsprecherlautstärke einzustellen. Wenn Sie eine der beiden Tasten für mindestens 0,5 Sekunden gedrückt halten, können Sie die Lautstärke kontinuierlich erhöhen bzw. verringern. (→Seite 26)

Sie können diese Taste auch zur Änderung der Produkteinstellungen verwenden. (→Seite 27).

**⑩ Lautstärkepegel-Anzeige**

Signalisiert normalerweise den Eingangspegel der Stimme des Gesprächspartners. Bei der Lautstärkeregelung des Lautsprechers wird der Lautstärkepegel des Lautsprecherausgangs dargestellt. Diese signalisiert die Änderung einer Einstellung. (→Seite 9)

**⑪ NFC-Logo (N-Mark)**

Beim Halten eines Bluetooth-kompatiblen Smartphones oder Tablets mit NFC-Funktion (Near Field Communication) über dem Logo kann dieses mit dem Produkt gekoppelt, verbunden bzw. davon getrennt werden. (→Seite 23)

## ■ Funktionsweise der Lautstärkepegel-Anzeige (Seite 8: ⑩)

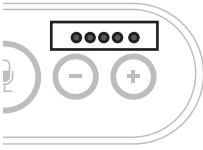

Status	Beschreibung	Beispiel	
		(● : Ein, ○ : Aus, ☀ : blinkt)	
Normalbetrieb	Es wird der Eingangspegel eingehender Audiosignale des Gesprächspartners angezeigt.	○○○○○	Kein Audiosignal vorhanden.
		●●●○○	Audiosignale sind vorhanden.
		●●●●●	Maximaler Audiosignaleingang.
Wenn die Lautsprecherlautstärke eingestellt wird (→Seite 26)	Es wird der festgelegte Lautstärkepegel des Lautsprechers angezeigt.	○○○○○	Der Lautstärkepegel des Lautsprechers ist auf das Minimum eingestellt.
		●●●○○	Der Lautstärkepegel des Lautsprechers ist auf die mittlere Stufe eingestellt.
		●●●●●	Der Lautstärkepegel des Lautsprechers ist auf das Maximum eingestellt.
Wenn der Lautsprecher stumm geschaltet ist (→Seite 26)	Die Anzeige signalisiert, dass der Lautsprecher stumm geschaltet ist.	☀●●●○○	Die Anzeigesymbole des aktuellen Lautstärkepegels werden blinken.
Wenn das Produkt gestartet wird	Die Anzeige signalisiert, dass das Produkt jetzt in Betrieb genommen wird.	→●○○○○ ○○○●●←	Die beleuchteten Symbole bewegen sich vor und zurück, bis das Produkt vollständig gestartet ist.

Zusätzlich zum oben Genannten kennzeichnet die Anzeige die Einstellung des Produkts, gemäß Beschreibung in „Ein angeschlossenes Gerät an den EXT IN/OUT-Anschlüssen auswählen“ (Seite 27). Des Weiteren werden beim Auftreten eines Fehlers Details darüber angezeigt. (→Seite 29)

## ■ Funktionsweise der Mikrofon-Anzeigen (Seite 8: ②)

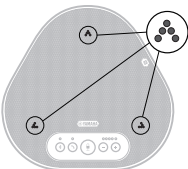

Status	Beschreibung
Normalbetrieb	Leuchtet grün auf. Diese leuchten heller, wenn Stimmen erfasst werden.
Wenn das Mikrofon stumm geschaltet ist (→Seite 26)	Blinkt rot.
Wenn eingehende Bluetooth-Verbindungsanfragen empfangen werden (→Seite 27)	Blinkt grün (rot, wenn das Mikrofon stumm geschaltet ist) (in Intervallen von 0,25 Sekunden).

Zusätzlich zum oben Genannten blinken die Anzeigen in verschiedenen Einstellungsmodi weiß. (→Seite 28)

Des Weiteren (wenn ein Fehler auftritt) blinken diese mit hoher Geschwindigkeit rot (in Intervallen von 0,1 Sekunden). (→Seite 29)



■ Funktionsweise der Bluetooth-Anzeige (Seite 8: ⑤)

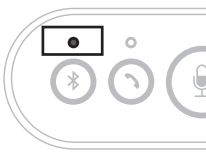

Anzeige	Status
Aus	Die Bluetooth-Funktion ist deaktiviert.
Blinkt mit hoher Geschwindigkeit (in Intervallen von 0,25 Sekunden) blau.	Die Funktion wartet darauf, dass der Kopplungsvorgang ausgeführt wird.
Blinkt mit niedriger Geschwindigkeit (in Intervallen von 0,5 Sekunden) blau.	Die Bluetooth-Funktion wartet darauf, dass die Verbindung hergestellt wird.
Nicht blinkende blaue LED	Die Bluetooth-Verbindung wurde hergestellt.
Grüne LED	Die Bluetooth-Verbindung wurde nicht hergestellt.

■ Funktionsweise der Ein-/Aus-Anzeige (Seite 8: ⑦)



Anzeige	Status
Aus	Die Bluetooth-Verbindung wird beendet/das Produkt wartet auf einen eingehenden Anruf.
Grüne LED	Die Bluetooth-Verbindung wird hergestellt.

Seite

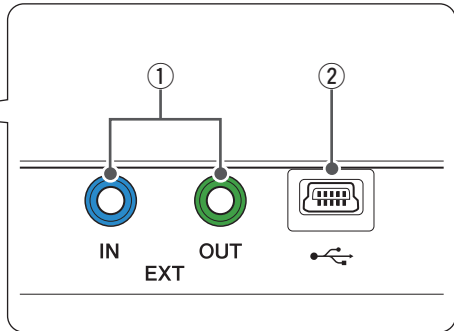
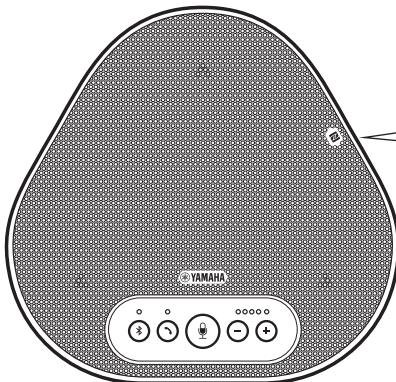

① EXT IN/OUT-Anschlüsse

Schließen Sie die Anschlüsse an die Audio E/A-Anschlussklemmen des Videokonferenzsystems an. (→Seite 24)

② USB-Terminal

Verwenden Sie das beiliegende USB-Kabel, um dieses Terminal an einen PC oder Mac für die Kommunikation und für die Stromversorgung zu verbinden.

Wenn Sie dieses Produkt mit einem Produkt verbinden, das nicht mit Strom versorgt, wie ein Smartphone oder Tablet, verwenden Sie einen im Handel erhältlichen USB-Netzadapter. Diesem Produkt wird kein USB-Netzadapter beigelegt.

## Unterseite

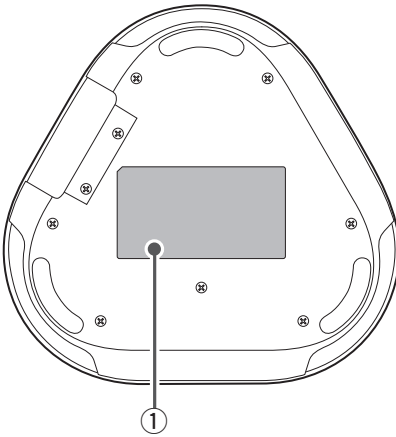

### ① Typenschild

Dieses beinhaltet folgende Informationen:

**Model No.:** Stellt die Modellnummer des Produkts dar.

**SERIAL LABEL:** Stellt die Seriennummer dar, die zur Verwaltung und Kategorisierung des Produkts verwendet wird.

## Installieren des Produkts

Installieren Sie das Produkt an einem Ort, an dem Sie es aktiv nutzen, beispielsweise in einem Konferenzraum.

### ■ Installationsort

Ermitteln Sie eine Position, an der das Produkt die Stimmen der Teilnehmer gut erfassen kann und diese die Audioausgabe aus dem Lautsprecher gut hören können.

### Hinweis

Halten Sie das Produkt von Geräuschquellen (beispielsweise Lüfter von PCs und Macs sowie Projektoren) fern. Anderenfalls kann der Gesprächspartner nur schlechte Audioqualität empfangen.

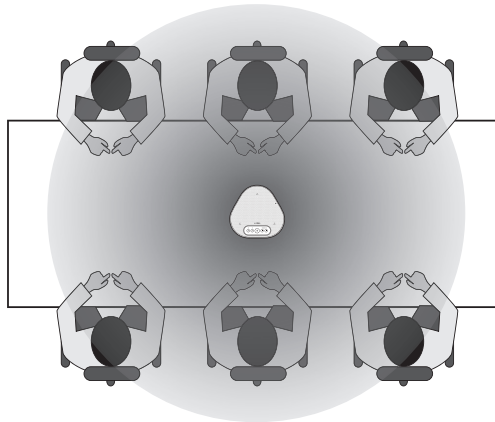

# Anschluss an die Kommunikationsausrüstung

Dieses Kapitel beschreibt, wie Sie eine Verbindung mit allen Kommunikationsgeräten herstellen. Nachdem die Verbindung hergestellt ist, prüfen Sie, ob der Ton korrekt wiedergegeben wird.

## Anschluss an einen PC mittels USB-Kabel

### ■ Prüfen Sie vor dem Herstellen der Verbindung folgendes

Stellen Sie sicher, dass das beiliegende USB-Kabel bereit liegt.

Des Weiteren muss der mit dem Produkt verbundene PC die folgenden Systemanforderungen erfüllen:

- Betriebssystem: Windows 7 (32 Bit/64 Bit), Windows 8.1 (32 Bit/64 Bit), oder Windows 10 (32 Bit/64 Bit)
- USB: USB 2.0 oder aktueller

### Hinweise

- Sie können nicht mehr als ein Mikrofon oder einen Lautsprecher (einschließlich dieses Produkts) an den PC anschließen und gleichzeitig verwenden.
- Verwenden Sie ausschließlich das beiliegende USB-Kabel. Die Nutzung eines anderen USB-Kabels kann zu Funktionsstörungen des Produkts führen.
- Das Produkt muss direkt an den PC angeschlossen werden. Der Anschluss des Produkts über einen USB-Hub kann zu Funktionsstörungen des Produkts führen.
- In seltenen Fällen kann die Audiowiedergabe aufgrund der Nutzung des PCs unterbrochen werden, beispielsweise durch hohe Belastungen oder begrenzten freien Speicherplatz.

### ■ Anschluss an Geräte

Die Verbindung zwischen Produkt und PC muss über das beiliegende USB-Kabel erfolgen.

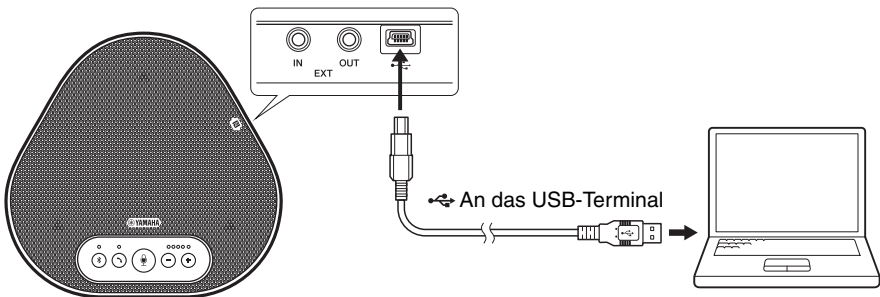

### ☀️ Tipps

- Das Produkt wird vom PC über das USB-Kabel mit Strom versorgt (USB-gepeist).
- Sie müssen keinen gesonderten USB-Treiber installieren, weil der PC das Produkt als standardmäßiges USB-Audiogerät erkennt.

## ■ Überprüfen Sie, ob die Verbindung korrekt hergestellt wurde

Nachdem die Verbindung hergestellt wurde, führen Sie folgende Schritte aus, um zu überprüfen, ob der PC das Produkt korrekt erkannt hat.

### Hinweis

Die Elemente und Optionen im Einstellfenster können je nach Ihrer PC-Umgebung variieren.

#### 1 Öffnen Sie die Systemsteuerung auf Ihrem PC.

- Klicken Sie unter Windows 7 auf „Start“ - „Systemsteuerung“;
- Klicken Sie unter Windows 8.1 oder 10 mit der rechten Maustaste in die untere linke Ecke des Bildschirms, und wählen Sie dann „Systemsteuerung“;

#### 2 Klicken Sie auf „Hardware und Sound“ - „Sound“:

Daraufhin wird das Fenster „Sound“ angezeigt.

#### 3 Klicken Sie auf das Register „Wiedergabe“:

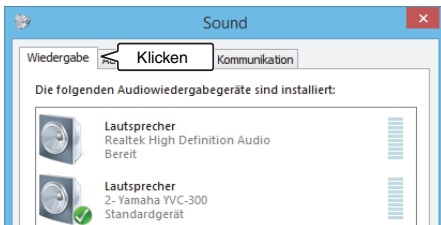

#### 4 Prüfen Sie, ob im Feld „Lautsprecher“ die Option „Yamaha YVC-300“ als Standardgerät eingestellt ist.

Falls nicht, klicken Sie auf „Yamaha YVC-300“ und anschließend auf „Als Standard“:

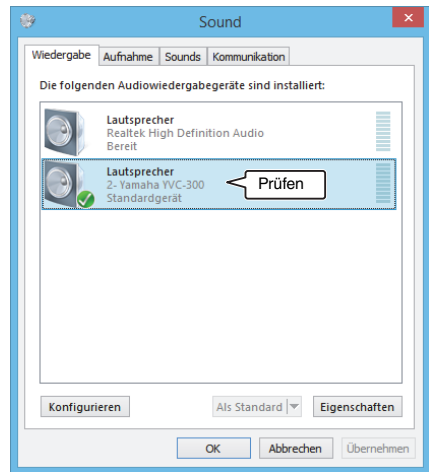

### 💡 Tipp

In den meisten Fällen wird „Yamaha YVC-300“ durch Anschließen des Produkts an den PC automatisch als Standardgerät eingestellt.

#### 5 Klicken Sie auf das Register „Aufnahme“:

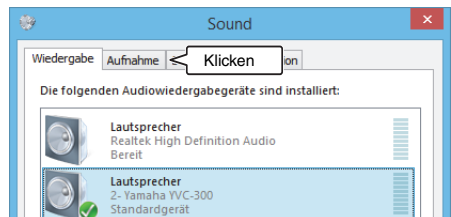

---

**6 Prüfen Sie, ob im Feld „Mikrofon“ die Option „Yamaha YVC-300“ als Standardgerät eingestellt ist.**

Falls nicht, klicken Sie auf „Yamaha YVC-300“ und anschließend auf „Als Standard“

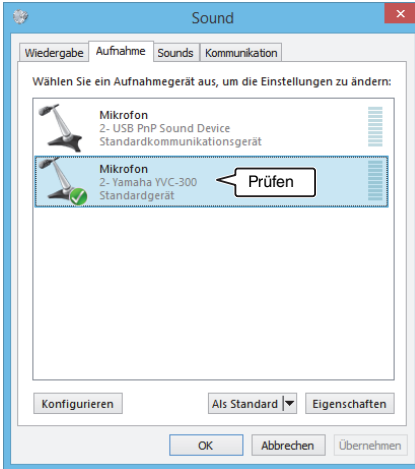

** Tipp**

In den meisten Fällen wird „Yamaha YVC-300“ durch Anschließen des Produkts an den PC automatisch als Standardgerät eingestellt.

---

**7 Klicken Sie auf OK, um das Fenster „Sound“ zu schließen.**

## ■ Einstellung der Mikrofonempfindlichkeit

Abhängig von Ihrer Umgebung kann der Sound verzerrt oder zu schwach beim Gesprächspartner ankommen. Stellen Sie in diesem Fall die Mikrofonempfindlichkeit ein.

### Hinweis

Die Elemente und Optionen im Einstellfenster können je nach Ihrer PC-Umgebung variieren.

#### 1 Öffnen Sie die Systemsteuerung.

- Klicken Sie unter Windows 7 auf „Start“ - „Systemsteuerung“.
- Klicken Sie unter Windows 8.1 oder 10 mit der rechten Maustaste in die untere linke Ecke des Bildschirms, und wählen Sie dann „Systemsteuerung“.

#### 2 Klicken Sie auf „Hardware und Sound“ - „Sound“:

Daraufhin wird das Fenster „Sound“ angezeigt.

#### 3 Klicken Sie auf das Register „Aufnahme“:

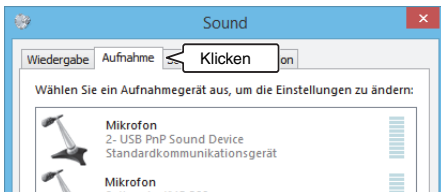

#### 4 Wählen Sie „Yamaha YVC-300“ in den „Mikrofon“-Geräten, und klicken Sie anschließend auf „Eigenschaften“:

Das Fenster „Eigenschaften von Mikrofon“ wird eingeblendet.

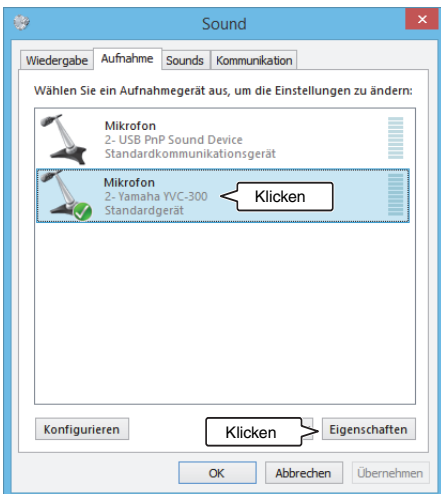

#### 5 Klicken Sie auf das Register „Pegel“:

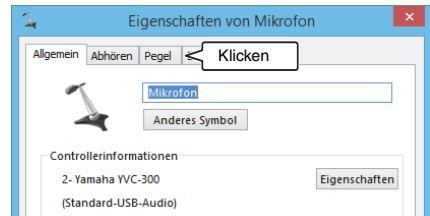

#### 6 Stellen Sie die Mikrofonempfindlichkeit im Abschnitt „Mikrofon“ ein.



## Anschluss an einen Mac mittels USB-Kabel

### ■ Prüfen Sie vor dem Herstellen der Verbindung Folgendes

Stellen Sie sicher, dass das beiliegende USB-Kabel bereit liegt.

Des Weiteren muss der mit dem Produkt verbundene Mac die folgenden Systemanforderungen erfüllen:

- Betriebssystem: Mac OS X 10.8, Mac OS X 10.9, Mac OS X 10.10, Mac OS X 10.11
- USB: USB 2.0 oder aktueller

### Hinweise

- Sie können nicht mehr als ein Mikrofon oder einen Lautsprecher (einschließlich dieses Produkts) an den Mac anschließen und diese gleichzeitig verwenden.
- Verwenden Sie ausschließlich das beiliegende USB-Kabel. Die Nutzung eines anderen USB-Kabels kann zu Funktionsstörungen des Produkts führen.
- Das Produkt muss direkt an den Mac angeschlossen werden. Der Anschluss des Produkts über einen USB-Hub kann zu Funktionsstörungen des Produkts führen.
- In seltenen Fällen kann die Audiowiedergabe aufgrund der Nutzung des Macs unterbrochen werden, beispielsweise durch hohe Belastungen oder begrenzten freien Speicherplatz.

### ■ Anschluss an Geräte

Die Verbindung zwischen Produkt und Mac muss über das beiliegende USB-Kabel erfolgen.

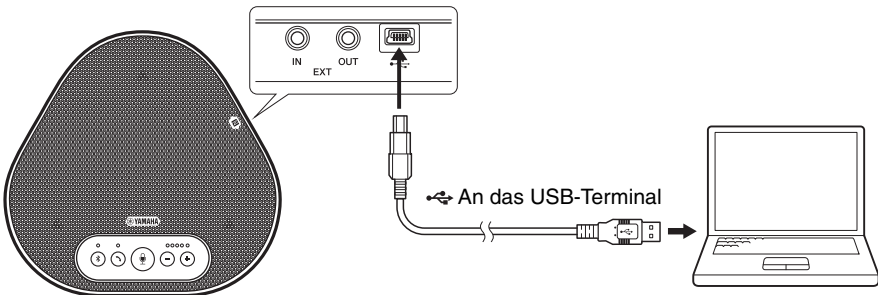

### ☀ Tipps

- Das Produkt wird vom Mac über das USB-Kabel mit Strom versorgt (USB-gespeist).
- Sie müssen keinen gesonderten USB-Treiber installieren, weil der Mac das Produkt als standardmäßiges USB-Audiogerät erkennt.



## ■ Überprüfen Sie, ob die Verbindung korrekt hergestellt wurde

Nachdem die Verbindung hergestellt wurde, führen Sie folgende Schritte aus, um zu überprüfen, ob der Mac das Produkt korrekt erkannt hat.

### Hinweis

Die Elemente und Optionen im Einstellfenster können je nach Mac-Umgebung variieren.

**1 Klicken Sie in der oberen linken Ecke des Mac-Desktops auf  und dann auf „Systemeinstellungen“:**

**2 Klicken Sie auf „Ton“:**

Daraufhin wird das Fenster „Ton“ angezeigt.



**3 Klicken Sie auf das Register „Ausgabe“:**

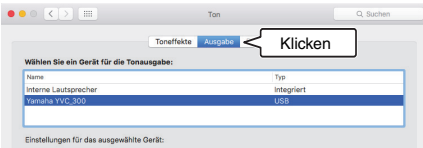

**4 Überprüfen Sie, ob im Abschnitt „Wählen Sie ein Gerät für die Tonausgabe:“ die Option „Yamaha YVC-300“ ausgewählt ist.** Falls nicht, klicken Sie auf „Yamaha YVC-300“:



**5 Klicken Sie auf das Register „Eingabe“:**

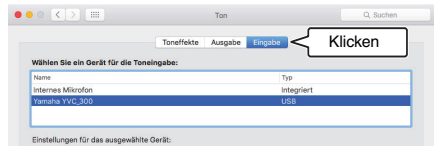

**6 Überprüfen Sie, ob im Abschnitt „Wählen Sie ein Gerät für die Toneingabe:“ die Option „Yamaha YVC-300“ ausgewählt ist.** Falls nicht, klicken Sie auf „Yamaha YVC-300“:



### Tipp

In den meisten Fällen wird durch den Anschluss des Produkts an den Mac automatisch „Yamaha YVC-300“ ausgewählt.

### Tipp

In den meisten Fällen wird durch den Anschluss des Produkts an den Mac automatisch „Yamaha YVC-300“ ausgewählt.

## ■ Einstellung der Mikrofonempfindlichkeit

Abhängig von Ihrer Umgebung kann der Sound verzerrt oder zu schwach beim Gesprächspartner ankommen. Stellen Sie in diesem Fall die Mikrofonempfindlichkeit ein.

### Hinweis

Die Elemente und Optionen im Einstellfenster können je nach Mac-Umgebung variieren.

- 1 Wählen Sie  in der oberen linken Ecke des Mac-Desktops „Systemeinstellungen“ - „Ton“ - Register „Eingabe“:
- 2 Stellen Sie im Feld „Eingangslautstärke“ die Mikrofonempfindlichkeit ein.



## Anschließen eines Smartphones oder Tablets per Bluetooth

### ■ Prüfen Sie vor dem Herstellen der Verbindung Folgendes

Stellen Sie sicher, dass Sie ein Bluetooth-kompatibles Smartphone oder Tablet (nachstehend zusammenfassend als „Smartphone“ bezeichnet) besitzen.

Vergewissern Sie sich auch, dass Sie einen PC oder Mac für die Stromversorgung haben.

### Hinweise

- Das Smartphone muss sich in einem Umfeld von 10 m zum Produkt befinden (ohne Hindernisse dazwischen).
- Es gibt keine Garantie, dass das Produkt per Bluetooth mit beliebigen Smartphone-Typen oder -Modellen verbunden werden kann.

### ☀️ Tipps

- Smartphones zeigen das Produkt als „YVC-300 Yamaha“ an.
- Es kann jeweils immer nur ein Smartphone per Bluetooth mit dem Produkt verbunden werden.

### ■ Anschluss an die Stromversorgung

Verwenden Sie das beiliegende USB-Kabel, um eine Verbindung zwischen dem Produkt und dem PC oder Mac herzustellen.

Das Produkt wird vom PC oder Mac mit Strom versorgt.

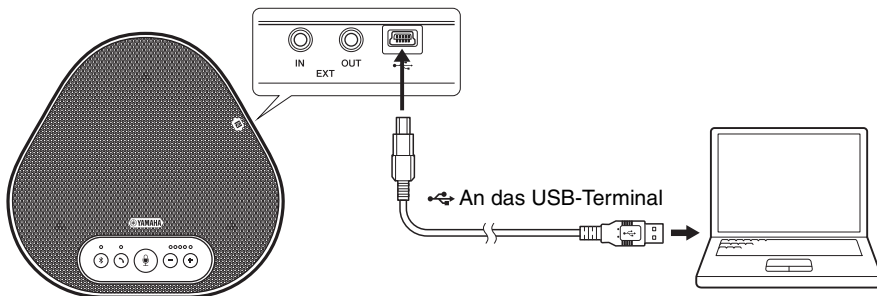

Wenn das Produkt nicht an den PC oder Mac angeschlossen ist, schließen Sie das beiliegende USB-Kabel an einen im Handel erhältlichen USB-Netzadapter an.

### Hinweise

- Achten Sie darauf, zuerst die Sicherheitshinweise für den USB-Netzadapter zu lesen, den Sie verwenden wollen.
- Verwenden Sie einen USB-Netzadapter, der für eine dem USB-Standard entsprechende Stromversorgung geeignet ist.

Ausgangsspannung: 4,8 bis 5,2 V

Ausgangsstrom: Mindestens 0,5 A

## ■ Koppeln

Koppeln ist ein Vorgang, bei dem das Smartphone und das Produkt miteinander registriert werden. Wenn die Bluetooth-Verbindung zum ersten Mal verwendet wird oder Kopplungsinformationen gelöscht worden sind, ist eine Kopplung erforderlich. Sobald die Kopplung abgeschlossen ist, können Sie die Bluetooth-Verbindung ganz einfach herstellen.

### ☀️ Tipps

- Überprüfen Sie, ob die Kopplung auf dem Smartphone abgeschlossen wurde. Falls die Kopplung nicht erfolgreich war, versuchen Sie es erneut.
- Falls die Stromversorgung des Produkts während der Kopplung gestoppt wurde, können die Kopplungsinformationen verloren sein. In diesem Fall müssen Sie es erneut versuchen.
- Das Produkt kann mit bis zu acht Smartphones gekoppelt werden. Falls ein neuntes Smartphone gekoppelt wird, löscht das Produkt die Kopplungsinformationen auf dem Gerät mit dem ältesten Bluetooth-Verbindungsdatum bzw. der -Uhrzeit.
- Falls das Produkt per Bluetooth mit einem anderen Smartphone verbunden ist, trennen Sie es vor der Kopplung von dem Smartphone.

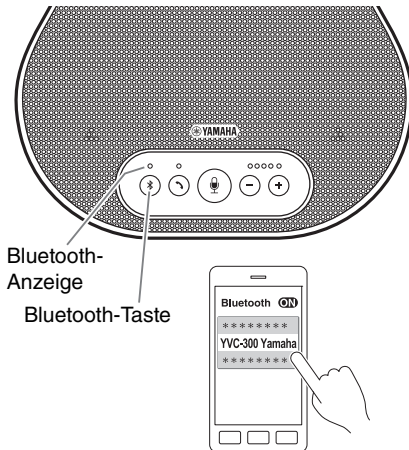

### 1 Drücken Sie mindestens 2 Sekunden lang die Bluetooth-Taste (Ⓜ).

Die Bluetooth-Anzeige blinkt jetzt schnell blau und signalisiert, dass das Produkt bereit zum Koppeln ist.

### 2 Führen Sie auf dem Smartphone eine Kopplung durch.

Falls Sie dazu aufgefordert werden, geben Sie die Kennung „0000“ (in Zahlen) ein.

### ☀️ Tipp

Falls Sie die Bluetooth-Taste (Ⓜ) drücken, während die Bluetooth-Anzeige schnell blau blinkt, oder wenn 90 Sekunden verstrichen sind, ohne dass die Kopplung abgeschlossen wurde, ist das Produkt nicht mehr bereit für eine Kopplung.

## ■ Bluetooth-Verbindung mit einem gekoppelten Smartphone herstellen

### **Tipp**

Einige Smartphones stellen die Bluetooth-Verbindung zeitgleich mit der Kopplung her. In diesem Fall ist das nachfolgende Verfahren nicht erforderlich.

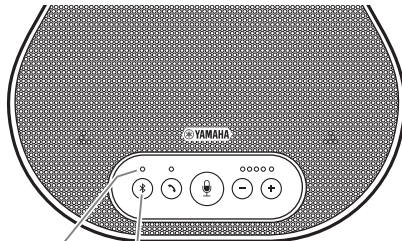

Bluetooth-Anzeige

Bluetooth-Taste



---

### 1 Drücken Sie die Bluetooth-Taste ( ).

Die Bluetooth-Anzeige blinkt jetzt blau und kennzeichnet, dass das Produkt bereit für eine Bluetooth-Verbindung ist.

---

### 2 Stellen Sie eine Bluetooth-Verbindung auf dem gekoppelten Smartphone her.

Wenn die Verbindung hergestellt ist, leuchtet die Bluetooth-Anzeige dauerhaft blau. Des Weiteren wird der Benutzer akustisch informiert, dass die Bluetooth-Verbindung hergestellt wurde.

### **Tipp**

Falls Sie die Bluetooth-Taste (  ) drücken, während die Bluetooth-Anzeige blau blinkt, oder wenn 90 Sekunden verstrichen sind, ohne dass die Bluetooth-Verbindung hergestellt wurde, ist das Produkt nicht mehr bereit für die Bluetooth-Verbindung.

## ■ Kopplung und Bluetooth-Verbindung mittels NFC-Funktion herstellen (bei NFC-kompatiblen Modellen)

Alle der folgenden Smartphone-Modelle (nachfolgend als „NFC-kompatibles Modell“ bezeichnet) ermöglichen eine einfache Kopplung und Bluetooth-Verbindung.

- NFC-kompatible Android-Geräte: Versionen 4.1, 4.2, 4.3, 4.4 und 5.0

Bevor Sie mit dem folgenden Verfahren beginnen, aktivieren Sie die NFC-Funktion des Smartphones.

### Hinweis

Die Funktion kann u. U. nicht funktionieren oder der Verbindungsabstand je nach Smartphone variieren.

### ☀️ Tipps

- Falls das bei Ihrem Smartphone der Fall ist, entfernen Sie es.
- Wenn die Kopplung oder Bluetooth-Verbindung nicht gut funktioniert, halten Sie das Smartphone anderweitig über das Produkt.

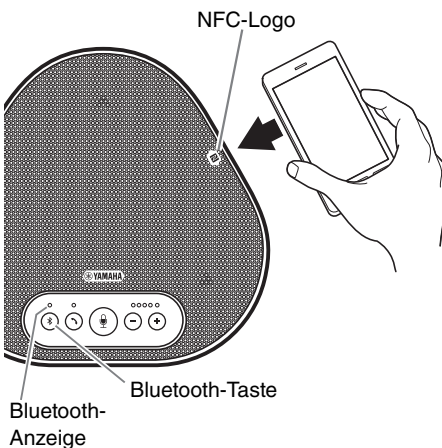

### 1 Drücken Sie die Bluetooth-Taste (Ⓜ).

Die Bluetooth-Anzeige blinkt jetzt blau und kennzeichnet, dass das Produkt bereit für eine Bluetooth-Verbindung ist.

### 2 Halten Sie das Smartphone über das NFC-Logo auf dem Produkt.

Wenn die Verbindung hergestellt ist, leuchtet die Bluetooth-Anzeige dauerhaft blau. Des Weiteren wird der Benutzer akustisch informiert, dass die Bluetooth-Verbindung hergestellt wurde.

### ☀️ Tipp

Falls Sie die Bluetooth-Taste (Ⓜ) drücken, während die Bluetooth-Anzeige blau blinkt, oder wenn 90 Sekunden verstrichen sind, ohne dass die Bluetooth-Verbindung hergestellt wurde, ist das Produkt nicht mehr bereit für die Bluetooth-Verbindung.

## ■ Trennen einer Bluetooth-Verbindung

Zum Trennen einer Bluetooth-Verbindung, während die Verbindung besteht, führen Sie einen der folgenden Schritte durch:

- Drücken Sie die Bluetooth-Taste (Ⓜ).
- Führen Sie die Bluetooth-Trennung auf dem Smartphone durch.
- Halten Sie das Smartphone über das NFC-Logo auf dem Produkt (bei NFC-kompatiblen Modellen).

Wenn die Bluetooth-Verbindung getrennt ist, leuchtet die Bluetooth-Anzeige dauerhaft grün.

Des Weiteren wird der Benutzer akustisch informiert, dass die Bluetooth-Verbindung getrennt wurde.

## Anschluss eines Videokonferenzsystems mit Audiokabeln

### ■ Prüfen Sie vor dem Herstellen der Verbindung folgendes

Stellen Sie sicher, dass Sie zwei Audiokabel für Eingang und Ausgang zur Verfügung haben. Vergewissern Sie sich auch, dass Sie einen PC oder Mac für die Stromversorgung haben.

### Tipp

Je nach Modell haben die Videokonferenzsysteme unter Umständen verschiedene Formen bei den Anschlüssen der Audioeingänge und -ausgänge. Verwenden Sie Audiokabel, deren Steckverbinder-Formen mit den Formen der Anschlussklemmen der Audioeingänge und -ausgänge Ihres Videokonferenzsystems übereinstimmen. Das Produkt muss an einen Stereo-Klinkenstecker angeschlossen werden, ungeachtet der Art des Steckers, der an das Videokonferenzsystem angeschlossen ist.

### ■ Anschluss an die Stromversorgung

Verwenden Sie das beiliegende USB-Kabel, um eine Verbindung zwischen dem Produkt und dem PC oder Mac herzustellen.

Das Produkt wird vom PC oder Mac mit Strom versorgt.

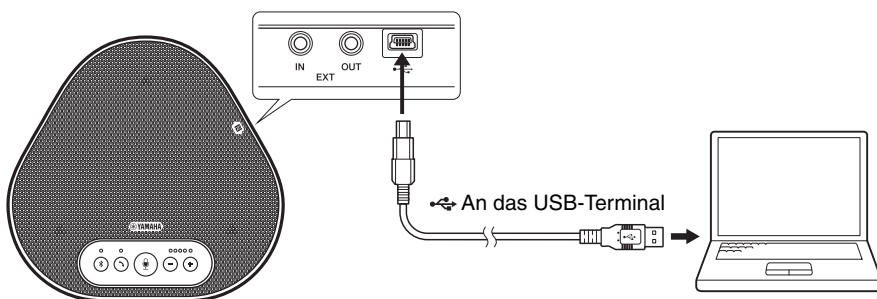

Wenn das Produkt nicht an den PC oder Mac angeschlossen ist, schließen Sie das beiliegende USB-Kabel an einen im Handel erhältlichen USB-Netzadapter an.

### Hinweise

- Achten Sie darauf, zuerst die Sicherheitshinweise für den USB-Netzadapter zu lesen, den Sie verwenden wollen.
- Verwenden Sie einen USB-Netzadapter, der für eine dem USB-Standard entsprechende Stromversorgung geeignet ist.

Ausgangsspannung: 4,8 bis 5,2 V

Ausgangsstrom: Mindestens 0,5 A

### ■ Funktion der EXT IN/OUT-Anschlüsse konfigurieren

Befolgen Sie die Schritte in „[Ein angeschlossenes Gerät an den EXT IN/OUT-Anschlüssen auswählen](#)“ (Seite 27), schalten Sie den Modus der EXT IN/OUT-Anschlüsse im Voraus auf das „Videokonferenzsystem“.

## ■ Verbindung mit einem Videokonferenzsystem herstellen

Verwenden Sie Audiokabel, um eine Verbindung zwischen Produkt und Videokonferenzsystem herzustellen.

Die folgende Abbildung zeigt ein Beispiel zur Anwendung von Cinch-Steckstiften für die Audio-Eingangs-/Ausgangsklemmen am Videokonferenzsystem.

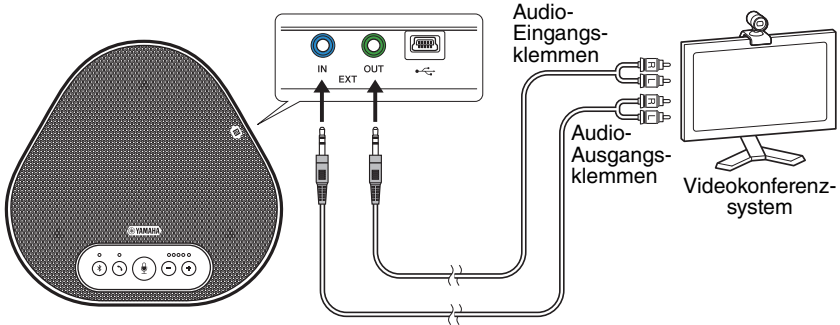

### Hinweis

Wenn zwei Produkte zur Nutzung angeschlossen sind, können diese nicht mit einem Videokonferenzsystem verbunden werden.

## ■ Einstellungen des Videokonferenzsystems ändern

Ändern Sie die Einstellungen des Audioeingangs/-ausgangs so, dass das Produkt als Mikrofon und Lautsprecher für dieses System dient.

### Hinweis

Vergewissern Sie sich, dass Mikrofon und Lautsprecher des Videokonferenzsystems deaktiviert sind.



# Nutzung der Komfortfunktionen

Dieses Kapitel beschreibt die Komfortfunktionen des Produkts.

## Einstellung der Lautsprecherlautstärke

Sie können die Ausgangslautstärke des Lautsprechers (Stimmen der Gesprächspartner) einstellen, indem Sie die Lautstärketasten (⊖ ⊕) drücken. Wenn Sie die Lautstärketaste drücken, zeigt die Lautstärkepegel-Anzeige den Lautstärkepegel an.

Jedes Mal, wenn Sie eine der Tasten drücken, wird die Lautstärke schrittweise erhöht bzw. verringert. Durch anhaltendes Drücken der Taste für mindestens 0,5 Sekunden wird der Lautstärkepegel kontinuierlich geändert.

Beispiel (● : Ein, ○ : Aus)	
●○○○○	Der Lautstärkepegel des Lautsprechers ist auf das Minimum eingestellt.
●●●●●	Der Lautstärkepegel des Lautsprechers ist auf das Maximum eingestellt.

### Hinweis

Stellen Sie den Lautstärkepegel des Lautsprechers so ein, dass der Ton nicht verzerrt wird. Falls der Ton verzerrt ist, kann der Gesprächspartner Echos hören.

### Tipp

Wenn der PC oder Mac mit einem USB-Kabel verbunden ist, wird durch Änderung des Lautstärkepegels des Lautsprechers auf dem PC oder Mac auch der Lautstärkepegel des Produktlautsprechers geändert, je nach Lautstärkepegel am PC oder Mac.

## Stummschalten des Mikrofons

Vorübergehendes Stummschalten des Mikrofons, damit der Gesprächspartner Sie nicht hören kann.

### ■ Stummschalten des Mikrofons

Drücken Sie die Mikrophon-Stummschaltungstaste (⊕). Die Mikrophon-Anzeige blinkt nun rot; das signalisiert, dass das Mikrofon stumm geschaltet wurde.

### ■ Stummschaltung des Mikrofons aufheben

Wenn das Mikrofon stumm geschaltet ist, drücken Sie die Mikrophon-Stummschaltungstaste (⊕). Die Mikrophon-Anzeige leuchtet nun grün; das signalisiert, dass die Stummschaltung des Mikrofons aufgehoben wurde.

## Stummschalten des Lautsprechers

Vorübergehendes Stummschalten des Lautsprechers, damit Sie den Gesprächspartner nicht hören können.

Der Lautsprecher kann nur stumm geschaltet werden, wenn der PC oder Mac über das USB-Kabel angeschlossen ist.

### ■ Stummschalten des Lautsprechers

Verwenden Sie den PC oder Mac zum Stummschalten des Lautsprechers (Ausgabe). Die Lautstärkepegel-Anzeige blinkt nun grün und der aktuelle Lautstärkepegel wird angezeigt. Der Lautsprecher wird dadurch stumm geschaltet.

### ■ Stummschaltung des Lautsprechers aufheben

Wenn der Lautsprecher stumm geschaltet ist, verwenden Sie den PC oder Mac, um die Stummschaltung des Lautsprechers (Ausgabe) aufzuheben.

Die Lautstärkepegel-Anzeige hört auf zu blinken und die Stummschaltung des Lautsprechers wird aufgehoben.

### Tipp

Sie können die Stummschaltung des Lautsprechers durch Drücken der Lautstärketasten (⊖ ⊕) aufheben.

## Annehmen einer eingehenden Bluetooth-Verbindungsanfrage/ einen Anruf beenden

Das Produkt kann mit der Telefonfunktion des über Bluetooth verbundenen Smartphones arbeiten.

### ■ Einen eingehenden Anruf annehmen

Wenn das über Bluetooth angeschlossene Smartphone einen eingehenden Anruf empfängt, blinkt die Mikrofon-Anzeige grün (rot, falls das Mikrofon stumm geschaltet ist) (in Intervallen von 0,25 Sekunden).

Durch Drücken der Ein-/Aus-Taste (☺) während des eingehenden Anrufs können Sie über das Mikrofon und den Lautsprecher des Produkts mit dem Gesprächspartner sprechen. Die Ein-/Aus-Anzeige leuchtet während des Anrufs grün.

### Hinweis

Einige Smartphones können das Mikrofon und den Lautsprecher aktivieren, wenn diese einen eingehenden Anruf empfangen. Um dieses Problem zu umgehen, wählen Sie „YVC-300“ in den Audioquellen-Einstellungen des Smartphones, um das Mikrofon und den Lautsprecher des Produkts zu aktivieren.

### ■ Einen Anruf beenden

Drücken Sie während des Anrufs die Ein-/Aus-Taste (☺). Die Ein-/Aus-Anzeige wird ausgeschaltet und der Anruf beendet.

## Ein angeschlossenes Gerät an den EXT IN/OUT-Anschlüssen auswählen

Je nach Gerät, das mit den EXT IN/OUT-Anschlüssen des Produkts verbunden ist, gehen Sie folgendermaßen vor, um die Einstellung umzuschalten:

### 1 Drücken und halten Sie beide Lautstärketasten (⊖ ⊕) für mindestens 2 Sekunden gleichzeitig.

Es ist ein Signalton zu hören, und die Mikrofon-Anzeige blinkt weiß.

### 2 Drücken Sie die Lautstärketaste (⊖ ⊕) und stellen Sie die Lautstärkepegel-Anzeige so ein, dass das anzuschließende Gerät ausgewählt ist.

Beispiel (● : Ein, ○ : Aus)	
●○○○○	Kein angeschlossenes Gerät
○●○○○	Videokonferenzsystem

### Tipp

Die Werkseinstellung ist auf „kein angeschlossenes Gerät“ eingestellt.

### 3 Drücken und halten Sie beide Lautstärketasten (⊖ ⊕) für mindestens 0,5 Sekunden gleichzeitig.

Wenn die Einstellung übernommen wird, ertönt ein Signalton. Die Mikrofon-Anzeige wechselt zurück zum vorherigen Status und leuchtet grün bzw. blinkt rot.

## Bluetooth-Funktion aktivieren oder deaktivieren

Wenn die Bluetooth-Verbindung nicht verwendet wird, können Sie die Bluetooth-Funktion deaktivieren.

Um die Bluetooth-Verbindung erneut zu verwenden, aktivieren Sie die Bluetooth-Funktion.

### 1 Drücken und halten Sie beide Lautstärketasten (⊖ ⊕) für mindestens 2 Sekunden gleichzeitig.

Es ist ein Signalton zu hören, und die Mikrofon-Anzeige blinkt weiß.

### 2 Drücken Sie die Bluetooth-Taste (⊛), um die Funktion zu aktivieren oder zu deaktivieren.

Die Bluetooth-Anzeige leuchtet grün und signalisiert, dass die Funktion aktiviert ist. Ist die Anzeige erloschen, wird dadurch die Deaktivierung der Funktion gekennzeichnet.

---

### 3 Drücken und halten Sie beide

**Lautstärketasten (   ) für mindestens 0,5 Sekunden gleichzeitig.**



Wenn die Einstellung übernommen wird, ertönt ein Signalton. Die Mikrofon-Anzeige wechselt zurück zum vorherigen Status und leuchtet grün bzw. blinkt rot.

## Werkseinstellungen wiederherstellen

Setzen Sie die Einstellungen des Produkts auf die Werkseinstellungen zurück.

---

### 1 Drücken und halten Sie beide

**Lautstärketasten (   ) für mindestens 2 Sekunden gleichzeitig.**

Es ist ein Signalton zu hören, und die Mikrofon-Anzeige blinkt weiß.

---

### 2 Drücken und halten Sie die Ein-/Aus-Taste ( ) und die Lautstärketaste ( ) für mindestens 2 Sekunden gleichzeitig.

Es ist ein Signalton zu hören. Die Lautstärkepegel-Anzeige leuchtet grün, und die beleuchteten Symbole bewegen sich vor und zurück. Die anderen Anzeigen sind ausgeschaltet.

---

### 3 Wenn die Lautstärkepegel-Anzeige erlischt und im Startzustand ist, wurde das Produkt auf die Werkseinstellungen zurückgesetzt.



#### Tipp

Die Rückstellung des Produkts auf die Werkseinstellungen wird verschiedene Einstellungen löschen, beispielsweise die Bluetooth-Kopplungsinformationen. Konfigurieren Sie die Einstellungen bei Bedarf erneut.

# Fehlerbehebung

## Bevor Sie Yamaha kontaktieren

Lesen Sie dieses Handbuch, um zu überprüfen, ob das Problem behoben werden kann. Wenn das Problem weiterhin besteht, wenden Sie sich bitte an den Händler, bei dem Sie das Produkt erworben haben.

## Q1 Eine Anzeige ist ausgeschaltet oder blinkt

Symptom	Ursache	Maßnahme
Das Produkt scheint ausgeschaltet zu sein.	Das USB-Kabel ist getrennt (und alle Anzeigen sind ausgeschaltet).	Vergewissern Sie sich, dass das USB-Kabel ordnungsgemäß mit dem PC oder Mac verbunden ist. (→Seite 13, Seite 17)
Sie können den Gesprächspartner nicht hören.	Das Produkt ist noch nicht betriebsbereit (wenn sich die LEDs auf der Lautstärkepegel-Anzeige vor und zurück bewegen).	Warten Sie, bis das Produkt gestartet wurde. (→Seite 9)
	Das Produkt ist im Konfigurationsmodus (wenn die Mikrofon-Anzeige weiß blinkt).	Beenden Sie den Konfigurationsmodus. (→Seite 27)
Es ist ein Fehler aufgetreten (wenn die Mikrofon-Anzeige schnell rot blinkt).	Ein Firmware-Update ist fehlgeschlagen (falls ausschließlich die zweite Lautstärkepegel-Anzeige [von links] grün leuchtet).	Versuchen Sie erneut, das Firmware-Update durchzuführen.
	Es ist ein Software- oder Hardware-Fehler aufgetreten (falls die Lautstärkepegel-Anzeige in einem anderen Muster grün aufleuchtet).	Lassen Sie das Produkt reparieren.

## Q2 Probleme mit der Audioqualität

Symptom	Ursache	Maßnahme
Sie können den Gesprächspartner nicht hören.	Der Lautsprecher ist stumm geschaltet.	Heben Sie die Stummschaltung des Lautsprechers auf. (→Seite 26)
	Die Lautstärke des Lautsprechers ist auf das Minimum eingestellt.	Erhöhen Sie die Lautstärke. (→Seite 26)
	Auf dem per USB angeschlossenen PC oder Mac ist ein anderer Lautsprecher als YVC-300 für die Telefonanwendung ausgewählt.	Wählen Sie „YVC-300“ in den Lautsprecher-Geräteeinstellungen der Telefonanwendung.
Sie können den Gesprächspartner nicht hören.	Das Mikrofon des Gesprächspartners ist stumm geschaltet.	Bitten Sie den Gesprächspartner, die Stummschaltung seines Mikrofons aufzuheben.
	Die Mikrofonempfindlichkeit des Gesprächspartners ist auf das Minimum eingestellt.	Bitten Sie den Gesprächspartner, die Mikrofonempfindlichkeit zu erhöhen.

Symptom	Ursache	Maßnahme
Der Gesprächspartner kann Sie nicht hören.	Ihr Mikrofon ist stumm geschaltet.	Heben Sie die Stummschaltung Ihres Mikrofons auf. (→Seite 26)
	Die Mikrofonempfindlichkeit des per USB angeschlossenen PCs oder Macs ist auf das Minimum eingestellt.	Erhöhen Sie die Mikrofonempfindlichkeit auf diesem Rechner. (→Seite 16, Seite 19)
	Auf dem per USB angeschlossenen PC oder Mac ist ein anderes Mikrofon als YVC-300 für die Telefonieanwendung ausgewählt.	Wählen Sie „YVC-300“ in den Mikrofon-Geräteeinstellungen der Telefonieanwendung.
	Das Lautsprecher des Gesprächspartners ist stumm geschaltet.	Bitten Sie den Gesprächspartner, die Stummschaltung seines Lautsprechers aufzuheben.
	Die Lautsprecher-Lautstärke des Gesprächspartners ist auf das Minimum eingestellt.	Bitten Sie den Gesprächspartner, die Lautstärke seines Lautsprechers zu erhöhen.
Sie hören Echos.	Der Gesprächspartner hat ein Problem mit seiner Gerätekonfiguration oder Betriebsumgebung.	-
Der Gesprächspartner hört Echos oder heulende Geräusche.	Der per USB angeschlossene PC oder Mac erkennt das Produkt nicht ordnungsgemäß.	Überprüfen Sie, ob der PC oder Mac ordnungsgemäß konfiguriert sind. (→Seite 14, Seite 18)
	Auf dem per USB angeschlossenen PC oder Mac ist ein anderer Lautsprecher bzw. ein anderes Mikrofon als YVC-300 für die Telefonieanwendung ausgewählt.	Wählen Sie „YVC-300“ sowohl in den Lautsprecher- als auch den Mikrofon-Geräteeinstellungen der Telefonieanwendung.
	Obwohl ein Videokonferenzsystem mit den EXT IN/OUT-Anschlüssen verbunden ist, ist das angeschlossene Gerät auf „kein angeschlossenes Gerät“ eingestellt.	Ändern Sie die Einstellung des angeschlossenen Geräts auf „Videokonferenzsystem“. (→Seite 27)
	Es ist ein Videokonferenzsystem mit erheblicher Verzögerung und Verzerrung an den EXT IN/OUT-Anschlüssen angeschlossen.	Verwenden Sie ein Videokonferenzsystem mit geringer Verzögerung und Verzerrung.
	Das Produkt ist neben einer Wand installiert.	Installieren Sie das Produkt von der Wand entfernt.
	Es sind Objekte neben dem Produkt positioniert.	Legen Sie nach Möglichkeit keine Objekte neben dem Produkt ab.
	Das Produkt wird in einem Raum mit starkem Nachhall verwendet.	<ul style="list-style-type: none"> <li>• Positionieren Sie ein Objekt mit hoher Schallabsorption im Raum, von der Vorderseite des Mikrofons entfernt.</li> <li>• Um den Nachhall zu mindern, verringern Sie die Lautstärke des Lautsprechers. (→Seite 26)</li> </ul>

Symptom	Ursache	Maßnahme
Sie hören Störgeräusche.	Der Gesprächspartner hat ein Problem mit seiner Gerätekonfiguration oder Betriebsumgebung.	-
Der Gesprächspartner hört Störgeräusche.	Neben dem Produkt befindet sich ein Gerät, das Störgeräusche erzeugt.	Halten Sie das Produkt so weit wie möglich von Geräuschquellen fern.
	Das Produkt ist in einem lärmintensiven Raum installiert.	Wenn ein Gerät Störgeräusche erzeugt, schalten Sie dieses aus.
Der Ton ist verzerrt.	Das mit dem EXT IN-Anschluss verbundene Videokonferenzsystem besitzt einen hohen Ausgangspegel.	Verringern Sie den Ausgangspegel des Videokonferenzsystems.
	Die Mikrofonempfindlichkeit des Gesprächspartners ist zu hoch eingestellt.	Bitten Sie den Gesprächspartner, seine Mikrofonempfindlichkeit zu verringern.
Der Gesprächspartner hört den Ton verzerrt.	Ihr Mikrofon besitzt einen hohen Eingangspegel.	Vergößern Sie den Abstand des Produkts zu sprechenden Personen.
	Die Mikrofonempfindlichkeit des per USB angeschlossenen PCs oder Macs ist zu hoch eingestellt.	Verringern Sie die Mikrofonempfindlichkeit. (→Seite 16, Seite 19)
	Das an den EXT OUT-Anschluss angeschlossene Videokonferenzsystem bietet keinen Bezugspegeleingang.	Schließen Sie ein Videokonferenzsystem an, das den Bezugspegeleingang unterstützt.
	Das an den EXT OUT-Anschluss angeschlossene Videokonferenzsystem hat eine hohe Wiedergabelautstärke.	Verringern Sie die Lautstärke des Videokonferenzsystems.
	Die Lautsprecher-Lautstärke des Gesprächspartners ist zu hoch eingestellt.	Bitten Sie den Gesprächspartner, die Lautstärke seines Lautsprechers zu verringern.
Die Lautsprecher-Lautstärke des Gesprächspartners ist zu niedrig eingestellt.	Die Mikrofonempfindlichkeit des per USB angeschlossenen PCs oder Macs ist zu niedrig eingestellt.	Erhöhen Sie die Mikrofonempfindlichkeit auf diesem Rechner. (→Seite 16, Seite 19)
	Das an den EXT OUT-Anschluss angeschlossene Videokonferenzsystem hat eine geringe Wiedergabelautstärke.	Erhöhen Sie die Lautstärke des Videokonferenzsystems.

### Q3 Probleme mit der Bluetooth-Verbindung

Symptom	Ursache	Maßnahme
Das Produkt kann nicht per Bluetooth mit dem Smartphone gekoppelt werden.	Die Bluetooth-Funktion ist deaktiviert (falls die Bluetooth-Anzeige aus ist).	Aktivieren Sie die Bluetooth-Funktion. (→Seite 27)
	Das Smartphone, mit dem Sie das Produkt koppeln möchten, hat Kopplungsinformationen für ein anderes YVC-300 gespeichert.	Löschen Sie die Kopplungsinformationen für das andere YVC-300 vom Smartphone, und koppeln Sie es dann mit dem gewünschten YVC-300. (→Seite 20)
Das Produkt kann nicht per Bluetooth mit dem Smartphone verbunden werden.	Die Bluetooth-Funktion ist deaktiviert (falls die Bluetooth-Anzeige aus ist).	Aktivieren Sie die Bluetooth-Funktion. (→Seite 27)
	Das Produkt ist nicht per Bluetooth mit dem Smartphone gekoppelt (wenn die Bluetooth-Anzeige grün aufleuchtet).	Koppeln Sie es mit dem Smartphone. (→Seite 20)
	Es ist ein anderes Smartphone per Bluetooth mit dem Produkt verbunden (wenn die Bluetooth-Anzeige blau leuchtet).	Trennen Sie die Verbindung mit dem anderen Smartphone, und verbinden Sie es dann mit dem gewünschten Smartphone. (→Seite 23, Seite 20)
Sie können den Gesprächspartner nicht aus dem Lautsprecher über das Smartphone hören.	Die Bluetooth-Funktion ist deaktiviert (falls die Bluetooth-Anzeige aus ist).	Aktivieren Sie die Bluetooth-Funktion, und verbinden Sie das Smartphone mit dem Produkt. (→Seite 27, Seite 20)
	Das Smartphone ist nicht per Bluetooth angeschlossen (wenn die Bluetooth-Anzeige grün aufleuchtet).	Verbinden Sie das Smartphone mit dem Produkt. (→Seite 20)
	In den Audioquellen-Einstellungen des Smartphones ist nicht „YVC-300“ ausgewählt.	Wählen Sie „YVC-300“ in den Audioquellen-Einstellungen des Smartphones. (→Seite 27)

# Technische Daten

## Allgemeine Spezifikationen

<b>Externe Schnittstellen:</b>	Volle USB 2.0 Geschwindigkeit, Bluetooth, NFC (Near Field Communication), EXT IN/OUT (Stereo-Klinkenstecker)
<b>Maximaler Stromverbrauch:</b>	2,5 W
<b>Betriebsumgebung:</b>	Temperatur: 0 bis 40 °C Luftfeuchtigkeit: 20 bis 85 % (keine Kondensation)
<b>Lagerungsumgebung:</b>	Temperatur: -20 bis +50 °C Luftfeuchtigkeit: 10 bis 90 % (keine Kondensation)
<b>Abmessungen:</b>	235 (B) x 46 (H) x 226 (T) mm
<b>Gewicht:</b>	0,8 kg
<b>Stromquelle:</b>	USB-gespeist
<b>PC-Umgebung:</b>	Betriebssystem: Windows 7 (32 Bit/64 Bit), Windows 8.1 (32 Bit/64 Bit), oder Windows 10 (32 Bit/64 Bit) USB: USB 2.0 oder aktueller
<b>Mac-Umgebung:</b>	Betriebssystem: Mac OS X 10.8, Mac OS X 10.9, Mac OS X 10.10, Mac OS X 10.11 USB: USB 2.0 oder aktueller
<b>Bluetooth:</b>	Version der Bluetooth-Spezifikation: 2.1 + EDR (Enhanced Data Rate) Unterstützte Profile: HFP (1.6), A2DP Unterstützte Codecs: SBC, mSBC, CVSD Kabellose Ausgabe: Klasse 2 Maximale Übertragungreichweite: 10 m (ohne Hindernisse)
<b>NFC:</b>	Kompatible Geräte: NFC-kompatible Android-Geräte mit Version 4.1, 4.2, 4.3, 4.4 und 5.0
<b>Zubehör:</b>	USB-Kabel 3 m, Benutzerhandbuch
<b>Sonstiges:</b>	Firmware-Update (Übertragung vom PC/Mac mittels USB)

## Audio-Spezifikationen

<b>Mikrofon-Einheit:</b>	Richtmikrofone x3
<b>Lautsprecher-Einheit:</b>	Vollbereichslautsprecher x1
<b>Frequenzbandbreite für Tonabnehmer:</b>	100 bis 20.000 Hz
<b>Frequenzbandbreite für Wiedergabe:</b>	190 bis 20.000 Hz
<b>Signalverarbeitung:</b>	Adaptive Echokompensation. Geräuscherdrückung, automatisches Tracking, automatische Verstärkerregelung, Enthaltung



## Kundenbetreuung

Für Fragen und Anfragen rund um das Produkt besuchen Sie bitte die folgende Website.

### ■ **Kontaktseite**

<http://www.yamaha.com/products/en/communication/support/>

# Sommario

## Introduzione

<b>Precauzioni di sicurezza.....</b>	<b>2</b>
AVVERTENZA.....	2
ATTENZIONE.....	3
<b>Precauzioni d'uso .....</b>	<b>4</b>
Bluetooth®.....	4
<b>Introduzione.....</b>	<b>6</b>
Contenuto della scatola .....	6
Convenzioni utilizzate nel presente manuale.....	6
Utilizzo delle nuove funzioni .....	6
<b>Possibili utilizzi del prodotto .....</b>	<b>7</b>
<b>Comandi e funzioni .....</b>	<b>8</b>
Parte superiore .....	8
Pannello laterale.....	10
Parte inferiore .....	11

## Come utilizzare YVC-300

<b>Installazione del prodotto.....</b>	<b>12</b>
<b>Collegamento all'apparecchiatura di comunicazione.....</b>	<b>13</b>
Collegamento a un PC tramite il cavo USB.....	13
Collegamento a un Mac tramite il cavo USB.....	17
Collegamento a uno smartphone o tablet tramite Bluetooth.....	20
Collegamento a un sistema per videoconferenze tramite cavi audio .....	24

## Funzioni pratiche

<b>Utilizzo delle funzioni pratiche .....</b>	<b>26</b>
Regolazione del volume dell'altoparlante .....	26
Disattivazione del microfono .....	26
Disattivazione dell'altoparlante.....	26
Accettazione di una richiesta di connessione Bluetooth in ingresso/Fine di una chiamata .....	27
Selezione di un dispositivo collegato ai terminali EXT IN/OUT .....	27
Attivazione o disattivazione della funzione Bluetooth.....	27
Ripristino delle impostazioni di fabbrica.....	28

## Altro

<b>Risoluzione dei problemi .....</b>	<b>29</b>
Prima di contattare Yamaha.....	29
D1 Un indicatore è spento o lampeggia.....	29
D2 Problemi di qualità audio .....	29
D3 Problemi di connessione Bluetooth .....	32
<b>Specifiche tecniche .....</b>	<b>33</b>
Specifiche generali .....	33
Specifiche audio .....	33
<b>Assistenza clienti.....</b>	<b>34</b>

## Precauzioni di sicurezza

Per un utilizzo sicuro del prodotto, accertarsi di leggere attentamente e seguire le indicazioni di "AVVERTENZA" e "ATTENZIONE" riportate nel presente manuale. Le indicazioni di "AVVERTENZA" e "ATTENZIONE" contenute nel presente manuale riguardano l'utilizzo sicuro e appropriato del prodotto e hanno l'obiettivo di prevenire possibili pericoli per l'utente e terze parti, oltre a possibili perdite materiali. Conservare il presente manuale per eventuali consultazioni future da parte dell'utente del prodotto.

### AVVERTENZA

- Rimuovere immediatamente il cavo USB nei seguenti casi:
  - odori insoliti o rumore anomalo;
  - emissione di fumo;
  - rottura del prodotto o
  - esposizione del prodotto all'acqua.
 Se si continua a utilizzare il prodotto senza prendere alcun provvedimento, potrebbero verificarsi incendi o scosse elettriche.  
 Rivolgersi sempre al proprio rivenditore per eseguire ispezioni e riparazioni.
- Non collegare o scollegare i cavi con le mani bagnate. In caso contrario, potrebbero verificarsi scosse elettriche o danni al prodotto.
- Non toccare i terminali con le dita o con oggetti metallici. In caso contrario, potrebbero verificarsi scosse elettriche o danni al prodotto.
- Non lasciare cadere il prodotto e non sottoporlo a forti urti. Ciò potrebbe causare danni ai componenti interni del prodotto, con conseguenti possibili scosse elettriche, incendi o danni al prodotto.
- Se il prodotto è danneggiato, rivolgersi sempre al proprio rivenditore per farlo ispezionare e riparare. Se si continua a utilizzare il prodotto senza prendere alcun provvedimento, potrebbero verificarsi incendi o scosse elettriche.
- Non smontare né alterare in alcun modo il prodotto. In caso contrario, potrebbero verificarsi incendi, scosse elettriche o danni al prodotto.
- Non impedire la dissipazione del calore.
  - Non coprire il prodotto con panni o tovaglie.
  - Non posizionare il prodotto su tappeti, moquette o qualsiasi altro materiale di rivestimento per pavimenti.
  - Non collocare il prodotto in spazi angusti e scarsamente ventilati.
 In caso contrario il calore potrebbe rimanere intrappolato all'interno del prodotto, con conseguente pericolo di incendi o danni al prodotto stesso.
- Non installare il prodotto all'aperto o in ambienti umidi. In caso contrario, potrebbero verificarsi incendi, scosse elettriche o danni al prodotto.
- Non installare il prodotto in aree molto polverose o umide, o in presenza di fuliggine o vapori di olio combustibile o gas corrosivo. In caso contrario, potrebbero verificarsi incendi, scosse elettriche o danni al prodotto.
- Non collocare vasi, fioriere, occhiali, cosmetici, prodotti chimici, candele e altri oggetti sul prodotto. Il versamento di acqua o l'introduzione di corpi estranei all'interno del prodotto potrebbe provocare incendi o scosse elettriche.
- Non inserire metallo, carta o altri oggetti estranei all'interno del prodotto. In caso contrario, potrebbero verificarsi incendi, scosse elettriche o danni al prodotto.
- Non toccare il prodotto quando si sente tuonare. In caso contrario, potrebbero verificarsi scosse elettriche.
- Assicurarsi di utilizzare il prodotto almeno a 22 centimetri di distanza dalle persone portatrici di pacemaker, defibrillatori o altri dispositivi medici. In caso contrario, il funzionamento dei suddetti dispositivi potrebbe risentirne, con la possibilità che si verifichino incidenti gravi.
- Non utilizzare il prodotto in prossimità di apparecchiature elettromedicali. Le onde radio potrebbero influenzare il funzionamento delle apparecchiature elettromedicali. Evitare di utilizzare il prodotto in luoghi in cui l'utilizzo di onde radio sia vietato, come in prossimità di apparecchiature elettromedicali.

**⚠ ATTENZIONE**

- Assicurarsi di utilizzare il cavo USB in dotazione. L'utilizzo di un cavo USB diverso potrebbe causare incendi, scosse elettriche o danni al prodotto.
- Non danneggiare il cavo USB.
  - Non collocare oggetti pesanti sul cavo.
  - Non apportare alcuna modifica al cavo.
  - Non fissare il cavo con una pinzatrice.
  - Non esercitare una forza eccessiva sul cavo.
  - Mantenere il cavo lontano da fonti di calore.In caso contrario, potrebbero verificarsi incendi, scosse elettriche o danni al prodotto.
- Non installare il prodotto in posizioni instabili o in luoghi esposti a vibrazioni. Potrebbe cadere o ribaltarsi, con il rischio di provocare lesioni a persone o danni al prodotto.
- Non installare il prodotto in luoghi in cui sia esposto alla luce solare diretta o a temperature particolarmente elevate (per esempio, vicino a un termosifone). In caso contrario, potrebbero verificarsi danni al prodotto.
- Non sedersi o salire in piedi sul prodotto, né collocarvi sopra altri oggetti. In caso contrario, potrebbero verificarsi danni al prodotto.
- Abbassare il volume al minimo prima di avviare la riproduzione. In caso contrario, il prodotto potrebbe emettere forti rumori improvvisi, con conseguente possibile perdita di udito.
- Non utilizzare il prodotto in luoghi soggetti a brusche variazioni di temperatura ambientale. Gli sbalzi di temperatura ambientale possono causare la formazione di condensa sul prodotto. Se si continua a utilizzare il prodotto in presenza di condensa, il prodotto potrebbe subire danni. Se sul prodotto è presente condensa, assicurarsi di non toccarlo e di lasciarlo spento finché non si asciuga.
- Assicurarsi di eliminare l'eventuale elettricità statica del proprio corpo o degli indumenti prima di toccare il prodotto. In caso contrario, potrebbero verificarsi danni al prodotto, dovuti all'elettricità statica.
- Assicurarsi di organizzare e collegare i cavi correttamente. Se i cavi venissero involontariamente tirati o se qualcuno vi dovesse rimanere impigliato, il prodotto o le apparecchiature collegate potrebbero rovesciarsi o cadere, con il rischio di provocare lesioni a persone o danni al prodotto.
- Prima di collegare apparecchiature esterne, leggere attentamente i manuali di istruzioni forniti in dotazione alle stesse e collegarle seguendo le indicazioni in essi contenute.
- Spegnere il prodotto e rimuovere tutti i cavi di collegamento prima di spostarlo. In caso contrario, il prodotto o le apparecchiature collegate potrebbero cadere o rovesciarsi, con il rischio di provocare lesioni a persone.

**AVVERTENZA**

PER RIDURRE IL RISCHIO DI INCENDIO O SCOSSE ELETTRICHE, NON ESPORRE IL PRODOTTO PIOGGIA O UMIDITÀ.

## Precauzioni d'uso

- Questo prodotto è destinato all'uso nei comuni uffici e non è progettato per l'utilizzo in campi in cui è richiesto un grado elevato di affidabilità, come ad esempio quelli che comportano il trattamento di vite umane o di beni preziosi.
- Si noti che Yamaha non può assumersi alcuna responsabilità per eventuali perdite o danni derivanti da un uso improprio o da una configurazione errata del prodotto.
- A seconda dell'ambiente di utilizzo, il prodotto potrebbe generare disturbi in telefoni, radio, televisori o altri apparecchi. In tal caso, cambiare la posizione d'installazione o l'orientamento del prodotto.
- Nel caso in cui questo prodotto venga trasferito a terzi, consegnare anche i rispettivi accessori e il presente manuale.
- Assicurarsi di seguire le indicazioni del proprio governo locale per lo smaltimento del prodotto.
- Non collegare apparecchiature che generano disturbo sulla stessa linea di alimentazione del prodotto.

### Bluetooth®

- Bluetooth è una tecnologia di comunicazione wireless che utilizza una banda di frequenza di 2,4 GHz e che può essere usata senza licenza.
- La banda di frequenza di 2,4 GHz utilizzata dalle periferiche compatibili con Bluetooth è una banda radio comune a molti tipi di apparecchiature. Malgrado i dispositivi compatibili con Bluetooth usino una tecnologia che riduce al minimo l'influenza di altri componenti che utilizzano la stessa banda radio, tale influenza potrebbe ridurre la velocità o la distanza di comunicazione e, in alcuni casi, interrompere le comunicazioni.
- La velocità o la distanza di comunicazione varia a seconda della distanza tra i dispositivi di comunicazione, la presenza di ostacoli, le condizioni delle onde radio e il tipo di apparecchiatura.
- Yamaha non garantisce il funzionamento di tutte le connessioni wireless tra il prodotto e i dispositivi compatibili con Bluetooth.

Avvertenza: il funzionamento di questo apparecchio in ambiente residenziale potrebbe causare interferenze radio.

Revolabs, Inc. (UK) dichiara con il presente che questa unita e conforme ai requisiti essenziali e alle normative pertinenti della direttiva 1999/5/CE.

**Revolabs, Inc. (UK)**

190, High Street, Tonbridge, Kent, TN9 1BE, UK.

Tel: +44-1732-366-535



**Informazioni per gli utenti sulla raccolta e lo smaltimento di vecchia attrezzatura**



Questi simboli sui prodotti, sull'imballaggio e/o sui documenti che li accompagnano, indicano che i prodotti elettrici ed elettronici non devono essere mischiati con i rifiuti generici.

Per il trattamento, il recupero e il riciclaggio appropriato di vecchi prodotti, si prega di portarli ai punti di raccolta designati, in accordo con la legislazione locale.

Smaltendo correttamente questi prodotti si potranno recuperare risorse preziose, oltre a prevenire potenziali effetti negativi sulla salute e l'ambiente che potrebbero sorgere a causa del trattamento improprio dei rifiuti.

Per ulteriori informazioni sulla raccolta e il riciclaggio di vecchi prodotti, si prega di contattare l'amministrazione comunale locale, il servizio di smaltimento dei rifiuti o il punto vendita dove sono stati acquistati gli articoli.

**Per utenti imprenditori dell'Unione europea:**

Se si desidera scartare attrezzatura elettrica ed elettronica, si prega di contattare il proprio rivenditore o il proprio fornitore per ulteriori informazioni.

**Informazioni sullo smaltimento negli altri Paesi al di fuori dell'Unione europea:**

Questi simboli sono validi solamente nell'Unione Europea; se si desidera scartare questi articoli, si prega di contattare le autorità locali o il rivenditore e richiedere informazioni sulla corretta modalità di smaltimento.

# Introduzione

Grazie per avere acquistato Yamaha YVC-300. Questo prodotto è un pratico terminale vocale per teleconferenze e colloqui a distanza, se collegato a un'apparecchiatura di comunicazione, come un PC o Mac, uno smartphone o un tablet, o un sistema per videoconferenze.

Prima di utilizzare il prodotto leggere attentamente il presente manuale per eseguire un'installazione e connessioni corrette.

Conservare il presente manuale in un luogo sicuro, affinché non vada perduto.

- Il contenuto del presente manuale si applica alle ultime specifiche tecniche a partire dalla data di pubblicazione. Per ottenere la versione più recente del manuale, accedere al sito Web riportato di seguito e scaricare il file corrispondente.  
<http://www.yamaha.com/products/en/communication/download/>
- Nessuna parte del presente manuale può essere riprodotta o utilizzata in qualsiasi forma senza il permesso di Yamaha.
- Yamaha non può essere ritenuta responsabile per eventuali perdite o danneggiamenti di dati derivanti dall'uso del prodotto. Si noti inoltre che la garanzia copre esclusivamente i danni fisici al prodotto.

## Contenuto della scatola

- Unità principale (YVC-300) x1
- Cavo USB di 3 m x1
- Manuale dell'utente (il presente manuale) x1

## Convenzioni utilizzate nel presente manuale

### ■ Abbreviazioni

Nel presente manuale vengono utilizzate le seguenti abbreviazioni per i prodotti riportati di seguito:

- Yamaha YVC-300: il prodotto, questo prodotto
- Microsoft® Windows®: Windows
- Microsoft® Windows® 7: Windows 7
- Microsoft® Windows® 8.1: Windows 8.1
- Microsoft® Windows® 10: Windows 10
- Mac OS® X 10.8: Mac OS X 10.8
- Mac OS® X 10.9: Mac OS X 10.9
- Mac OS® X 10.10: Mac OS X 10.10
- Mac OS® X 10.11: Mac OS X 10.11

### ■ Marchi commerciali

- Microsoft e Windows sono marchi registrati di Microsoft Corporation negli Stati Uniti e in altri paesi.
- Macintosh e Mac OS sono marchi registrati di Apple Inc.
- Android™ è un marchio commerciale o un marchio registrato di Google Inc.
- Bluetooth® è un marchio registrato di Bluetooth SIG e viene utilizzato da Yamaha in virtù di un contratto di licenza.
- Il logo NFC (N-Mark) è un marchio commerciale o un marchio registrato di NFC Forum, Inc.

## Utilizzo delle nuove funzioni

Yamaha apporta costanti miglioramenti alle funzionalità del prodotto.

Per utilizzare le funzioni più recenti, visitare il seguente sito Web e scaricare il firmware del prodotto:  
<http://www.yamaha.com/products/en/communication/download/>

## Possibili utilizzi del prodotto

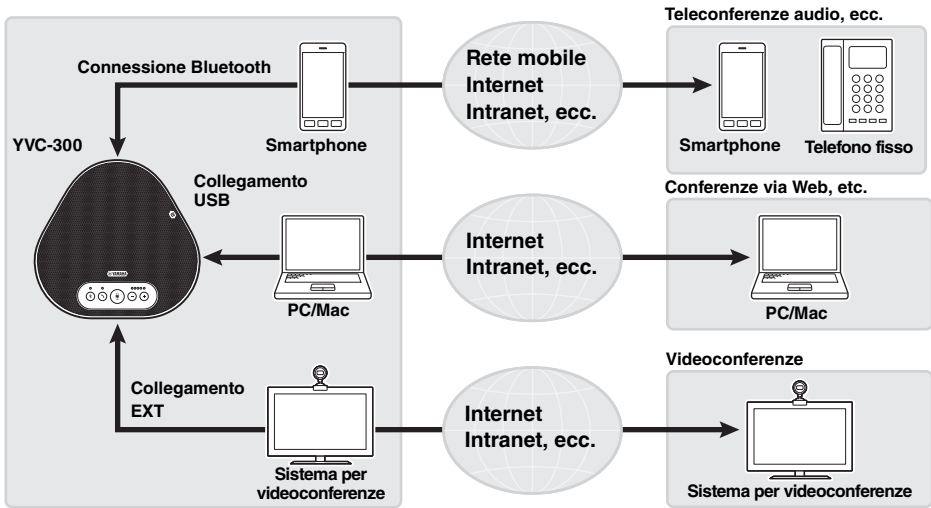

### ■ Comunicazioni vocali facili sia in entrata che in uscita

Il prodotto è dotato di microfoni con elevata capacità di rilevamento della voce e di un altoparlante con elevata capacità di riproduzione della voce. Inoltre, offre funzionalità di elaborazione del segnale audio ad alte prestazioni, come ad esempio la cancellazione adattiva dell'eco e la riduzione del rumore, garantendo comunicazioni vocali facili sia in entrata che in uscita, senza disturbi o interruzioni.

### ■ Connessione a vari dispositivi di comunicazione

Il prodotto dispone di tre interfacce di connessione: "USB" per il collegamento a PC o Mac, "Bluetooth" per la connessione a smartphone o tablet ed "EXT" per il collegamento analogico a un sistema per videoconferenze.

Inoltre, è possibile utilizzare le interfacce "USB, Bluetooth ed EXT" nello stesso momento (grazie alla funzione di mixaggio audio).



# Comandi e funzioni

## Parte superiore

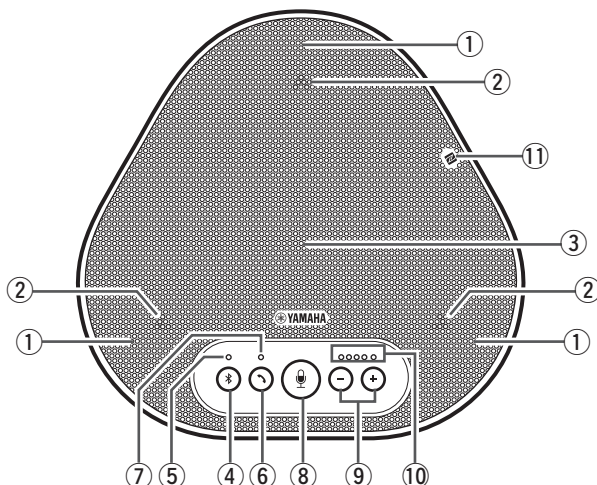

### ① Microfoni

Rilevano la voce delle persone che stanno parlando.

### ② Indicatori dei microfoni

Indicano il livello delle voci captate dai microfoni. Inoltre, indicano le richieste di connessione Bluetooth in ingresso e una modalità del prodotto. (→Pagina 9)

### ③ Altoparlante

Emette le voci provenienti da remoto.

### ④ Pulsante Bluetooth (Ⓜ)

Premere questo pulsante per accoppiare o connettere il prodotto a uno smartphone o tablet compatibile con Bluetooth.

Premendo il pulsante mentre il prodotto è connesso con un dispositivo Bluetooth, la connessione si interrompe. (→Pagina 20)

### ⑤ Indicatore Bluetooth

Indica lo stato del prodotto in relazione al funzionamento del pulsante Bluetooth. (→Pagina 10)

### ⑥ Pulsante di risposta/fine chiamata (☎)

Consente di rispondere a una chiamata in arrivo o di porre fine a una chiamata mentre il prodotto è connesso a uno smartphone o tablet compatibile con Bluetooth. (→Pagina 27)

### ⑦ Indicatore di risposta/fine chiamata

Indica lo stato del prodotto in relazione al funzionamento del pulsante di risposta/fine chiamata. (→Pagina 10)

### ⑧ Pulsante di disattivazione microfono (🔇)

Permette di disattivare temporaneamente (silenziare) il microfono. La parte remota non può più sentire l'utente. (→Pagina 26)

### ⑨ Pulsanti Volume (⊖ ⊕)

Premere questi pulsanti per regolare il volume dell'altoparlante. Tenendo premuto uno dei pulsanti per almeno 0,5 secondi è possibile alzare o abbassare il volume in modo continuo. (→Pagina 26)

Inoltre, questo pulsante permette di modificare le impostazioni del prodotto. (→Pagina 27).

### ⑩ Indicatore del livello di volume

Di solito indica il livello di ingresso della voce remota. Indica il livello del volume di uscita dell'altoparlante quando si regola il livello del volume dell'altoparlante. Indica quando viene modificata un'impostazione. (→Pagina 9)

### ⑪ Logo NFC (N-Mark)

Posizionando uno smartphone o un tablet compatibile con Bluetooth e dotato di funzione NFC (Near Field Communication) sul logo NFC è possibile accoppiarlo, connetterlo o disconnetterlo dal prodotto. (→Pagina 23)

## ■ Funzionamento dell'indicatore del livello del volume (Pagina 8: ⑩)

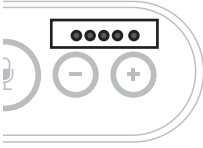

Stato	Descrizione	Esempio (● : acceso, ○ : spento, ☀ : lampeggiante)	
Funzionamento normale o normale	Viene indicato il livello di ingresso dei segnali audio in arrivo da remoto.	○○○○○	Non sono presenti segnali audio.
		●●●○○	Sono presenti segnali audio.
		●●●●●	Massimo livello d'ingresso dei segnali audio.
Regolazione del volume dell'altoparlante (→Pagina 26)	Viene indicato il livello del volume dell'altoparlante specificato.	○○○○○	Il livello del volume dell'altoparlante è impostato al minimo.
		●●●○○	Il livello del volume dell'altoparlante è impostato al valore medio.
		●●●●●	Il livello del volume dell'altoparlante è impostato al massimo.
Disattivazione dell'altoparlante (→Pagina 26)	L'indicatore mostra che l'altoparlante è disattivato.	☀●●●○	Le spie dell'indicatore al livello di volume corrente lampeggiano.
Avvio del prodotto	L'indicatore mostra che il prodotto si sta avviando	●→○○○○ ○○○○←●	Le spie si muovono avanti e indietro fino a quando il prodotto è completamente avviato.

Oltre a quanto riportato sopra, l'indicatore mostra l'impostazione del prodotto, come descritto nella sezione "Selezione di un dispositivo collegato ai terminali EXT IN/OUT" (pagina 27). Inoltre, quando si verifica un errore, visualizza i dettagli dell'errore. (→Pagina 29)

## ■ Funzionamento degli indicatori del microfono (Pagina 8: ②)

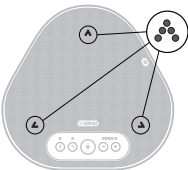

Stato	Descrizione
Funzionamento normale	Illuminati di verde. Sono più luminosi quando c'è una voce in ingresso.
Microfono disattivato (→Pagina 26)	Lampeggiano in rosso.
Ricezione di richieste di connessione tramite Bluetooth in entrata (→ Pagina 27)	Lampeggiano in verde (in rosso se il microfono è disattivato) (a intervalli di 0,25 secondi).

Oltre a quanto riportato sopra, gli indicatori lampeggiano in bianco in varie modalità di impostazione. (→Pagina 28)

Inoltre, quando si verifica un errore, lampeggiano rapidamente in rosso (a intervalli di 0,1 secondi). (→Pagina 29)

## ■ Funzionamento dell'indicatore Bluetooth (Pagina 8: ⑤)



Indicazione	Stato
Spento	La funzione Bluetooth è disattivata.
Lampeggia in blu rapidamente (a intervalli di 0,25 secondi)	La funzione è in attesa del completamento del processo di accoppiamento.
Lampeggia in blu lentamente (a intervalli di 0,5 secondi)	La funzione Bluetooth è in attesa che venga stabilita la connessione.
Blu fisso	La connessione Bluetooth è stata stabilita.
Illuminato di verde	La connessione Bluetooth non è stata stabilita.

## ■ Funzionamento dell'indicatore di risposta/fine chiamata (Pagina 8: ⑦)

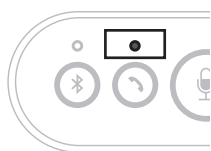

Indicazione	Stato
Spento	Una connessione Bluetooth è terminata/il prodotto è in attesa di una chiamata in arrivo.
Illuminato di verde	È in corso una connessione Bluetooth.

## Pannello laterale

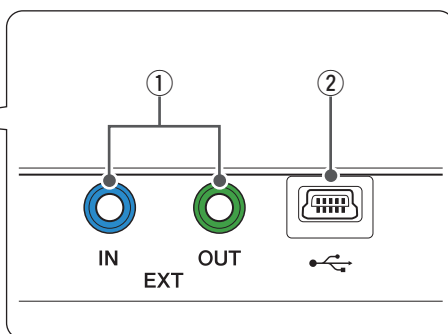
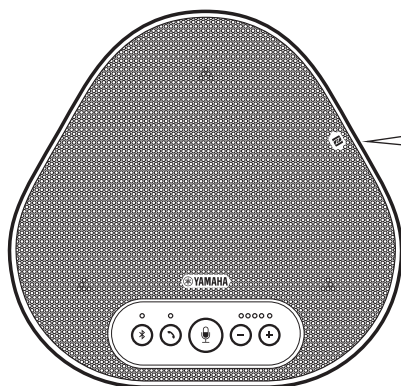

### ① Terminali EXT IN/OUT

Collegare i terminali ai terminali d'ingresso/uscita audio di un sistema per videoconferenze.  
(→Pagina 24)

### ② Terminale USB

Utilizzare il cavo USB in dotazione per collegare questo terminale a un PC o Mac per la comunicazione e l'alimentazione.  
Quando si collega questo prodotto a un dispositivo che non eroga corrente, come uno smartphone o un tablet, utilizzare un adattatore di corrente USB disponibile in commercio.  
L'adattatore USB non viene fornito in dotazione con questo prodotto.

## Parte inferiore

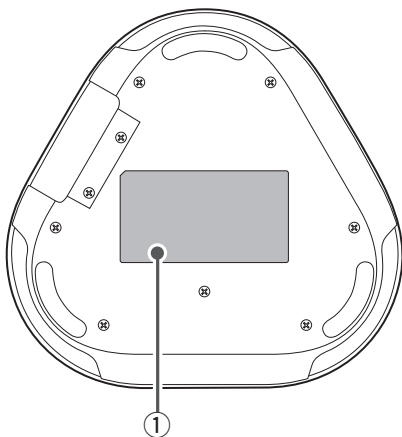

### ① Targhetta informativa

Fornisce le seguenti informazioni:

**Model No.:** riporta il numero di modello del prodotto.

**SERIAL LABEL:** riporta il numero di serie, utilizzato per gestire e classificare il prodotto.

## Installazione del prodotto

Installare il prodotto dove se ne prevede l'utilizzo, come ad esempio una sala conferenze.

### ■ Posizione di installazione

Individuare una posizione di installazione nella quale il prodotto riesca a captare bene le voci dei partecipanti alla conversazione e in cui essi siano in grado di ascoltare l'audio emesso dall'altoparlante.

#### Nota

Tenere il prodotto lontano da fonti di rumore (come le ventole di raffreddamento di PC e Mac e proiettori). In caso contrario, la qualità dell'audio per la parte remota potrebbe risultare scarsa.

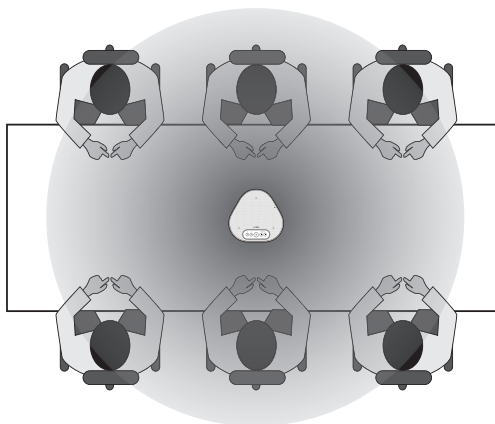

## Collegamento all'apparecchiatura di comunicazione

Questo capitolo descrive come collegare il prodotto a ciascun dispositivo di comunicazione. Una volta stabilito il collegamento, verificare che il suono sia emesso correttamente.

### Collegamento a un PC tramite il cavo USB

#### ■ Prima di eseguire la procedura di collegamento, controllare quanto segue

Assicurarsi di avere a disposizione il cavo USB fornito in dotazione.

Inoltre, il PC da collegare al prodotto deve soddisfare i seguenti requisiti di sistema:

- Sistema operativo: Windows 7 (a 32 o 64 bit), Windows 8.1 (a 32 o 64 bit) o Windows 10 (a 32 o 64 bit)
- USB: USB 2.0 o versione successiva

#### Note

- Non è possibile collegare più di un microfono o di un altoparlante (incluso questo prodotto) a un PC e utilizzarli simultaneamente.
- Utilizzare esclusivamente il cavo USB fornito in dotazione. L'utilizzo di un cavo USB diverso potrebbe causare malfunzionamenti del prodotto.
- Il prodotto deve essere collegato direttamente a un PC. Il collegamento tramite un hub USB potrebbe causare malfunzionamenti del prodotto.
- In rari casi, una riproduzione audio potrebbe essere interrotta a causa dell'utilizzo del PC, ad esempio, se il carico di lavoro è eccessivo, oppure se lo spazio libero in memoria è limitato.

#### ■ Collegamento di dispositivi

Collegare il prodotto al PC mediante il cavo USB fornito in dotazione.

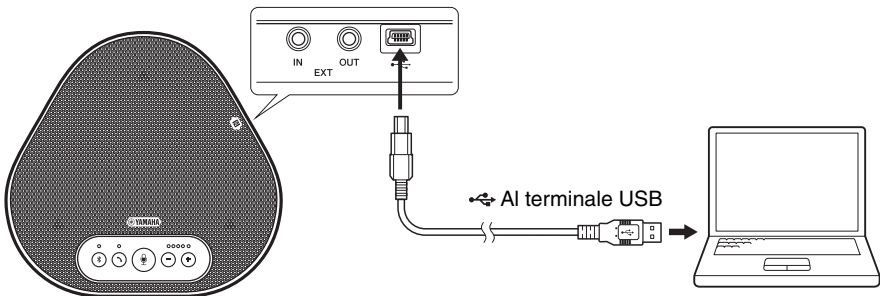

#### Suggerimenti

- Il prodotto viene alimentato dal PC tramite il cavo USB (alimentazione da bus USB).
- Non è necessario installare un driver USB separato, perché il PC riconosce il prodotto come un dispositivo audio USB standard.

## ■ Verifica della corretta esecuzione del collegamento

Una volta stabilito il collegamento, compiere le seguenti operazioni per verificare che il PC riconosca correttamente il prodotto.

### Nota

Le voci e le opzioni nella finestra delle impostazioni potrebbero variare a seconda dell'ambiente PC.

### 1 Aprire il Pannello di controllo del PC.

- In Windows 7, fare clic su "Start" - "Pannello di controllo".
- In Windows 8.1 o 10, fare clic con il tasto destro del mouse nell'angolo in basso a sinistra della schermata Start, quindi fare clic su "Pannello di controllo".

### 2 Fare clic su "Hardware e suoni" - "Audio".

Si apre la finestra "Audio".

### 3 Fare clic sulla scheda "Riproduzione".

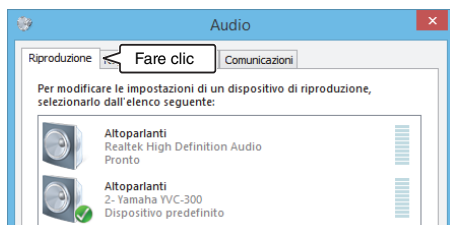

### 4 Verificare che "Yamaha YVC-300" sia impostato come dispositivo predefinito nel campo "Altoparlanti".

In caso contrario, fare clic su "Yamaha YVC-300", quindi fare clic su "Imposta come predefinito".

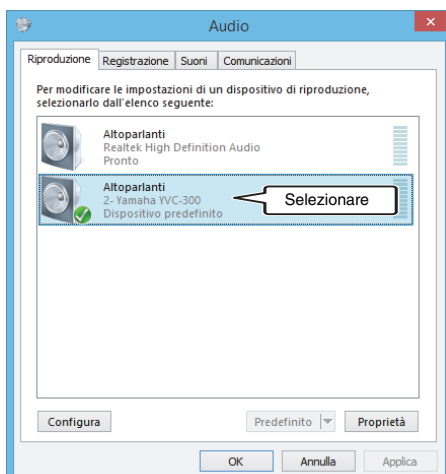

### Suggerimento

Nella maggior parte dei casi, collegando semplicemente il prodotto a un PC, "Yamaha YVC-300" viene impostato automaticamente come dispositivo predefinito.

### 5 Fare clic sulla scheda "Registrazione".



---

## 6 Verificare che "Yamaha YVC-300" sia impostato come dispositivo predefinito nel campo "Microfono".

In caso contrario, fare clic su "Yamaha YVC-300", quindi fare clic su "Imposta come predefinito".

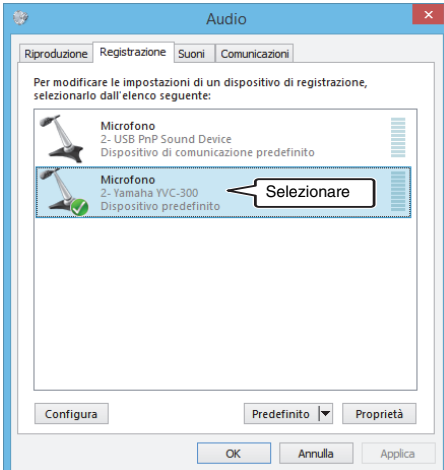

### Suggerimento

Nella maggior parte dei casi, collegando semplicemente il prodotto a un PC, "Yamaha YVC-300" viene impostato automaticamente come dispositivo predefinito.

---

## 7 Fare clic su "OK" per chiudere la finestra "Audio".



## ■ Regolazione della sensibilità del microfono

L'audio ricevuto da remoto potrebbe essere distorto o troppo debole, a seconda dell'ambiente. In questo caso, regolare la sensibilità del microfono.

### Nota

Le voci e le opzioni nella finestra delle impostazioni potrebbero variare a seconda dell'ambiente PC.

#### 1 Aprire il Pannello di controllo.

- In Windows 7, fare clic su "Start" - "Pannello di controllo".
- In Windows 8.1 o 10, fare clic con il tasto destro del mouse nell'angolo in basso a sinistra della schermata Start, quindi fare clic su "Pannello di controllo".

#### 2 Fare clic su "Hardware e suoni" - "Audio".

Si apre la finestra "Audio".

#### 3 Fare clic sulla scheda "Registrazione".



#### 4 Selezionare "Yamaha YVC-300" tra i dispositivi "Microfono", quindi fare clic su "Proprietà".

Si apre la finestra "Proprietà - Microfono".

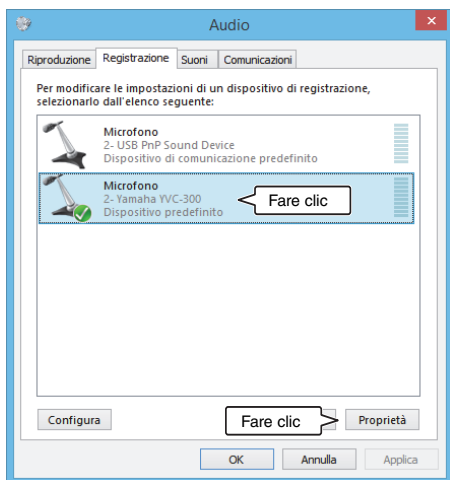

#### 5 Fare clic sulla scheda "Livelli".

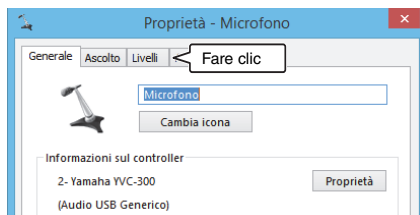

#### 6 Nella sezione "Microfono", regolare la sensibilità del microfono.



## Collegamento a un Mac tramite il cavo USB

### ■ Prima di eseguire la procedura di collegamento, controllare quanto segue

Assicurarsi di avere a disposizione il cavo USB fornito in dotazione.

Inoltre, il Mac da collegare al prodotto deve soddisfare i seguenti requisiti di sistema:

- Sistema operativo: Mac OS X 10.8, Mac OS X 10.9, Mac OS X 10.10, Mac OS X 10.11
- USB: USB 2.0 o versione successiva

### Note

- Non è possibile collegare più di un microfono o di un altoparlante (incluso questo prodotto) a un Mac e utilizzarli simultaneamente.
- Utilizzare esclusivamente il cavo USB fornito in dotazione. L'utilizzo di un cavo USB diverso potrebbe causare malfunzionamenti del prodotto.
- Il prodotto deve essere collegato direttamente a un Mac. Il collegamento tramite un hub USB potrebbe causare malfunzionamenti del prodotto.
- In rari casi, una riproduzione audio potrebbe essere interrotta a causa dell'utilizzo del Mac, ad esempio, se il carico di lavoro è eccessivo, oppure se lo spazio libero in memoria è limitato.

### ■ Collegamento di dispositivi

Collegare il prodotto al Mac mediante il cavo USB fornito in dotazione.

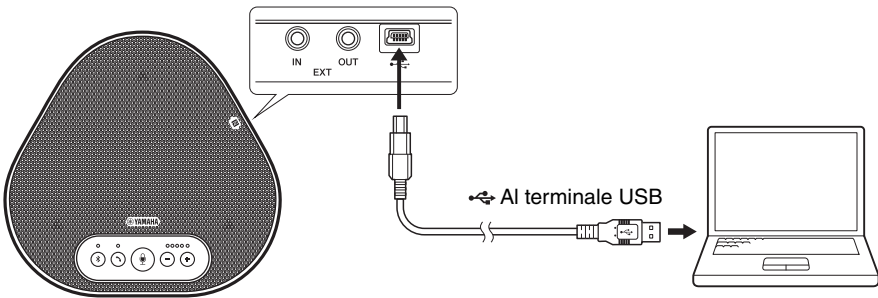

### 💡 Suggerimenti

- Il prodotto viene alimentato dal Mac tramite il cavo USB (alimentazione da bus USB).
- Non è necessario installare un driver USB separato perché il Mac riconosce il prodotto come un dispositivo audio USB standard.

## ■ Verifica della corretta esecuzione del collegamento

Una volta stabilito il collegamento, compiere le seguenti operazioni per verificare che il Mac riconosca correttamente il prodotto.

### Nota

Le voci e le opzioni nella finestra delle impostazioni possono variare a seconda dell'ambiente Mac.

**1 Nell'angolo in alto a sinistra del desktop del Mac, fare clic su  quindi fare clic su "Preferenze di Sistema".**

**2 Fare clic su "Suono".**  
Si apre la finestra "Suono".

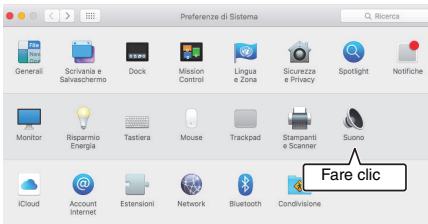

**3 Fare clic sulla scheda "Uscita".**



**4 Nella sezione "Scegli un dispositivo per l'uscita audio:" controllare che sia selezionato "Yamaha YVC-300".**  
In caso contrario, fare clic su "Yamaha YVC-300".



### Suggerimento

Nella maggior parte dei casi, collegando semplicemente il prodotto a un Mac, "Yamaha YVC-300" viene selezionato automaticamente.

**5 Fare clic sulla scheda "Ingresso".**

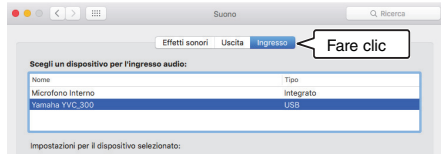

**6 Nella sezione "Scegli un dispositivo per l'ingresso audio:" controllare che sia selezionato "Yamaha YVC-300".**  
In caso contrario, fare clic su "Yamaha YVC-300".

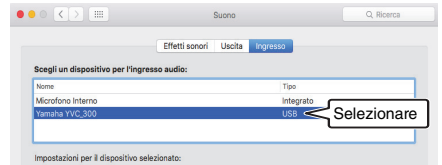

### Suggerimento

Nella maggior parte dei casi, collegando semplicemente il prodotto a un Mac, "Yamaha YVC-300" viene selezionato automaticamente.

## ■ Regolazione della sensibilità del microfono

L'audio ricevuto da remoto potrebbe essere distorto o troppo debole, a seconda dell'ambiente. In questo caso, regolare la sensibilità del microfono.

### Nota

Le voci e le opzioni nella finestra delle impostazioni possono variare a seconda dell'ambiente Mac.

- 1 Da  nell'angolo in alto a sinistra del desktop del Mac, selezionare "Preferenze di Sistema" - "Suono" - scheda "Ingresso".
- 2 Nel campo "Volume di ingresso", regolare la sensibilità del microfono.

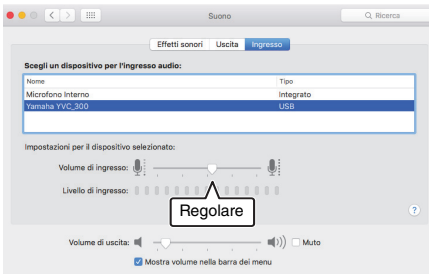

## Collegamento a uno smartphone o tablet tramite Bluetooth

### ■ Prima di eseguire la procedura di collegamento, controllare quanto segue

Assicurarsi di disporre di uno smartphone o tablet (di seguito denominati collettivamente "smartphone") compatibile con Bluetooth.

Inoltre, assicurarsi di disporre di un PC o Mac per l'alimentazione.

#### Note

- Lo smartphone deve trovarsi entro 10 m di distanza dal prodotto (senza ostacoli frapposti).
- Non esiste alcuna garanzia che il prodotto possa connettersi a qualsiasi tipo o modello di smartphone tramite Bluetooth.

#### Suggerimenti

- Sul display degli smartphone il prodotto viene visualizzato come "YVC-300 Yamaha".
- È possibile connettere al prodotto tramite Bluetooth un solo smartphone alla volta.

### ■ Collegamento a una fonte di alimentazione

Utilizzare il cavo USB fornito in dotazione per collegare il prodotto a un PC o Mac.

Il prodotto viene alimentato dal PC o Mac.

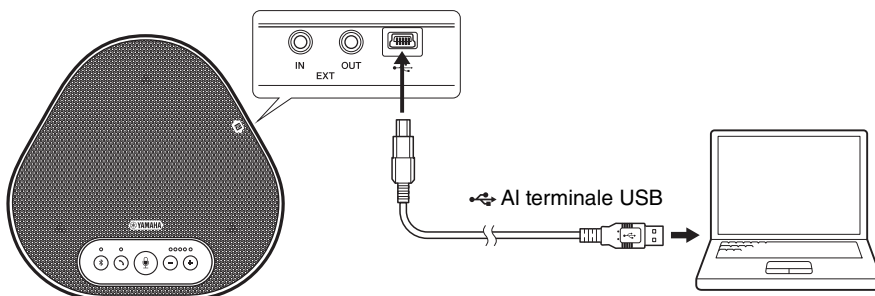

Se il prodotto non è collegato a un PC o Mac, collegare il cavo USB fornito in dotazione con un adattatore di corrente USB disponibile in commercio.

#### Note

- Assicurarsi di leggere prima le precauzioni di sicurezza riguardanti l'adattatore di corrente USB che si intende utilizzare.
- Utilizzare un adattatore di corrente USB che sia in grado di fornire un'intensità di corrente conforme allo standard USB.  
Tensione di uscita: da 4,8 a 5,2 V  
Corrente di uscita: almeno 0,5 A

## ■ Accoppiamento

L'accoppiamento è un'operazione che permette a uno smartphone e al prodotto di riconoscersi reciprocamente. Questa operazione è necessaria quando viene utilizzata una connessione Bluetooth per la prima volta o quando vengono eliminate informazioni relative all'accoppiamento. Una volta completato l'accoppiamento, è possibile stabilire una connessione Bluetooth con una procedura semplice.

### Suggerimenti

- Verificare sullo smartphone che l'accoppiamento sia andato a buon fine. Se l'accoppiamento non è riuscito, riprovare.
- Se l'alimentazione del prodotto viene interrotta durante un'operazione di accoppiamento, le informazioni relative all'accoppiamento potrebbero essere eliminate. In questo caso, riprovare ad eseguire l'accoppiamento.
- Il prodotto può essere accoppiato con un massimo di otto smartphone. Se dovesse essere accoppiato con un altro smartphone, il prodotto eliminerà le informazioni di accoppiamento sul dispositivo con la data e l'ora di connessione Bluetooth meno recente.
- Se il prodotto è collegato a un altro smartphone tramite Bluetooth, scollegarlo dallo smartphone prima dell'accoppiamento.

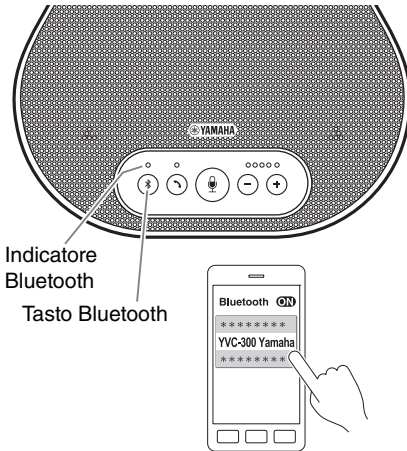

### 1 Tenere premuto il pulsante Bluetooth ( ) per almeno 2 secondi.

L'indicatore Bluetooth lampeggia rapidamente in blu, segnalando che il prodotto è pronto per l'accoppiamento.

### 2 Eseguire un'operazione di accoppiamento sullo smartphone.

Se un messaggio richiede di inserire il proprio codice di accesso, immettere "0000" in cifre.

### Suggerimento

Se si preme il pulsante Bluetooth (  ) mentre l'indicatore Bluetooth lampeggia rapidamente in blu, oppure se trascorrono 90 secondi senza che l'operazione di accoppiamento sia completata, il prodotto non è più pronto per l'accoppiamento.

## ■ Esecuzione di una connessione Bluetooth con lo smartphone accoppiato

### Suggerimento

Alcuni smartphone effettuano connessioni Bluetooth simultanee con il proprio accoppiamento. In tal caso, la procedura descritta di seguito non è necessaria.

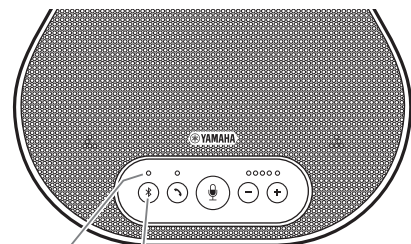

Indicatore  
Bluetooth

Tasto Bluetooth

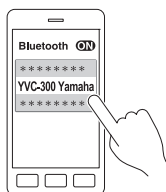

---

### 1 Premere il pulsante Bluetooth ( ).

L'indicatore Bluetooth lampeggia in blu, segnalando che il prodotto è pronto per la connessione Bluetooth.

---

### 2 Eseguire la connessione Bluetooth sullo smartphone accoppiato.

Una volta stabilita la connessione, l'indicatore Bluetooth si illumina di blu fisso. Inoltre, viene emesso un avviso acustico di notifica per avvertire l'utente che la connessione Bluetooth è stata stabilita.

### Suggerimento

Se si preme il pulsante Bluetooth (  ) mentre l'indicatore Bluetooth lampeggia in blu o se trascorrono 90 secondi senza che venga stabilita la connessione, il prodotto non è più pronto per la connessione.

## ■ Eseguire l'accoppiamento e la connessione tramite Bluetooth utilizzando la funzione NFC (per i modelli compatibili con il protocollo NFC)

Ognuno dei seguenti modelli di smartphone (di seguito denominati "modello compatibile con NFC") consente un accoppiamento e una connessione tramite Bluetooth agevoli.

- Dispositivi Android compatibili con NFC: versioni 4.1, 4.2, 4.3, 4.4 e 5.0

Prima di avviare la procedura descritta di seguito, attivare la funzione NFC sullo smartphone.

### Nota

La funzione potrebbe non attivarsi oppure la distanza per la connessione potrebbe variare a seconda dello smartphone.

### Suggerimenti

- Se lo smartphone si trova all'interno di una custodia, rimuoverlo.
- Se un accoppiamento o la connessione tramite Bluetooth non funzionano bene, tenere lo smartphone in una posizione diversa rispetto al prodotto.

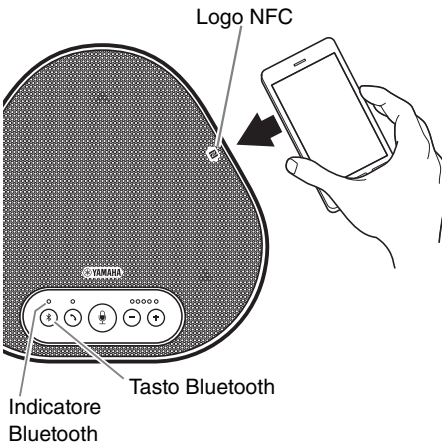

### 1 Premere il pulsante Bluetooth ( ).

L'indicatore Bluetooth lampeggia in blu, segnalando che il prodotto è pronto per la connessione Bluetooth.

### 2 Tenere lo smartphone sopra il logo NFC sul prodotto.

Una volta stabilita la connessione, l'indicatore Bluetooth si illumina di blu fisso. Inoltre, viene emesso un avviso acustico di notifica per avvertire l'utente che la connessione Bluetooth è stata stabilita.

### Suggerimento

Se si preme il pulsante Bluetooth ( ) mentre l'indicatore Bluetooth lampeggia in blu o se trascorrono 90 secondi senza che venga stabilita la connessione, il prodotto non è più pronto per la connessione.

## ■ Termine della connessione Bluetooth

Per terminare una connessione Bluetooth attiva, compiere una delle seguenti operazioni:

- Premere il pulsante Bluetooth ( ).
- Eseguire la procedura di disconnessione Bluetooth sullo smartphone.
- Tenere lo smartphone sopra il logo NFC presente sul prodotto (per i modelli compatibili con NFC).

Una volta terminata una connessione Bluetooth, l'indicatore Bluetooth si illumina di verde.

Inoltre, viene emesso un avviso acustico di notifica per avvertire l'utente che la connessione Bluetooth è stata terminata.



## Collegamento a un sistema per videoconferenze tramite cavi audio

### ■ Prima di eseguire la procedura di collegamento, verificare quanto segue

Assicurarsi di avere a disposizione due cavi audio per l'ingresso e l'uscita.  
Inoltre, assicurarsi di disporre di un PC o Mac per l'alimentazione.



### Suggerimento

Diversi modelli di sistemi per videoconferenze possono avere terminali d'ingresso e uscita audio di forme differenti. Utilizzare i cavi audio con i connettori della forma corrispondente ai terminali d'ingresso e uscita audio del sistema per videoconferenze. Il prodotto deve essere collegato a uno spinotto mini stereo, a prescindere dal tipo di spinotto collegato al sistema per videoconferenze.

### ■ Collegamento a una fonte di alimentazione

Utilizzare il cavo USB fornito in dotazione per collegare il prodotto a un PC o Mac.  
Il prodotto viene alimentato dal PC o Mac.

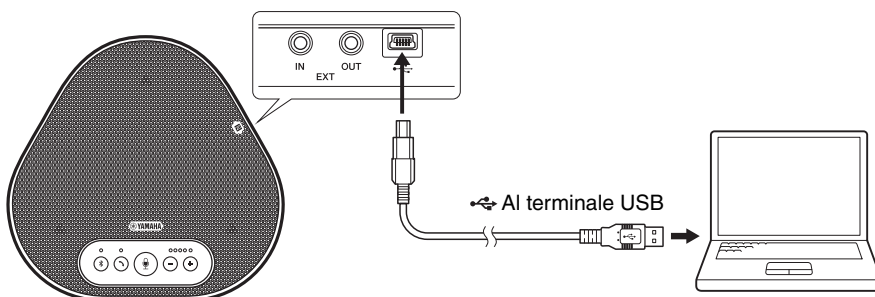

Se il prodotto non è collegato a un PC o Mac, collegare il cavo USB fornito in dotazione con un adattatore di corrente USB disponibile in commercio.

### Note

- Assicurarsi di leggere prima le precauzioni di sicurezza riguardanti l'adattatore di corrente USB che si intende utilizzare.
- Utilizzare un adattatore di corrente USB che sia in grado di fornire un'intensità di corrente conforme allo standard USB.  
Tensione di uscita: da 4,8 a 5,2 V  
Corrente di uscita: almeno 0,5 A

### ■ Impostazione della funzione dei terminali EXT IN/OUT

Seguire i passaggi descritti nella sezione "[Selezione di un dispositivo collegato ai terminali EXT IN/OUT](#)" ([pagina 27](#)) e cambiare anticipatamente la modalità dei terminali EXT IN/OUT in "Sistema per videoconferenze".

## ■ Collegamento a un sistema per videoconferenze

Utilizzare cavi audio per collegare il prodotto al sistema per videoconferenze.

La figura seguente mostra un esempio di utilizzo dei connettori RCA per il collegamento ai terminali di ingresso/uscita audio del sistema per videoconferenze.

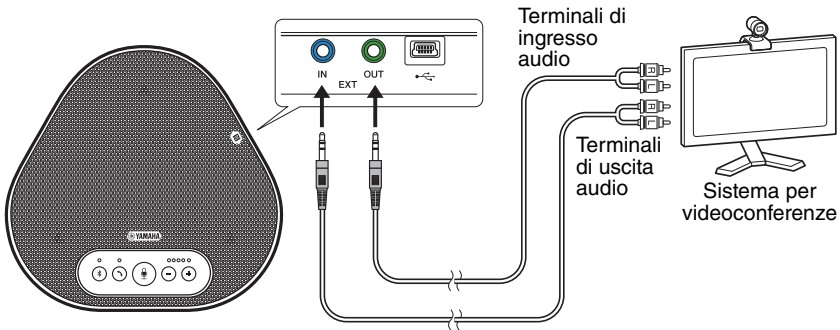

### Nota

Se vengono utilizzati due prodotti insieme, non è possibile collegarli a un sistema per videoconferenze.

## ■ Modifica delle impostazioni del sistema per videoconferenze

Modificare le impostazioni d'ingresso/uscita audio del sistema per videoconferenze, in modo che il prodotto possa fungere da microfono e altoparlante per tale sistema.

### Nota

Assicurarsi di disattivare il microfono e l'altoparlante del sistema per videoconferenze.

## Utilizzo delle funzioni pratiche

Questo capitolo descrive le funzioni pratiche fornite dal prodotto.

### Regolazione del volume dell'altoparlante

È possibile regolare il volume di uscita dell'altoparlante (voci da remoto) premendo i pulsanti del volume (⊖ ⊕). Quando si preme il pulsante del volume, l'indicatore del livello mostra il livello del volume.

Ogni volta che si preme uno dei pulsanti, il volume viene alzato o abbassato gradualmente. Tenendo premuto il pulsante per almeno 0,5 secondi il livello del volume viene modificato in modo continuo.

Esempio (● : acceso, ○ : spento)	
●○○○○	Il livello del volume dell'altoparlante è impostato al minimo.
●●●●●	Il livello del volume dell'altoparlante è impostato al massimo.

#### Nota

Regolare il livello del volume dell'altoparlante in modo che il suono non sia distorto. Se il suono è distorto, la parte remota potrebbe sentire degli echi.



#### Suggerimento

Se un PC o Mac è collegato tramite un cavo USB, variando il livello del volume degli altoparlanti del PC o Mac cambierà anche il livello del volume dell'altoparlante del prodotto in base al livello del volume del PC o Mac.

### Disattivazione del microfono

Disattivare temporaneamente il microfono in modo che la parte remota non possa ascoltare l'utente.

#### ■ Disattivazione del microfono

Premere il pulsante di disattivazione del microfono (⊗).

L'indicatore del microfono lampeggia in rosso segnalando che il microfono è disattivato.

#### ■ Riattivazione del microfono

Quando il microfono è disattivato, premere il pulsante di disattivazione (⊗).

L'indicatore del microfono diventa verde segnalando che il microfono è nuovamente attivo.

### Disattivazione dell'altoparlante

Disattivare temporaneamente l'altoparlante in modo da non poter sentire la parte remota.

L'altoparlante può essere disattivato solo quando il PC o il Mac è collegato tramite il cavo USB.

#### ■ Disattivazione dell'altoparlante

Disattivare l'altoparlante (uscita) utilizzando il PC o Mac.

L'indicatore del livello del volume lampeggia in verde con il livello del volume corrente visualizzato, segnalando che l'altoparlante è disattivato.

#### ■ Riattivazione dell'altoparlante

Quando l'altoparlante (uscita audio) è disattivato, utilizzare il PC o Mac per riattivarlo.

L'indicatore del livello del volume smette di lampeggiare segnalando che l'altoparlante è nuovamente attivo.



#### Suggerimento

È possibile riattivare l'altoparlante premendo uno dei pulsanti del volume (⊖ ⊕).

## Accettazione di una richiesta di connessione Bluetooth in ingresso/Fine di una chiamata

Il prodotto può essere azionato mediante la funzione telefono dello smartphone connesso tramite Bluetooth.

### ■ Risposta a una chiamata in arrivo

Quando lo smartphone connesso tramite Bluetooth riceve una chiamata, l'indicatore del microfono lampeggia in verde (in rosso se il microfono è disattivato) (a intervalli di 0,25 secondi).

Premendo il pulsante di risposta/fine chiamata (☎) mentre si riceve la chiamata è possibile parlare con la parte remota attraverso il microfono e l'altoparlante del prodotto. Mentre è in corso la chiamata, l'indicatore del pulsante di risposta/fine chiamata si illumina di verde.

### Nota

Alcuni smartphone potrebbero abilitare il proprio microfono e altoparlante dopo aver rilevato una chiamata in arrivo. Per risolvere questa situazione, selezionare YVC-300 nelle impostazioni della sorgente audio dello smartphone per abilitare il microfono e l'altoparlante del prodotto.

### ■ Fine di una chiamata

Premere il pulsante di risposta/fine chiamata (☎) durante una chiamata. L'indicatore del pulsante di risposta/fine chiamata si spegne e la chiamata viene terminata.

## Selezione di un dispositivo collegato ai terminali EXT IN/OUT

In base al dispositivo da collegare ai terminali EXT IN/OUT (ingresso/uscita sistema esterno) sul prodotto, seguire queste istruzioni per cambiare l'impostazione:

### 1 Tenere premuti contemporaneamente entrambi i tasti del volume (⊖ ⊕) per almeno 2 secondi.

Viene emesso un avviso acustico di notifica e l'indicatore del microfono lampeggia in bianco.

### 2 Premere il pulsante del volume (⊖ ⊕) e impostare la visualizzazione dell'indicatore del livello del volume in modo che sia selezionato il dispositivo da collegare.

Esempio (● : acceso, ○ : spento)	
●○○○○	Nessun dispositivo collegato
○●○○○	Sistema per videoconferenze

### Suggerimento

L'impostazione di fabbrica è "No connected device" (Nessun dispositivo collegato).

### 3 Tenere premuti contemporaneamente entrambi i tasti del volume (⊖ ⊕) per almeno 0,5 secondi.

Una volta applicata l'impostazione viene emesso un avviso acustico di notifica. L'indicatore del microfono torna allo stato precedente, illuminandosi di verde o lampeggiando in rosso.

## Attivazione o disattivazione della funzione Bluetooth

Quando non si utilizza una connessione Bluetooth, è possibile disattivare la funzione Bluetooth.

Per utilizzare di nuovo una connessione Bluetooth, attivare la funzione Bluetooth.



### 1 Tenere premuti contemporaneamente entrambi i tasti del volume (⊖ ⊕) per almeno 2 secondi.

Viene emesso un avviso acustico di notifica e l'indicatore del microfono lampeggia in bianco.

### 2 Premere il pulsante Bluetooth (Ⓜ) per attivare o disattivare la funzione.

L'indicatore Bluetooth illuminato di verde segnala che la funzione è attiva, mentre l'indicatore spento segnala che la funzione è disattivata.

---



**3 Tenere premuti contemporaneamente entrambi i tasti del volume (   ) per almeno 0,5 secondi.**

Una volta applicata l'impostazione viene emesso un avviso acustico di notifica. L'indicatore del microfono torna allo stato precedente, illuminandosi di verde o lampeggiando in rosso.

## Ripristino delle impostazioni di fabbrica



È possibile riportare le impostazioni del prodotto ai valori impostati dalla fabbrica.

---

**1 Tenere premuti contemporaneamente entrambi i tasti del volume (   ) per almeno 2 secondi.**

Viene emesso un avviso acustico di notifica e l'indicatore del microfono lampeggia in bianco.

---

**2 Tenere premuti contemporaneamente il pulsante di risposta/fine chiamata (  ) e il pulsante del volume (  ) per almeno 2 secondi.**

Viene emesso un avviso acustico di notifica. L'indicatore del livello del volume si illumina di verde e le spie si muovono avanti e indietro. Gli altri indicatori si spengono.

---

**3 Quando l'indicatore del livello del volume si spegne e si trova nello stato di avvio, nel prodotto vengono ripristinate le impostazioni di fabbrica.**



### Suggerimento

Il ripristino delle impostazioni di fabbrica cancella varie impostazioni, come ad esempio le informazioni relative all'accoppiamento Bluetooth. Riconfigurare le impostazioni, se necessario.

# Risoluzione dei problemi

## Prima di contattare Yamaha

Leggere il presente manuale per verificare se il problema può essere risolto.

Se il problema persiste, rivolgersi al concessionario o al rivenditore presso il quale è stato acquistato il prodotto.

## D1 Un indicatore è spento o lampeggia

Sintomo	Causa	Azione
Il prodotto sembra spento.	Il cavo USB è scollegato (se tutti gli indicatori sono spenti).	Assicurarsi di collegare saldamente il cavo USB al PC o Mac. (→Pagina 13, Pagina 17)
Non è possibile sentire la parte remota.	Il prodotto non si è ancora avviato (se le spie dell'indicatore di livello del volume si muovono avanti e indietro).	Attendere che il prodotto completi il processo di avvio. (→Pagina 9)
	Il prodotto è in modalità di impostazione (se l'indicatore del microfono lampeggia in bianco).	Uscire dalla modalità di impostazione. (→Pagina 27)
Si è verificato un errore (se l'indicatore del microfono lampeggia rapidamente in rosso).	Un aggiornamento del firmware non è riuscito (se solo il secondo indicatore del livello del volume da sinistra si illumina di verde).	Riprovare a eseguire l'aggiornamento del firmware.
	Si è verificato un errore del software o dell'hardware (se l'indicatore del livello del volume si illumina di verde seguendo un qualsiasi altro schema).	Inoltrare una richiesta di riparazione del prodotto.

## D2 Problemi di qualità audio

Sintomo	Causa	Azione
Non è possibile sentire la parte remota.	L'altoparlante è disattivato.	Riattivare l'altoparlante. (→Pagina 26)
	Il volume dell'altoparlante è impostato al minimo.	Alzare il volume dell'altoparlante. (→Pagina 26)
	Sul PC o Mac collegato tramite USB è selezionato un altoparlante diverso da YVC-300 per l'applicazione di chiamata.	Selezionare YVC-300 nelle impostazioni dell'altoparlante dell'applicazione di chiamata.
Non è possibile sentire la parte remota.	Il microfono della parte remota è disattivato.	Chiedere alla parte remota di riattivare il microfono.
	La sensibilità del microfono della parte remota è impostata al minimo.	Chiedere alla parte remota di aumentare la sensibilità del microfono.

Sintomo	Causa	Azione
La parte remota non riesce a sentire.	Il microfono è disattivato.	Riattivare il microfono. (→Pagina 26)
	La sensibilità del microfono del PC o Mac collegato tramite USB è impostata al minimo.	Aumentare la sensibilità del microfono sul tale computer. (→Pagina 16, Pagina 19)
	Sul PC o Mac collegato tramite USB è selezionato un microfono diverso da YVC-300 per l'applicazione di chiamata.	Selezionare YVC-300 nelle impostazioni del microfono dell'applicazione di chiamata.
	L'altoparlante della parte remota è disattivato.	Chiedere alla parte remota di riattivare l'altoparlante.
	Il volume dell'altoparlante della parte remota è impostato al minimo.	Chiedere alla parte remota di alzare il volume dell'altoparlante.
Si sentono echi.	La parte remota ha un problema con la configurazione del dispositivo o con l'ambiente operativo.	-
La parte remota sente echi o rumori fastidiosi.	Il PC o Mac collegato tramite USB non riconosce correttamente il prodotto.	Verificare che il PC o Mac sia configurato correttamente. (→Pagina 14, Pagina 18)
	Sul PC o Mac collegato tramite USB sono selezionati un altoparlante e un microfono diversi da YVC-300 per l'applicazione di chiamata.	Selezionare YVC-300 nelle impostazioni dell'altoparlante e del microfono dell'applicazione di chiamata.
	Anche se è collegato un sistema per videoconferenze ai terminali EXT IN/OUT, l'impostazione sul dispositivo collegato è "No connected device" (Nessun dispositivo collegato).	Modificare l'impostazione sul dispositivo collegato in "Videoconference system" (Sistema per videoconferenze). (→Pagina 27)
	Ai terminali EXT IN/OUT è collegato un sistema per videoconferenze con un ritardo e una distorsione dell'audio considerevoli.	Utilizzare un sistema per videoconferenze con un ritardo e una distorsione dell'audio ridotti.
	Il prodotto è installato vicino a una parete.	Installare il prodotto lontano da pareti.
	In prossimità del prodotto sono collocati degli oggetti.	Se possibile, non collocare oggetti attorno al prodotto.
	Il prodotto viene utilizzato in una sala con grandi riverberi.	<ul style="list-style-type: none"> <li>• Collocare un oggetto ad alto assorbimento acustico nella sala, lontano dalla parte anteriore del microfono.</li> <li>• Per ridurre i riverberi, abbassare il volume dell'altoparlante. (→Pagina 26)</li> </ul>

Sintomo	Causa	Azione
Si sente rumore.	La parte remota ha un problema con la configurazione del dispositivo o con l'ambiente operativo.	-
La parte remota sente rumore.	In prossimità del prodotto si trova un dispositivo che genera rumore.	Mantenere il prodotto il più lontano possibile da fonti di rumore.
	Il prodotto è installato in una sala rumorosa.	Se un qualsiasi dispositivo sta generando rumore, spegnerlo.
L'audio è distorto.	Il livello di uscita del sistema per videoconferenze collegato al terminale EXT IN è troppo alto.	Abbassare il livello di uscita del sistema per videoconferenze.
	La sensibilità del microfono della parte remota è troppo alta.	Chiedere alla parte remota di ridurre la sensibilità del microfono.
L'audio della parte remota è distorto.	Il livello di ingresso del microfono è troppo alto.	Spostare il prodotto lontano da persone che stanno parlando.
	La sensibilità del microfono del PC o Mac collegato tramite USB è troppo alta.	Ridurre la sensibilità del microfono. (→Pagina 16, Pagina 19)
	Un sistema per videoconferenze collegato al terminale EXT OUT non fornisce un ingresso di linea.	Collegare un sistema per videoconferenze che supporti un ingresso di linea.
	Il livello di uscita del sistema per videoconferenze collegato al terminale EXT OUT è troppo alto.	Abbassare il volume sul sistema per videoconferenze.
	Il volume dell'altoparlante della parte remota è troppo alto.	Chiedere alla parte remota di abbassare il volume dell'altoparlante.
Il volume della parte remota è troppo basso.	La sensibilità del microfono del PC o Mac collegato tramite USB è troppo bassa.	Aumentare la sensibilità del microfono sul tale computer. (→Pagina 16, Pagina 19)
	Il livello di uscita del sistema per videoconferenze collegato al terminale EXT OUT è troppo basso.	Alzare il volume sul sistema per videoconferenza.



## D3 Problemi di connessione Bluetooth

Sintomo	Causa	Azione
Il prodotto non riesce ad accoppiarsi con uno smartphone tramite Bluetooth.	La funzione Bluetooth è disattivata (se l'indicatore Bluetooth è spento).	Attivare la funzione Bluetooth. (→Pagina 27)
	Lo smartphone che si sta cercando di accoppiare con il prodotto ha informazioni di accoppiamento per un YVC-300 diverso.	Eliminare dallo smartphone le informazioni di accoppiamento per il YVC-300 diverso, quindi accoppiare lo smartphone con il YVC-300 desiderato. (→Pagina 20)
Il prodotto non riesce a connettersi a uno smartphone tramite Bluetooth.	La funzione Bluetooth è disattivata (se l'indicatore Bluetooth è spento).	Attivare la funzione Bluetooth. (→Pagina 27)
	Il prodotto non è accoppiato con lo smartphone tramite Bluetooth (se l'indicatore Bluetooth si illumina di verde).	Accoppiarlo con lo smartphone. (→Pagina 20)
	Uno smartphone diverso è collegato al prodotto tramite Bluetooth (se l'indicatore Bluetooth si illumina di blu).	Terminare la connessione con lo smartphone diverso e connettersi allo smartphone desiderato. (→Pagina 23, Pagina 20)
Non è possibile ascoltare la parte remota dall'altoparlante attraverso lo smartphone.	La funzione Bluetooth è disattivata (se l'indicatore Bluetooth è spento).	Attivare la funzione Bluetooth quindi connettere lo smartphone al prodotto. (→Pagina 27, Pagina 20)
	Lo smartphone non è connesso tramite Bluetooth (se l'indicatore Bluetooth si illumina di verde).	Connettere lo smartphone al prodotto. (→Pagina 20)
	YVC-300 non è selezionato nelle impostazioni della sorgente audio dello smartphone.	Selezionare YVC-300 nelle impostazioni della sorgente audio dello smartphone. (→Pagina 27)

## Specifiche tecniche

### Specifiche generali

<b>Interfaccia esterna</b>	USB 2.0 Full Speed, Bluetooth, NFC (Near Field Communication), EXT IN/OUT (spinotto mini stereo)
<b>Consumo elettrico massimo</b>	2,5 W
<b>Ambiente operativo</b>	Temperatura: da 0 a 40°C Umidità: dal 20 all'85% (senza condensa)
<b>Ambiente di conservazione</b>	Temperatura: da -20 a +50°C Umidità: dal 10 al 90% (senza condensa)
<b>Dimensioni</b>	235 (L) x 46 (A) x 226 (P) mm
<b>Peso</b>	0,8 kg
<b>Fonte di alimentazione</b>	Alimentato dal bus USB
<b>Ambiente PC</b>	Sistema operativo: Windows 7 (a 32 o 64 bit), Windows 8.1 (a 32 o 64 bit) o Windows 10 (a 32 o 64 bit) USB: USB 2.0 o versione successiva
<b>Ambiente Mac</b>	Sistema operativo: Mac OS X 10.8, Mac OS X 10.9, Mac OS X 10.10, Mac OS X 10.11 USB: USB 2.0 o versione successiva
<b>Bluetooth</b>	Versione delle specifiche Bluetooth: 2.1 + EDR Profili supportati: HFP (1.6), A2DP Codec supportati: SBC, mSBC, CVSD Uscita wireless: Classe 2 Distanza massima di comunicazione: 10 m (senza ostacoli)
<b>NFC</b>	Dispositivi compatibili: dispositivi Android compatibili con NFC versioni 4.1, 4.2, 4.3, 4.4 e 5.0
<b>Accessori</b>	Cavo USB di 3 m, Manuale dell'utente
<b>Altro</b>	Aggiornamento del firmware (trasferito da un PC/Mac tramite USB)

### Specifiche audio

<b>Unità microfono</b>	Unidirezionale x3
<b>Unità altoparlante</b>	Full-range x1
<b>Larghezza di banda di frequenza per il rilevamento del suono</b>	Da 100 a 20.000 Hz
<b>Larghezza di banda di frequenza per la riproduzione</b>	Da 190 a 20.000 Hz
<b>Elaborazione del segnale</b>	Cancellazione dell'eco adattiva, riduzione del rumore, tracking automatico, controllo di guadagno automatico, soppressione del riverbero

## Assistenza clienti

Per qualsiasi domanda e richiesta di informazioni riguardanti questo prodotto, accedere al sito Web riportato di seguito.

### ■ Pagina dei contatti

<http://www.yamaha.com/products/en/communication/support/>

# Contenido

## Introducción

<b>Precauciones de seguridad .....</b>	<b>2</b>
ADVERTENCIA .....	2
ATENCIÓN .....	3
<b>Precauciones de uso .....</b>	<b>4</b>
Bluetooth® .....	4
<b>Introducción .....</b>	<b>6</b>
Contenido de la caja .....	6
Convenciones usadas en este manual .....	6
Uso de las funciones más recientes .....	6
<b>Qué se puede hacer con el producto .....</b>	<b>7</b>
<b>Controles y funciones .....</b>	<b>8</b>
Parte superior .....	8
Lateral .....	10
Parte inferior .....	11

## Cómo utilizar el YVC-300

<b>Instalación del producto.....</b>	<b>12</b>
<b>Conexión a equipos de comunicación .....</b>	<b>13</b>
Conectarse a un PC mediante el cable USB .....	13
Conectarse a un Mac mediante el cable USB .....	17
Conectarse a un smartphone o tableta mediante Bluetooth .....	20
Conectarse a un sistema de videoconferencia mediante cables de audio .....	24

## Funciones adecuadas

<b>Usar las funciones adecuadas .....</b>	<b>26</b>
Ajustar el volumen del altavoz.....	26
Silenciar el micrófono .....	26
Silenciar el altavoz .....	26
Aceptar solicitud de conexión mediante Bluetooth/finalizar una llamada .....	27
Seleccionar un dispositivo conectado a los terminales EXT IN/OUT .....	27
Habilitar o deshabilitar la función Bluetooth .....	27
Restablecer los valores de fábrica .....	28

## Otros

<b>Solucionador de problemas .....</b>	<b>29</b>
Antes de contactar con Yamaha .....	29
Caso 1. Un indicador está apagado o parpadea .....	29
Caso 2. Problemas con la calidad del audio .....	29
Caso 3. Problemas con la conexión Bluetooth .....	32
<b>Especificaciones.....</b>	<b>33</b>
Especificaciones generales.....	33
Especificaciones de audio .....	33
<b>Atención al cliente .....</b>	<b>34</b>

## Precauciones de seguridad

Para un uso seguro del producto, lea detenidamente el contenido de las secciones ADVERTENCIAS y ATENCIÓN de este manual y respételo. Las secciones ADVERTENCIAS y ATENCIÓN de este manual conciernen al uso seguro y apropiado del producto, y con ellas se pretende prevenir posibles peligros para usted o para terceros, así como cualquier pérdida material. Por favor, guarde este manual para que el usuario del producto pueda remitirse a él en cualquier momento.

### ADVERTENCIA

- Retire el cable USB inmediatamente en cualquiera de los siguientes casos:
  - se registra un olor o ruido anormal,
  - sale humo,
  - el producto está roto, o
  - el producto se ha expuesto al agua.
 El uso del producto sin atender a estas acciones podrá provocar incendios o descargas eléctricas. Para inspecciones y reparaciones, póngase en contacto siempre con su proveedor.
- No conecte o desconecte ningún cable con las manos húmedas. Si lo hace, podrá provocar descargas eléctricas o daños al producto.
- No toque los terminales con los dedos ni con objetos metálicos. Si lo hace, podrá provocar descargas eléctricas o daños al producto.
- Evite que el producto se caiga o que reciba un fuerte impacto. De no hacerlo podrán dañarse partes internas del producto que podrán provocar descargas eléctricas, incendios o daños al producto.
- Si el producto se deteriora, póngase siempre en contacto con su proveedor para inspecciones y reparaciones. El uso del producto sin atender a estas acciones podrá provocar incendios o descargas eléctricas.
- No desmonte el producto ni lo altere de ningún modo. Si lo hace, podría provocar descargas eléctricas o daños al producto.
- No obstruya la disipación térmica.
  - No cubra el producto con ningún tipo de tela ni con manteles.
  - No coloque el producto sobre alfombras ni moquetas ni sobre cualquier otro material que cubra el suelo.
  - No ponga el producto en un espacio pequeño y con poca ventilación.
 Si no respeta las indicaciones anteriores, se podrá acumular calor en el interior del producto, lo cual podría provocar un incendio o daños al producto.
- No instale el producto en espacios al aire libre o en lugares húmedos. Si lo hace, podría provocar descargas eléctricas o daños al producto.
- No instale el producto en zonas con mucho polvo o humedad, con hollín de aceite, vapor o gases corrosivos. Si lo hace, podría provocar descargas eléctricas o daños al producto.
- No coloque jarrones, macetas, vasos, cosméticos, productos químicos, velas u otros objetos sobre el producto. Si cae agua dentro del producto o si se introducen cuerpos extraños en el interior del mismo podrían producirse incendios o descargas eléctricas.
- No inserte metal, papel u otros cuerpos extraños en el producto. Si lo hace, podría provocar descargas eléctricas o daños al producto.
- No toque el producto si hubiera truenos. Si lo hace, podría producirse una descarga eléctrica.
- Use el producto al menos a 22 cm de personas con marcapasos, desfibriladores u otros dispositivos médicos. De no hacerlo, podrá afectar a dichos dispositivos y provocar graves accidentes.
- No utilice este producto cerca de equipos médicos. Las ondas de radio podrían afectar al equipamiento médico. No utilice este producto en lugares en donde esté prohibido el uso de ondas de radio, como por ejemplo, cerca de equipos médicos.

## ATENCIÓN

- Use el cable USB suministrado. Usar un cable USB distinto, podría provocar incendios, descargas eléctricas o daños al producto.
- No dañe el cable USB.
  - No coloque objetos pesados sobre el cable.
  - No altere el cable de ningún modo.
  - No grape el cable.
  - No aplique demasiada fuerza al cable.
  - Mantenga el cable alejado de aparatos que generen calor.
 Si lo hace, podría provocar descargas eléctricas o daños al producto.
- No instale el producto en ningún lugar inestable o en donde esté expuesto a vibraciones. Podría caerse o volcarse, dando lugar a daños personales o a daños al producto.
- No instale el producto en un lugar en donde esté expuesto a luz solar directa o a temperaturas demasiado altas (por ejemplo, cerca de la calefacción). Si lo hace, podría provocar daños al producto.
- No se siente ni se ponga de pie sobre el producto, ni coloque otros objetos sobre su superficie. Si lo hace, podría provocar daños al producto.
- Baje el volumen al mínimo antes de empezar la reproducción. Si no lo hace, podrían emitirse ruidos muy altos y repentinos que generen trastornos auditivos.
- No use el producto en lugares en los que la temperatura ambiente cambie rápidamente. Los cambios rápidos de temperatura ambiente podrían provocar condensación en el producto. El uso continuado del producto con condensación puede provocar daños en el mismo. Si se genera condensación en el producto, deje de utilizarlo durante un rato. Apáguelo hasta que se seque.
- Asegúrese de eliminar la energía estática de su cuerpo y de la ropa antes de tocar el producto. Si no lo hace, podría provocar daños al producto a causa de la energía estática.
- Dirija y conecte los cables adecuadamente. Si se tira de los cables o si una persona queda atrapada entre ellos, el producto o el equipo conectado podrían caerse, generando daños personales o daños al producto.
- Antes de conectar cualquier equipo exterior, lea detenidamente los manuales de instrucciones suministrados con el equipo y realice las conexiones siguiendo las instrucciones.
- Apague el producto y retire todos los cables conectados antes de mover el producto. Si no lo hace, podría provocar que el producto o el equipamiento conectado caiga o vuelque y se produzcan daños.

### **ADVERTENCIA**

**PARA REDUCIR EL RIESGO DE INCENDIO O DE DESCARGA ELECTRICA, NO EXPONGA ESTE APARATO A LLUVIA O A LA HUMEDAD.**

## Precauciones de uso

- Este producto está diseñado para el uso en oficinas convencionales y no para campos que requieran un alto grado de fiabilidad, como el tratamiento de vidas humanas o de recursos valiosos.
- Yamaha no se hace responsable de las pérdidas o daños que puedan provocarse a raíz del uso inadecuado o de una mala configuración del producto.
- Dependiendo del entorno de uso, el producto podrá generar ruido en teléfonos, radios, televisiones u otros aparatos. Si esto ocurre, cambie la ubicación en la que esté instalado o su orientación.
- Si transfiere el producto a terceros, hágalos llegar este manual y junto con los accesorios.
- Siga las disposiciones del gobierno local cuando haga uso del producto.
- No conecte ningún equipamiento que emita ruido en la misma línea de corriente que el producto.

### Bluetooth®

- La tecnología Bluetooth consiste en una comunicación sin cables en la que se emplea una banda de frecuencia de 2,4 GHz que puede utilizarse sin licencia.
- La banda de 2,4 GHz que usan los dispositivos compatibles con Bluetooth es una banda de radio compartida por varios tipos de equipos. A pesar de que los dispositivos compatibles con Bluetooth usan una tecnología para minimizar la influencia en otros componentes que utilicen la misma banda de radio, esta influencia podrá reducir la velocidad o la distancia de comunicaciones y en algunos casos interrumpir las comunicaciones.
- La velocidad o distancia de comunicaciones difiere en función de la distancia entre los dispositivos de comunicación, la presencia de obstáculos, las condiciones de las ondas de radio, y el tipo de equipamiento.
- Yamaha no garantiza el funcionamiento de todas las conexiones sin cables entre estos productos y dispositivos compatibles con Bluetooth.

Advertencia: el uso de este equipo en un entorno residencial podría causar radiointerferencias.

Nosotros, Revolabs, Inc. (UK), declaramos por la presente que esta unidad cumple con los requisitos esenciales y otras disposiciones pertinentes de la Directiva 1999/5/CE.

**Revolabs, Inc. (UK)**

190, High Street, Tonbridge, Kent, TN9 1BE, UK.

Tel: +44-1732-366-535



**Información para usuarios sobre la recogida y eliminación de los equipos antiguos**



Este símbolo en los productos, embalajes y documentos anexos significa que los productos eléctricos y electrónicos no deben mezclarse con los desperdicios domésticos normales.

Para el tratamiento, recuperación y reciclaje apropiados de los productos antiguos, llévelos a puntos de reciclaje correspondientes, de acuerdo con la legislación nacional.

Al deshacerse de estos productos de forma correcta, ayudará a ahorrar recursos valiosos y a impedir los posibles efectos desfavorables en la salud humana y en el entorno que de otro modo se producirían si se tratan los desperdicios de modo inapropiado.

Para obtener más información acerca de la recogida y el reciclaje de los productos antiguos, póngase en contacto con las autoridades locales, con el servicio de eliminación de basuras o con el punto de venta donde adquirió los artículos.

**Para los usuarios empresariales de la Unión Europea:**

Si desea desechar equipos eléctricos y electrónicos, póngase en contacto con su vendedor o proveedor para obtener más información.

**Información sobre la eliminación en otros países fuera de la Unión Europea:**

Este símbolo solo es válido en la Unión Europea. Si desea desechar estos artículos, póngase en contacto con las autoridades locales o con el vendedor y pregúnteles el método correcto.



# Introducción

Gracias por adquirir un producto Yamaha YVC-300. Este producto consiste en un terminal de voz para teleconferencias y conversaciones remotas. Debe conectarse a un equipo de comunicación como un PC (ordenador con Windows) o un Mac, un *smartphone*, una tableta o un sistema de videoconferencia.

Por favor, lea este manual atentamente antes de usar el producto para una instalación y conexión adecuadas.

Guarde este manual en un lugar seguro para que no se pierda.

- El contenido de este manual se aplica a las últimas especificaciones según la fecha de publicación. Para obtener el último manual, acceda al sitio web que se indica abajo y descargue el archivo del manual.  
<http://www.yamaha.com/products/en/communication/download/>
- Este manual no puede ser reproducido ni total ni parcialmente sin el permiso de Yamaha.
- Yamaha no se hará responsable de ninguna pérdida o deterioro de datos provocados por el uso de este producto. La garantía solo cubre daños físicos del producto.

## Contenido de la caja

- Unidad principal (YVC-300)
- Cable USB de 3 m
- Manual del usuario (el presente manual)

## Convenciones usadas en este manual

### ■ Abreviaturas

Este manual utiliza las siguientes abreviaturas para los productos abajo mencionados:

- Yamaha YVC-300: El producto, este producto
- Microsoft® Windows®: Windows
- Microsoft® Windows® 7: Windows 7
- Microsoft® Windows® 8.1: Windows 8.1
- Microsoft® Windows® 10: Windows 10
- Mac OS® X 10.8: Mac OS X 10.8
- Mac OS® X 10.9: Mac OS X 10.9
- Mac OS® X 10.10: Mac OS X 10.10
- Mac OS® X 10.11: Mac OS X 10.11

### ■ Marcas registradas

- Microsoft y Windows son marcas registradas de Microsoft Corporation en Estados Unidos y en otros países.
- Macintosh y Mac OS son marcas registradas de Apple Inc.
- Android™ es una marca registrada de Google Inc.
- Bluetooth® es una marca registrada de Bluetooth SIG, y Yamaha la usa de conformidad con el acuerdo de licencia.
- El logotipo NFC (N-Mark) es una marca registrada de NFC Forum Inc.

## Uso de las funciones más recientes

Yamaha realiza constantes mejoras en las características de sus productos.

Para beneficiarse de las últimas funciones, visite la siguiente página web y descargue el *firmware* del producto: <http://www.yamaha.com/products/en/communication/download/>

## Qué se puede hacer con el producto

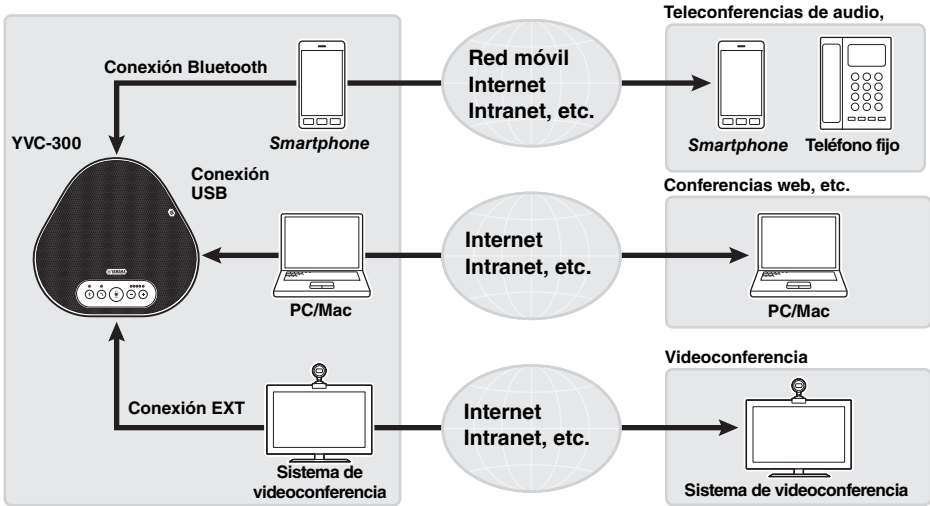

### ■ Comunicaciones de voz de «habla y escucha fáciles»

El producto está equipado con micrófonos con alta capacidad de captura de voz y con un altavoz con alta capacidad de reproducción de voz. También ofrece funciones de procesamiento de señales de audio de alto rendimiento, como un compensador de eco adaptable y reducción de ruidos, que proporcionan «habla y escucha fáciles» en las comunicaciones de voz sin cortes ni ruidos.

### ■ Conexión con diferentes dispositivos de comunicación

El producto ofrece tres interfaces de conexión: USB para conexión con PC y Mac, Bluetooth para teléfonos inteligentes y tabletas, y "EXT" para conexión analógica con sistemas de videoconferencia.

También se pueden utilizar las interfaces USB, Bluetooth y EXT simultáneamente (habilitar para ello la función Mezclador de audio).

# Controles y funciones

## Parte superior

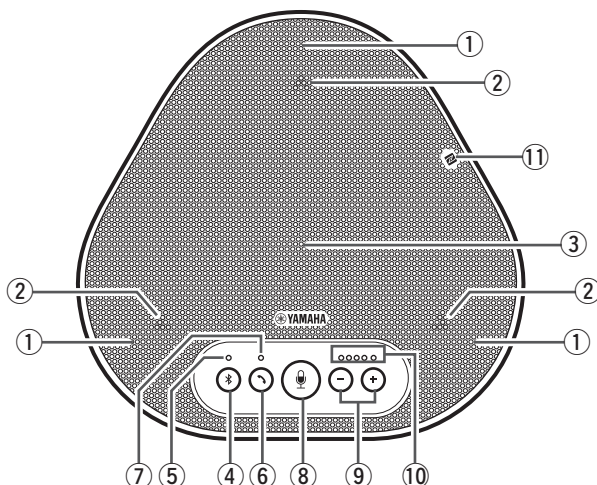

### ① Micrófonos

Registra la voz de las personas que hablan.

### ② Indicadores de micrófono

Indican el nivel de voz que el micrófono registra. También indican las solicitudes de conexión de Bluetooth recibidas y un modo del producto. (→Página 9)

### ③ Altavoz

Reproduce voces recogidas en una entidad remota.

### ④ Botón Bluetooth ( )

Pulse este botón para vincular o conectar el producto a un *smartphone* o tableta compatible. Si pulsa el botón cuando el producto tenga una conexión establecida con un dispositivo Bluetooth, finalizará dicha conexión. (→Página 20)

### ⑤ Indicador Bluetooth ( )

Indica el estado del producto respecto a la actividad Bluetooth. (→Página 10)

### ⑥ Botón de llamada ( )

Permite realizar o finalizar una llamada, mientras el producto está conectado a un *smartphone* o tableta compatible con Bluetooth. (→Página 27)

### ⑦ Indicador de llamada

Indica el estado del producto respecto a la actividad de llamada. (→Página 10)

### ⑧ Botón silenciar micrófono ( )

Sirve para apagar (silenciar) el micrófono de forma temporal. El receptor remoto no escuchará nada. (→Página 26)

### ⑨ Botones de volumen ( )

Presiónelos para configurar el volumen del altavoz. Pulse cualquiera de los dos botones durante al menos 0,5 segundos para subir o bajar el volumen. (→Página 26) Utilícelos también cuando cambie la configuración del producto. (→Página 27).

### ⑩ Indicador de nivel de volumen

Indica el nivel de entrada de voz desde el participante remoto. Indica el nivel de volumen de salida del altavoz al configurar el volumen. Indica un ajuste al cambiarlo. (→Página 9)

### ⑪ Logotipo NFC (N-Mark)

Los *smartphones* o tabletas (compatibles con Bluetooth) con la función NFC (*Near Field Communication*) se pueden vincular, conectar y desconectar del producto situándolos sobre el logotipo del producto. (→Página 23)

## ■ Cómo funciona el indicador de nivel de volumen (Página 8: ⑩)

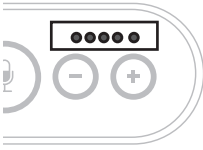

Estado	Descripción	Ejemplo (●: Encendido, ○: Apagado, ☼: Parpadeando)	
Funcionamiento normal	Indica el nivel de entrada de señales de audio provenientes del participante remoto.	○○○○○	Sin señal de audio.
		●●●○○	Con señales de audio.
		●●●●●	Entrada máxima de señal de audio.
Al ajustar el volumen del altavoz (→Página 26)	Indica el nivel específico de volumen del altavoz.	○○○○○	Nivel mínimo de volumen del altavoz.
		●●●○○	Nivel medio de volumen del altavoz.
		●●●●●	Nivel máximo de volumen del altavoz.
Al silenciar el altavoz (→Página 26)	El indicador muestra que el altavoz está silenciado.	☼●●●○	Los símbolos del indicador parpadearán en el nivel de volumen actual.
Al iniciar el producto	El indicador muestra que el producto se está iniciando.	●●○○○ → ← ○○●●●	Los símbolos luminosos se mueven de atrás hacia adelante hasta que el producto se inicia completamente.

Además de lo anterior, el indicador muestra los ajustes del producto, como se describe en "Seleccionar un dispositivo conectado a los terminales EXT IN/OUT" (página 27). También, al producirse un error, muestra el detalle del mismo. (→Página 29)

## ■ Cómo funcionan los indicadores de micrófono (Página 8: ⑪)

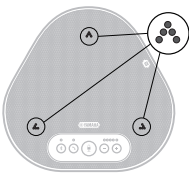

Estado	Descripción
Funcionamiento normal	Luz verde. Mayor brillo al recibir entrada de voz.
Al silenciar el altavoz (→Página 26)	Parpadeo rojo.
Al recibir solicitudes de conexión Bluetooth (→Página 27)	Parpadeo verde (rojo si el micrófono está silenciado) (en intervalos de 0,25 segundos).

Además de lo anterior, los indicadores parpadean en blanco en diferentes modos de configuración. (→Página 28)

Cuando se produce un error se aprecia un parpadeo rojo a gran velocidad (en intervalos de 0,1 segundos). (→Página 29)

■ **Cómo funciona el indicador de Bluetooth** (Página 8: ⑤)



Indicación	Estado
Apagado	La función Bluetooth está deshabilitada.
Parpadeo azul a gran velocidad (en intervalos de 0,25 segundos)	La función está a la espera del fin del proceso de vinculación.
Parpadeo azul lento (en intervalos de 0,5 segundos)	La función Bluetooth está a la espera del establecimiento de conexión.
Luz azul constante	Conexión Bluetooth establecida.
Luz verde	Conexión Bluetooth no establecida.

■ **Cómo funciona el indicador de llamada** (Página 8: ⑦)

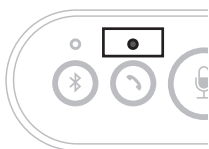

Indicación	Estado
Apagado	Conexión Bluetooth terminada/Esperando llamada entrante.
Luz verde	Conexión Bluetooth en curso.

**Lateral**

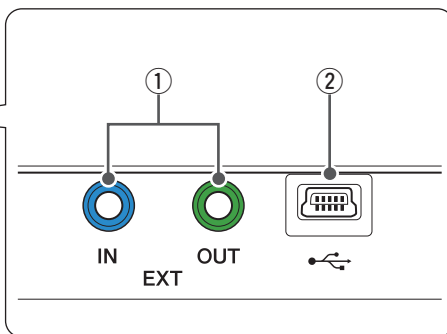
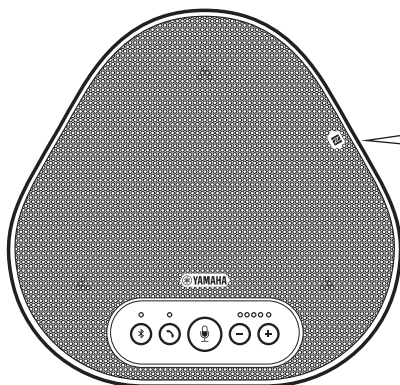

① **Terminales EXT IN/OUT (entrada/salida)**  
 Conecte los terminales a la I/O de audio de un sistema de videoconferencia. (→Página 24)

② **Terminal USB**  
 Utilice el cable USB suministrado para conectar este terminal al PC o Mac para establecer una comunicación y suministrarle energía. Si conecta este producto a un producto que no suministre energía, como por ejemplo un *smartphone* o una tableta, utilice un adaptador de corriente USB convencional. El adaptador de corriente USB no forma parte del volumen de suministro de este producto.

## Parte inferior

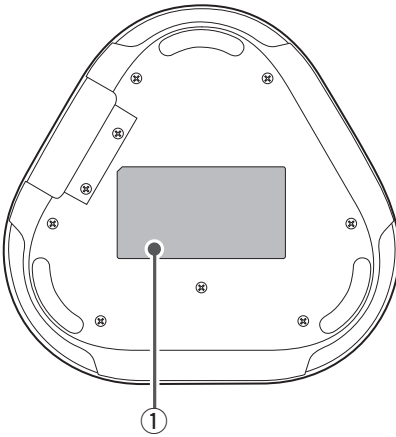

### ① Placa de identificación

Presenta la siguiente información:

**Model No.:** Presenta el número de modelo del producto.

**SERIAL LABEL:** Presenta el número de serie, que se usa para administrar y clasificar el producto.

## Instalación del producto

Instale el producto en una ubicación que se utilice con asiduidad, como una sala de conferencias.

### ■ Ubicación de la instalación

Coloque el producto en una ubicación en la que se puedan registrar bien las voces de los participantes y en la que estos puedan escuchar bien el audio del interlocutor.

#### Nota

Mantenga el producto alejado de fuentes de ruido (como ventiladores de PC y Mac, proyectores, etc.). De lo contrario el receptor remoto podría experimentar deficiencias en la calidad del audio.

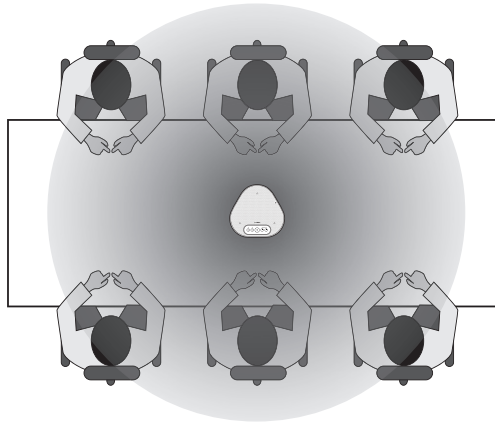

## Conexión a equipos de comunicación

En este capítulo se explica cómo conectarse a cada dispositivo de comunicación. Después de establecer la conexión, compruebe que el sonido se emite correctamente.

### Conectarse a un PC mediante el cable USB

#### ■ Compruebe lo siguiente antes del procedimiento de conexión

Asegúrese de tener el cable USB suministrado.

Requisitos del sistema para el PC conectado al producto:

- SO: Windows 7 (32 bits/64 bits), Windows 8.1 (32 bits/64 bits), o Windows 10 (32 bits/64 bits)
- USB: USB 2.0 o posterior

#### Notas

- Además de este producto, no se puede conectar más de un micrófono o altavoz a un PC para utilizarlos al mismo tiempo.
- Use exclusivamente el cable USB suministrado. El uso de un cable USB diferente podría provocar fallos en el funcionamiento del producto.
- El producto debe conectarse directamente al PC. Conectar el producto mediante una regleta USB podría provocar problemas en el funcionamiento.
- En muy pocos casos, una reproducción de audio se podría interrumpir debido al uso del PC por motivos como demasiada carga de trabajo o límite de espacio disponible en la memoria.

#### ■ Conectar los dispositivos

Conecte el producto y el PC mediante el cable USB suministrado.

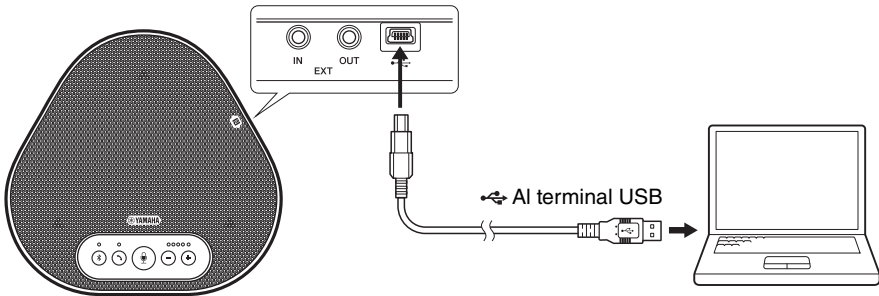

#### ☀ Información adicional

- El producto recibe energía a través del PC mediante el cable USB (alimentación por canal USB).
- No se necesita instalar un controlador adicional porque el PC reconoce el producto como un dispositivo de audio USB estándar.



## ■ Comprobar que la conexión se ha establecido correctamente

Tras establecer la conexión, siga los siguientes pasos para comprobar que el PC reconoce el producto de forma correcta.

### Nota

Los elementos y las opciones de la ventana de configuración pueden variar en función del entorno del PC.

### 1 Abrir el Panel de control del PC (Windows).

- En Windows 7, haga clic en "Inicio" > "Panel de control".
- En Windows 8.1 o 10, haga clic con el botón derecho en la esquina inferior izquierda de la pantalla de Inicio, y clic en "Panel de control".

### 2 Seleccionar "Hardware y Sonido" > "Sonido".

Aparecerá la ventana "Sonido".

### 3 Seleccionar la pestaña "Reproducción".



### 4 Comprobar que "Yamaha YVC-300" está establecido como dispositivo predeterminado en el campo "Altavoces".

De no ser así, haga clic en "Yamaha YVC-300" y después en Predeterminar.

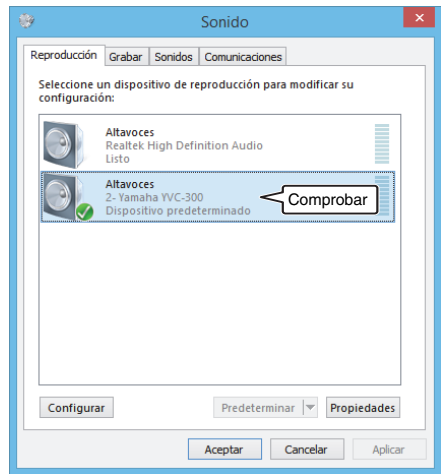

### Información adicional

En la mayoría de los casos, solo con conectar el producto al PC se establece "Yamaha YVC-300" como dispositivo predeterminado.

### 5 Seleccionar la pestaña "Grabar".

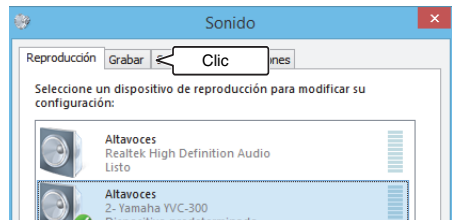

## 6 Comprobar que "Yamaha YVC-300" está establecido como dispositivo predeterminado en el campo "Micrófono".

De no ser así, haga clic en "Yamaha YVC-300" y después en Predeterminar.



### Información adicional

En la mayoría de los casos, solo con conectar el producto al PC se establece "Yamaha YVC-300" como dispositivo predeterminado.

## 7 Seleccionar "Aceptar" para cerrar la ventana "Sonido".

## ■ Ajustar la sensibilidad del micrófono

Dependiendo de cada entorno, el sonido puede distorsionarse o resultar muy leve para el participante remoto. Si se da el caso, debe ajustarse la sensibilidad del micrófono.

### Nota

Los elementos y las opciones de la ventana de configuración pueden variar en función del entorno del PC.

#### 1 Abra el Panel de control

- En Windows 7, haga clic en "Inicio" > "Panel de control".
- En Windows 8.1 o 10, haga clic con el botón derecho en la esquina inferior izquierda de la pantalla de Inicio, y clic en "Panel de control".

#### 2 Seleccionar "Hardware y Sonido" > "Sonido".

Aparecerá la ventana "Sonido".

#### 3 Seleccionar la pestaña "Grabar".

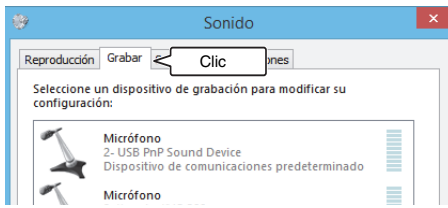

#### 4 Seleccione "Yamaha YVC-300" en dispositivos de "Micrófono" y haga clic en "Propiedades".

Aparecerá la ventana "Propiedades del Micrófono".

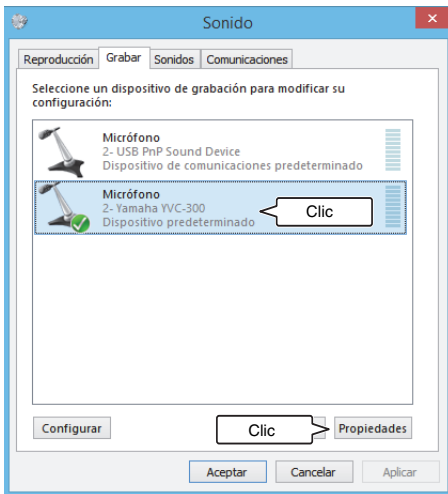

#### 5 Seleccione la pestaña "Niveles".

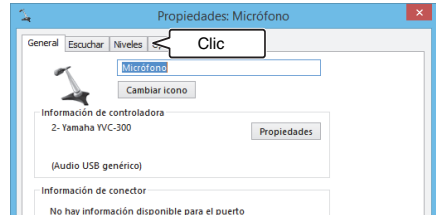

#### 6 En la sección "Micrófono", ajuste la sensibilidad del micrófono.

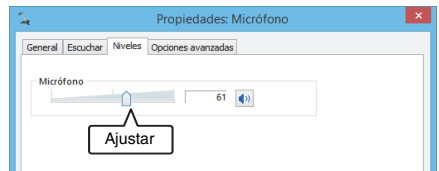

## Conectarse a un Mac mediante el cable USB

### ■ Compruebe lo siguiente antes del procedimiento de conexión

Asegúrese de tener el cable USB suministrado.

Requisitos del sistema para el Mac conectado al producto:

- SO: Mac OS X 10.8, Mac OS X 10.9, Mac OS X 10.10, Mac OS X 10.11
- USB: USB 2.0 o posterior

### Notas

- Además de este producto, no se puede conectar más de un micrófono o altavoz a un Mac para utilizarlos al mismo tiempo.
- Use exclusivamente el cable USB suministrado. El uso de un cable USB diferente podría provocar fallos en el funcionamiento del producto.
- El producto debe conectarse directamente al Mac. Conectar el producto mediante una regleta USB podría provocar problemas en el funcionamiento.
- En muy pocos casos, una reproducción de audio se podría interrumpir debido al uso del Mac por motivos como demasiada carga de trabajo o límite de espacio disponible en la memoria.

### ■ Conectar los dispositivos

Conecte el producto y el Mac mediante el cable USB suministrado.

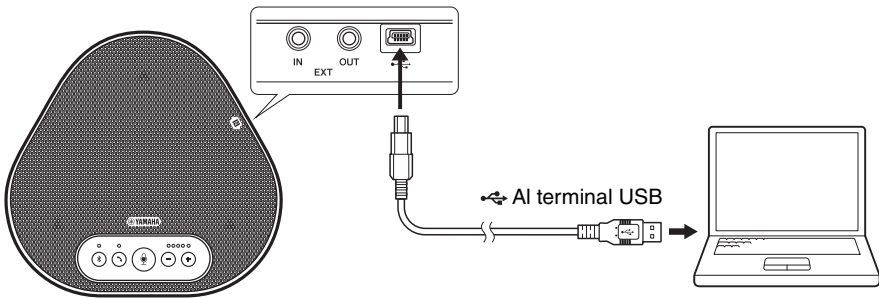

### Información adicional

- El producto recibe energía a través del Mac mediante el cable USB (alimentación por canal USB).
- No se necesita instalar un *driver* USB adicional porque el Mac reconoce el producto como un dispositivo de audio USB estándar.

## ■ Comprobar que la conexión se ha establecido correctamente

Tras establecer la conexión, siga los siguientes pasos para comprobar que el Mac reconoce el producto de forma correcta.

### Nota

El artículo y las opciones de la ventana de configuración pueden variar en función del entorno del Mac.

**1 En la parte superior izquierda del Escritorio Mac, haga clic en  y después en "Preferencias del Sistema".**

**2 Seleccionar "Sonido".**  
Aparecerá la ventana "Sonido".



**3 Seleccionar la pestaña "Salida".**

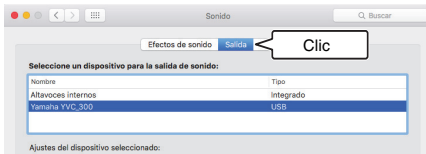

**4 En la sección "Seleccione un dispositivo para la salida de sonido:", comprobar que "Yamaha YVC-300" está seleccionado.**

De no ser así, haga clic en "Yamaha YVC-300"



**5 Seleccionar la pestaña "Entrada".**

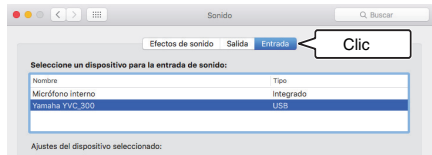

**6 En la sección "Seleccione un dispositivo para la entrada de sonido:", comprobar que "Yamaha YVC-300" está seleccionado.**  
De no ser así, haga clic en "Yamaha YVC-300"

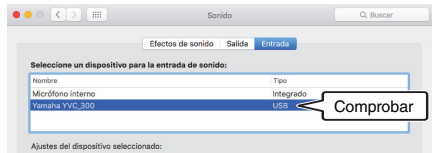

### Información adicional

En la mayoría de los casos, solo con conectar el producto al Mac se establece "Yamaha YVC-300" como dispositivo predeterminado.

### Información adicional

En la mayoría de los casos, solo con conectar el producto al Mac se establece "Yamaha YVC-300" como dispositivo predeterminado.

## ■ Ajustar la sensibilidad del micrófono

Dependiendo de cada entorno, el sonido puede distorsionarse o resultar muy leve para el participante remoto. Si se da el caso, debe ajustarse la sensibilidad del micrófono.

### Nota

El artículo y las opciones de la ventana de configuración pueden variar en función del entorno del Mac.

1 En , en la parte superior izquierda del Escritorio Mac, seleccionar "Preferencias de Sistema" > "Sonido" > pestaña "Entrada".

2 En la sección "Volumen de entrada", ajustar la sensibilidad del micrófono.



## Conectarse a un *smartphone* o tableta mediante Bluetooth

### ■ Compruebe lo siguiente antes del procedimiento de conexión

Asegúrese de tener disponible un *smartphone* o tableta compatibles con Bluetooth (de ahora en adelante «*smartphone*» para referirnos a todo el colectivo).

Confirme también que tiene un PC o Mac para la alimentación eléctrica.

### Notas

- El *smartphone* debe encontrarse en un radio de 10 m del producto (sin obstáculos entre ellos).
- No se garantiza que el producto pueda conectarse a cualquier tipo o modelo de *smartphone* mediante Bluetooth.



### Información adicional

- Los *smartphones* muestran el producto como "YVC-300 Yamaha".
- Solo puede conectarse un *smartphone* al producto mediante Bluetooth simultáneamente.

### ■ Conectarse a una fuente de energía

Utilice el cable USB suministrado para conectar el producto al PC o Mac.

El producto recibe energía del PC o Mac.

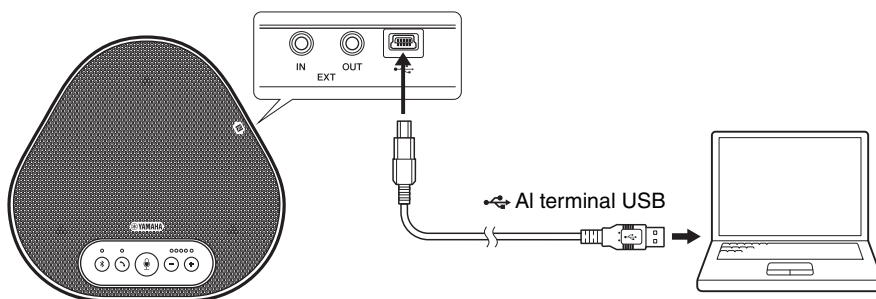

Si el producto no está conectado a un PC o un Mac, conecte el cable USB suministrado a un adaptador de corriente USB convencional.

### Notas

- No olvide leer las precauciones de seguridad del adaptador de corriente USB antes de utilizarlo.
- Utilice un adaptador de corriente USB con un suministro de energía conforme con los estándares USB.

Tensión de salida: De 4,8 a 5,2 V

Corriente de salida: 0,5 A como mínimo

## ■ Vincular

Vincular es una operación en la que el *smartphone* y el producto se registran mutuamente. Cuando la conexión Bluetooth se establece por primera vez o cuando se borra la información, se debe efectuar el proceso de vinculación.

Una vez se completa la vinculación, el proceso de conexión por Bluetooth es muy simple.

### Información adicional

- Compruebe que la vinculación se ha completado en el *smartphone*. Si la vinculación no se establece, inténtelo de nuevo.
- Si la alimentación eléctrica del producto se detiene durante el proceso de vinculación, la información de vinculación podría descartarse. Si se da el caso, inténtelo de nuevo.
- El producto puede vincularse hasta con ocho *smartphones*. Si se vincula un noveno *smartphone*, el producto borra la información de vinculación del dispositivo cuya fecha y hora de conexión Bluetooth sea la más antigua.
- Si el producto está conectado con otro *smartphone* por Bluetooth, desconéctelo del *smartphone* antes de vincularlo.

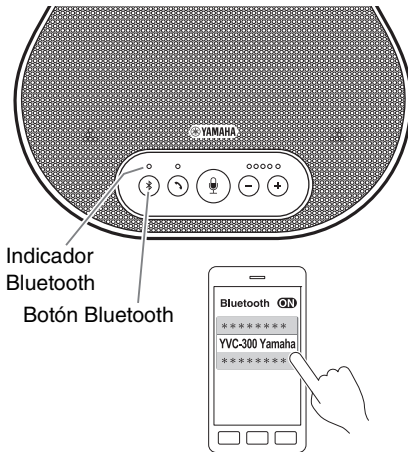

### 1 Mantener presionado el botón Bluetooth ( ) al menos 2 segundos.

El indicador de Bluetooth ahora parpadea en azul a gran velocidad indicando que el producto está listo para ser vinculado.

### 2 Efectuar la función vincular en un *smartphone*.

Si aparece un mensaje, introduzca la contraseña "0000", en cifra.

### Información adicional

Si se pulsa el botón Bluetooth (  ) mientras el indicador de Bluetooth está parpadeando a gran velocidad o si transcurren 90 segundos sin que la vinculación se complete, el producto dejará de estar listo para ser vinculado.



## ■ Efectuar una conexión Bluetooth con el *smartphone* vinculado

### Información adicional

Algunos *smartphones* efectúan conexiones Bluetooth de forma simultánea con sus dispositivos vinculados. En tal caso, el siguiente procedimiento no será necesario.

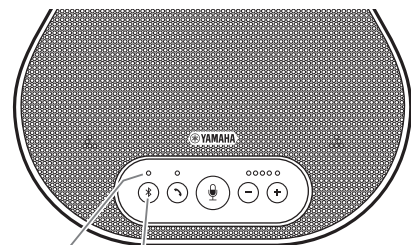

Indicador Bluetooth

Botón Bluetooth

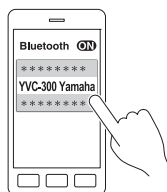

---

### 1 Pulsar el botón Bluetooth ( ).

El indicador de Bluetooth ahora parpadea en azul indicando que el producto está listo para una conexión Bluetooth.

---

### 2 Efectuar una conexión Bluetooth en el *smartphone* vinculado.

Al establecerse la conexión, el indicador Bluetooth se iluminará en azul. Igualmente, una notificación acústica avisará al usuario de que la conexión Bluetooth se ha establecido.

### Información adicional

Si se pulsa el botón Bluetooth (  ) mientras el indicador de Bluetooth está parpadeando en azul o si transcurren 90 segundos sin que la conexión Bluetooth se establezca, el producto dejará de estar listo para la conexión Bluetooth.

## ■ Vincular y conectarse por Bluetooth mediante la función NFC (para modelos compatibles con NFC)

Cualquiera de los siguientes modelos de *smartphone* (de ahora en adelante para referirnos a «modelo compatible con NFC») ofrece una vinculación y una conexión a Bluetooth fáciles.

- Dispositivos Android compatibles con NFC: versiones 4.1, 4.2, 4.3, 4.4 y 5.0

Antes de emprender el procedimiento que ahora se describe, habilite la función NFC de su *smartphone*.

### Nota

El NFC puede no funcionar o la distancia de conexión podría variar dependiendo del *smartphone*.

### ☀ Información adicional

- Si el *smartphone* tiene funda o similares, retírela.
- Si la vinculación o la conexión Bluetooth no funciona bien, cambie la posición del *smartphone* sobre el producto.

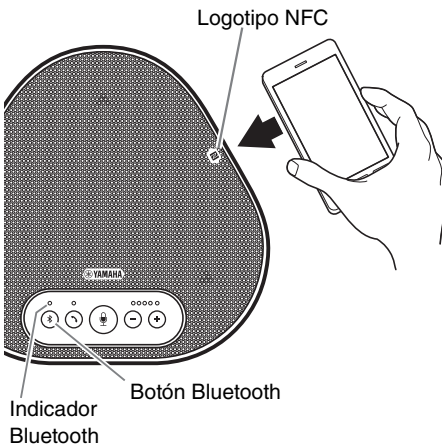

### 1 Pulsar el botón Bluetooth (Ⓜ).

El indicador de Bluetooth ahora parpadea en azul indicando que el producto está listo para una conexión Bluetooth.

### 2 Coloque el *smartphone* sobre el logotipo NFC del producto.

Al establecerse la conexión, el indicador Bluetooth se iluminará en azul. Igualmente, una notificación acústica avisará al usuario de que la conexión Bluetooth se ha establecido.

### ☀ Información adicional

Si se pulsa el botón Bluetooth (Ⓜ) mientras el indicador de Bluetooth está parpadeando en azul o si transcurren 90 segundos sin que la conexión Bluetooth se establezca, el producto dejará de estar listo para la conexión Bluetooth.

## ■ Desconectar una conexión Bluetooth

Para desconectarse de una conexión Bluetooth siga los siguientes pasos:

- Pulsar el botón Bluetooth (Ⓜ).
- Efectuar el procedimiento de desconexión de Bluetooth en el *smartphone*.
- Coloque el *smartphone* sobre el logotipo NFC del producto (para modelos compatibles con NFC).

Al desconectar una conexión Bluetooth, el indicador Bluetooth se iluminará en verde.

Igualmente, una notificación acústica avisará al usuario de que la conexión Bluetooth se ha desconectado.

## Conectarse a un sistema de videoconferencia mediante cables de audio

### ■ Compruebe lo siguiente antes del procedimiento de conexión

Asegúrese de que tiene dos cables de audio disponibles para la entrada y la salida. Confirme también que tiene un PC o Mac para la alimentación eléctrica.



### Información adicional

Cada modelo de sistema de videoconferencia podrá tener terminales de entrada y salida de audio con su propia forma. Utilice cables de audio cuya clavija tenga una forma que coincida con la del terminal de entrada y salida de audio de su sistema de videoconferencia. Al producto debe conectarse un *MiniJack* estéreo, pero el tipo de clavija conectada al sistema de videoconferencia es indiferente.

### ■ Conectarse a una fuente de energía

Utilice el cable USB suministrado para conectar el producto al PC o Mac. El producto recibe energía del PC o Mac.

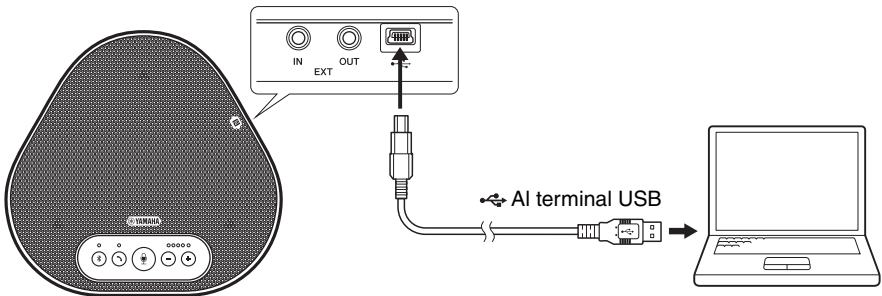

Si el producto no está conectado a un PC o un Mac, conecte el cable USB suministrado a un adaptador de corriente USB convencional.

### Notas

- No olvide leer las precauciones de seguridad del adaptador de corriente USB antes de utilizarlo.
- Utilice un adaptador de corriente USB con un suministro de energía conforme con los estándares USB.  
Tensión de salida: De 4,8 a 5,2 V  
Corriente de salida: 0,5 A como mínimo

### ■ Configuración de la función de terminales EXT IN/OUT

Siga los pasos en "[Seleccionar un dispositivo conectado a los terminales EXT IN/OUT](#)" (página 27), y tenga activado de antemano el modo EXT IN/OUT de terminales en el sistema de videoconferencia.

## ■ Conectarse a un sistema de videoconferencia

Use los cables de audio para conectar el producto con el sistema de videoconferencia. La siguiente figura muestra un ejemplo de uso de las clavijas RCA para terminales de entrada y salida de audio en un sistema de videoconferencia.

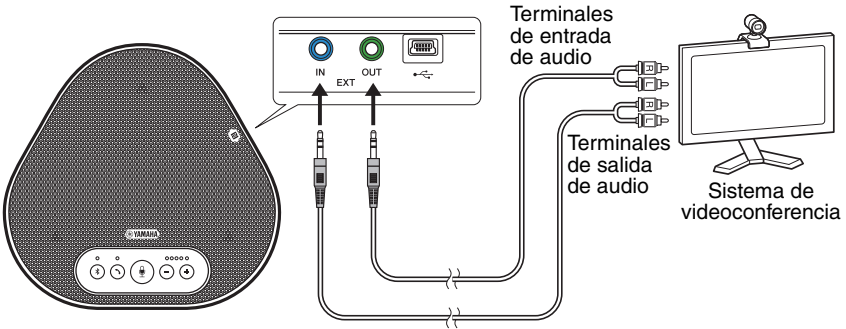

### Nota

Si dos productos están conectados, no pueden conectarse al sistema de videoconferencia.

## ■ Ajustar la configuración del sistema de videoconferencia

Ajuste la configuración de la entrada y salida de audio del sistema de videoconferencia de manera que el producto sirva de micrófono y altavoz para el sistema.

### Nota

Deshabilite el micrófono y el altavoz del sistema de videoconferencia.

## Usar las funciones adecuadas

En este capítulo se describen las funciones adecuadas para este producto.

### Ajustar el volumen del altavoz

El volumen de salida del altavoz (voces que provienen del participante remoto) se ajusta pulsando los botones de volumen (⊖ ⊕). Al pulsar el botón del volumen, se muestra el nivel del volumen en el indicador.

Cada vez que se pulse cualquiera de los dos botones, el volumen sube o baja de forma progresiva. Al mantener pulsado el botón al menos durante 0,5 segundos el nivel de volumen cambia de forma continua.

Ejemplo (● : Encendido, ○ : Apagado)	
●○○○○○	Nivel mínimo de volumen del altavoz.
●●●●●●	Nivel máximo de volumen del altavoz.

#### Nota

Ajuste el nivel de volumen del altavoz de manera que el sonido no se distorsione. Si el sonido se distorsiona, el participante remoto podrá oír eco.



#### Información adicional

Si se conecta con un PC o Mac mediante un cable USB, al ajustar el volumen mediante PC o Mac también se cambiará el nivel de volumen del altavoz del producto de acuerdo con el del PC o Mac.

### Silenciar el micrófono

Desconectar temporalmente el micrófono de manera que el participante remoto no pueda escucharnos.

#### ■ Silenciar el micrófono

Pulse el botón de silenciar micrófono (⊕). El indicador del micrófono parpadeará en rojo, lo que significa que el micrófono se habrá silenciado.

#### ■ Reactivar el micrófono

Tras silenciar el micrófono, pulse el botón de silenciar micrófono (⊕). El indicador del micrófono se pondrá en verde, lo que significa que el micrófono se habrá reactivado.

### Silenciar el altavoz

Desconectar el altavoz temporalmente de manera que no podamos escuchar al participante remoto. El altavoz puede silenciarse solo si el PC o el Mac está conectado mediante el cable USB.

#### ■ Silenciar el altavoz

Utilice el PC o Mac para silenciar el altavoz (salida). El indicador de nivel de volumen parpadeará en verde y mostrará el nivel de volumen actual. Además el altavoz se silenciará.

#### ■ Reactivar el altavoz

Tras silenciar el altavoz, utilice el PC o Mac para reactivar el altavoz (salida). El indicador de nivel de volumen dejará de parpadear, lo que significa que el altavoz se habrá reactivado.



#### Información adicional

Puede reactivar el altavoz pulsando cualquiera de los botones de volumen (⊖ ⊕).

## Aceptar solicitud de conexión mediante Bluetooth/finalizar una llamada

El producto también funciona con las llamadas del *smartphone* conectado mediante Bluetooth.

### ■ Establecer una llamada

Cuando el *smartphone* conectado por Bluetooth recibe una llamada, el indicador del micrófono parpadeará en verde (o en rojo si el micrófono está silenciado) en intervalos de 0,25 segundos. Al pulsar el botón de llamada (☎) en el momento de la recepción de la llamada, el usuario podrá hablar con el participante remoto a través del micrófono y del altavoz del producto. El indicador de llamada brillará en verde durante la llamada.

#### Nota

Algunos *smartphones* pueden activar su propio micrófono y altavoz al recibir una llamada. Para solucionar esta situación, seleccione YVC-300 en la configuración de la fuente de audio del *smartphone* y active el micrófono y el altavoz del producto.

### ■ Finalizar una llamada

Pulse el botón de llamada (☎) durante la misma. Cuando el indicador de llamada se apague, la llamada habrá finalizado.

## Seleccionar un dispositivo conectado a los terminales EXT IN/OUT

Una vez que el dispositivo esté conectado a los terminales EXT IN/OUT del producto, siga los siguientes pasos para cambiar la configuración:

### 1 Mantenga presionados los dos botones de volumen (⊖ ⊕) simultáneamente al menos durante 2 segundos.

Sonará una señal acústica y el indicador del micrófono parpadeará en blanco.

### 2 Pulse el botón de volumen (⊖ ⊕) y regule la visualización del indicador de nivel de volumen hasta seleccionar el dispositivo que se quiere conectar.

**Ejemplo (● : Encendido, ○ : Apagado)**

●○○○○○	Dispositivo no conectado
○○●○○○	Sistema de videoconferencia

### 🔊 Información adicional

Los valores de fábrica se configuran como «dispositivo no conectado».

### 3 Mantenga presionados los dos botones de volumen (⊖ ⊕) simultáneamente al menos durante 0,5 segundos.

Sonará una señal acústica cuando la configuración esté implementada. El indicador de micrófono volverá al estado anterior, brillará en verde o parpadeará en rojo.

## Habilitar o deshabilitar la función Bluetooth

Se puede deshabilitar la conexión Bluetooth cuando no se utilice.

Para volver a utilizar la conexión Bluetooth, habilite la función.



### 1 Mantenga presionados los dos botones de volumen (⊖ ⊕) simultáneamente al menos durante 2 segundos.

Sonará una señal acústica y el indicador del micrófono parpadeará en blanco.

### 2 Pulse el botón Bluetooth (📶) para habilitar o deshabilitar la función.

Si el indicador de Bluetooth brilla en verde indica que la función está habilitada, y si el indicador está apagado significa que la función está deshabilitada.

---



**3 Mantenga presionados los dos botones de volumen (   ) simultáneamente al menos durante 0,5 segundos.**

Sonará una señal acústica cuando la configuración esté implementada. El indicador de micrófono volverá al estado anterior, brillará en verde o parpadeará en rojo.

## Restablecer los valores de fábrica



Restablecer la configuración del producto a los valores de fábrica.

---

**1 Mantenga presionados los dos botones de volumen (   ) simultáneamente al menos durante 2 segundos.**

Sonará una señal acústica y el indicador del micrófono parpadeará en blanco.

---

**2 Mantenga presionado el botón de llamada (  ) y el botón de volumen "-" (  ) simultáneamente, durante al menos 2 segundos.**

Sonará una señal acústica. El indicador de nivel de volumen brillará en verde y los símbolos iluminados se moverán de atrás hacia delante. El resto de indicadores se apagarán.

---

**3 Cuando el indicador de nivel de volumen se apague y esté en estado inicial, los valores del producto estarán igual que al salir de fábrica.**



### Información adicional

Al restablecer los valores de fábrica del producto se borrarán diferentes ajustes, como la información de vinculación por Bluetooth. Reconfigure los valores que sean necesarios.

# Solucionador de problemas

## Antes de contactar con Yamaha

Lea este manual para comprobar si puede resolver el problema.

Si el problema persiste, por favor, póngase en contacto con el establecimiento en el que compró el producto o con el distribuidor del mismo.

## Caso 1. Un indicador está apagado o parpadea

Síntoma	Causa	Acción
El producto parece estar apagado.	El cable USB está desconectado (si todos los indicadores están apagados).	Compruebe que el cable USB está bien conectado al PC o Mac. (→Página 13, Página 17)
No puede oír al participante remoto.	El producto no se ha iniciado aún (si las luces del indicador de nivel de volumen se mueven de atrás hacia delante).	Espere a que el producto se inicie. (→Página 9)
	El producto está en modo configuración (si el indicador de micrófono parpadea en blanco).	Salga del modo de configuración. (→Página 27)
Se ha producido un error (si el indicador de micrófono parpadea en rojo a gran velocidad).	Error al actualizar el <i>firmware</i> (si brilla en verde, únicamente, el segundo indicador de nivel de volumen por la izquierda).	Intente actualizar el <i>firmware</i> de nuevo.
	Se ha producido un error de <i>software</i> o de <i>hardware</i> (si el indicador de nivel de volumen brilla en verde con algún otro patrón).	Solicite la reparación del producto.

## Caso 2. Problemas con la calidad del audio

Síntoma	Causa	Acción
No puede oír al participante remoto.	El altavoz está silenciado.	Reactive el altavoz (→Página 26)
	El volumen de altavoz está al mínimo.	Suba el volumen del altavoz. (→Página 26)
	En el PC o Mac conectado por USB, hay un altavoz seleccionado para la aplicación de llamadas que no es el YVC-300.	Seleccione YVC-300 en la configuración de dispositivos de altavoz de la aplicación de llamadas.
No puede oír al participante remoto.	El micrófono del participante remoto está silenciado.	Solicite al participante remoto que reactive su micrófono.
	La sensibilidad del micrófono del participante remoto está al mínimo.	Solicite al participante remoto que eleve la sensibilidad de su micrófono.



Síntoma	Causa	Acción
El participante remoto no puede oírle.	Su micrófono está silenciado.	Reactive el micrófono. (→Página 26)
	La sensibilidad del micrófono conectado al PC o Mac por USB está al mínimo.	Eleve la sensibilidad del micrófono en su ordenador. (→Página 16, Página 19)
	En el PC o Mac conectado por USB, hay un micrófono seleccionado para la aplicación de llamadas que no es el YVC-300.	Seleccione YVC-300 en la configuración de dispositivos de micrófono de la aplicación de llamadas.
	El altavoz del participante remoto está silenciado.	Solicite al participante remoto que reactive su altavoz.
	El volumen del altavoz del participante remoto está al mínimo.	Solicite al participante remoto que suba el volumen de su altavoz.
Se escuchan ecos.	El participante remoto tiene un problema con la configuración o el entorno operativo.	-
El participante remoto escucha eco u otros ruidos.	El PC o Mac conectado por USB no reconoce el producto debidamente.	Compruebe que el PC o Mac está configurado de forma adecuada. (→Página 14, Página 18)
	En el PC o Mac conectado por USB, hay un micrófono y un altavoz seleccionados para la aplicación de llamadas que no es el YVC-300.	Seleccione YVC-300 en la configuración de dispositivos de altavoz y micrófono de la aplicación de llamadas.
	A pesar de que hay un sistema de videoconferencia conectado a los terminales EXT IN/OUT, la configuración del dispositivo conectado no reconoce ningún dispositivo conectado.	Cambie la configuración del dispositivo conectado al "sistema de videoconferencia". (→Página 27)
	El sistema de videoconferencia conectado a los terminales EXT IN/OUT experimenta distorsiones y un retardo considerable.	Utilice el sistema de videoconferencia aunque tenga un poco de retardo y algunas distorsiones.
	El producto está instalado cerca de una pared.	Instale el producto lejos de paredes.
	Hay objetos colocados cerca del producto.	No coloque objetos alrededor del producto, en la medida de lo posible.
	El producto se usa en una habitación con mucho eco.	<ul style="list-style-type: none"> <li>• Coloque un objeto con gran capacidad de absorción del sonido en la habitación, pero lejos del micrófono.</li> <li>• Para reducir el eco, baje el volumen del altavoz.</li> </ul> (→Página 26)

Síntoma	Causa	Acción
Se escuchan ruidos.	El participante remoto tiene un problema con la configuración o el entorno operativo.	-
El participante remoto escucha ruidos.	El producto tiene un dispositivo que genera ruido al estar cerca.	Mantenga el producto alejado de fuentes de ruido, en la medida de lo posible.
	El producto está instalado en una habitación con mucho ruido.	Si algún producto genera ruido, apáguelo.
El sonido se distorsiona.	Un sistema de videoconferencia conectado al terminal EXT IN tiene un alto nivel de salida.	Baje el nivel de salida del sistema de videoconferencia.
	La sensibilidad del micrófono del participante remoto está alta.	Solicite al participante remoto que reduzca la sensibilidad de su micrófono.
El sonido se distorsiona para el participante remoto.	Su micrófono tiene un nivel de entrada alto.	Aleje el producto de las personas que estén hablando.
	La sensibilidad del micrófono conectado al PC o Mac por USB está alta.	Baje la sensibilidad del micrófono. (→Página 16, Página 19)
	Un sistema de videoconferencia conectado al terminal EXT OUT no ofrece una entrada de nivel de línea.	Conecte un sistema de videoconferencia que acepte una entrada de nivel de línea.
	Un sistema de videoconferencia conectado al terminal EXT OUT tiene un alto nivel de salida.	Baje el volumen del sistema de videoconferencia.
	El volumen del altavoz del participante remoto está alto.	Solicite al participante remoto que baje el volumen de su altavoz.
El volumen del participante remoto está bajo.	La sensibilidad del micrófono conectado al PC o Mac por USB está baja.	Eleve la sensibilidad del micrófono en su ordenador. (→Página 16, Página 19)
	Un sistema de videoconferencia conectado al terminal EXT OUT tiene un volumen de salida bajo.	Suba el volumen del sistema de videoconferencia.

### Caso 3. Problemas con la conexión Bluetooth

Síntoma	Causa	Acción
El producto no puede vincularse con un <i>smartphone</i> mediante Bluetooth.	La función Bluetooth está deshabilitada (si el indicador de Bluetooth está apagado).	Habilite la función Bluetooth. (→Página 27)
	El <i>smartphone</i> que se intenta vincular con el producto tiene información de vinculación de otro YVC-300 diferente.	Borre del <i>smartphone</i> la información de vinculación del YVC-300 diferente y, después, vuelva a vincularlo con el YVC-300 deseado. (→Página 20)
El producto no puede conectarse con un <i>smartphone</i> mediante Bluetooth.	La función Bluetooth está deshabilitada (si el indicador de Bluetooth está apagado).	Habilite la función Bluetooth. (→Página 27)
	El producto no está vinculado con el <i>smartphone</i> mediante Bluetooth (si el indicador de Bluetooth brilla en verde).	Vincule el producto con el <i>smartphone</i> . (→Página 20)
	Un <i>smartphone</i> diferente está conectado con el producto mediante Bluetooth (si el indicador de Bluetooth brilla en verde).	Desconecte la conexión con el <i>smartphone</i> diferente y conéctelo al <i>smartphone</i> deseado. (→Página 23, Página 20)
No se oye al participante remoto desde el altavoz con el <i>smartphone</i> .	La función Bluetooth está deshabilitada (si el indicador de Bluetooth está apagado).	Habilite la función Bluetooth y, después, conecte el <i>smartphone</i> al producto. (→Página 27, Página 20)
	El <i>smartphone</i> no está conectado mediante Bluetooth (si el indicador de Bluetooth brilla en verde).	Conecte el <i>smartphone</i> al producto. (→Página 20)
	YVC-300 no está seleccionado en la configuración de fuente de audio del <i>smartphone</i> .	Seleccione YVC-300 en la configuración de fuente de audio del <i>smartphone</i> . (→Página 27)

# Especificaciones

## Especificaciones generales

<b>Interfaz externa:</b>	USB 2.0 alta velocidad, Bluetooth, NFC ( <i>Near Field Communication</i> ), EXT IN/OUT ( <i>MiniJack</i> estéreo)
<b>Consumo máximo de energía:</b>	2,5 W
<b>Entorno operativo:</b>	Temperatura: De 0 a 40 °C Humedad: De 20 a 85 % (sin condensación)
<b>Entorno de almacenamiento:</b>	Temperatura: De -20 a +50 °C Humedad: De 10 a 90 % (sin condensación)
<b>Dimensiones:</b>	235 (ancho) x 46 (largo) x 226 (alto) mm
<b>Peso:</b>	0,8 kg
<b>Fuente de energía:</b>	Alimentación por canal USB
<b>Entorno PC (Windows):</b>	SO: Windows 7 (32 bits/64 bits), Windows 8.1 (32 bits/64 bits), o Windows 10 (32 bits/64 bits) USB: USB 2.0 o posterior
<b>Entorno Mac:</b>	SO: Mac OS X 10.8, Mac OS X 10.9, Mac OS X 10.10, Mac OS X 10.11 USB: USB 2.0 o posterior
<b>Bluetooth:</b>	Versión de la especificación Bluetooth: 2.1 + EDR Perfiles aceptados: HFP (1.6), A2DP Códexes aceptados: SBC, mSBC, CVSD Salida Wi-Fi: Clase 2 Distancia de comunicación máxima: 10 m (sin obstáculos)
<b>NFC:</b>	Dispositivos compatibles: Versiones de dispositivos Android compatibles con NFC: versiones 4.1, 4.2, 4.3, 4.4 y 5.0
<b>Accesorios:</b>	Cable USB de 3 m, Manual del usuario
<b>Otros:</b>	Actualización de <i>firmware</i> (transferencia por PC/Mac mediante USB)

## Especificaciones de audio

<b>Unidad de micrófono:</b>	3 micrófonos unidireccionales
<b>Unidad de altavoz:</b>	1 altavoz de espectro completo
<b>Frecuencia de ancho de banda para registro de sonido:</b>	De 100 a 20 000 Hz
<b>Frecuencia de ancho de banda para reproducción:</b>	De 190 a 20 000 Hz
<b>Procesamiento de señal:</b>	Compensador de eco adaptable, reducción de ruido, seguimiento automático, control de ganancia, supresión del eco..

## Atención al cliente

Para cualquier consulta con respecto al producto, por favor, visite la siguiente página web.

### ■ **Página de contacto**

<http://www.yamaha.com/products/en/communication/support/>

# Índice

## Introdução

<b>Precauções de segurança</b> .....	<b>2</b>
ADVERTÊNCIAS.....	2
CUIDADO.....	3
<b>Precauções de utilização</b> .....	<b>4</b>
Bluetooth®.....	4
<b>Introdução</b> .....	<b>6</b>
O que está incluído na caixa.....	6
Convenções usadas neste manual.....	6
Utilização dos mais recentes recursos.....	6
<b>O que você pode fazer com o produto</b> .....	<b>7</b>
<b>Controles e funções</b> .....	<b>8</b>
Parte superior.....	8
Lateral.....	10
Parte inferior.....	11

## Como usar o YVC-300

<b>Instalação do produto</b> .....	<b>12</b>
<b>Conexão ao equipamento de comunicação</b> .....	<b>13</b>
Conexão a um PC usando o cabo USB.....	13
Conexão a um Mac usando o cabo USB.....	17
Conexão de um smartphone ou tablet via Bluetooth.....	20
Conexão de um sistema de videoconferência usando cabos de áudio.....	24

## Funções convenientes

<b>Utilização das funções convenientes</b> .....	<b>26</b>
Ajuste do volume do alto-falante.....	26
Desativação do som do microfone.....	26
Desativação do som do alto-falante.....	26
Aceitação de um pedido de conexão Bluetooth recebido/terminar uma chamada.....	27
Seleção de um dispositivo conectado aos terminais EXT IN/OUT.....	27
Ativação ou desativação da função de Bluetooth.....	27
Reposição das configurações de fábrica.....	28

## Outros

<b>Solução de problemas</b> .....	<b>29</b>
Antes de contatar a Yamaha.....	29
Q1 Um indicador está desligado ou intermitente.....	29
Q2 Problemas com a qualidade do áudio.....	29
Q3 Problemas com a conexão Bluetooth.....	32
<b>Especificações</b> .....	<b>33</b>
Especificações gerais.....	33
Especificações de áudio.....	33
<b>Suporte ao cliente</b> .....	<b>34</b>

## Precauções de segurança

Para usar o produto em segurança, certifique-se de que lê e segue cuidadosamente os símbolos de "ADVERTÊNCIA" e de "CUIDADO" presentes neste manual. Os símbolos de "ADVERTÊNCIA" e de "CUIDADO" fornecidos neste manual dizem respeito ao uso apropriado e em segurança do produto e foram concebidos para impedir possíveis perigos a você e a terceiros, bem como quaisquer danos na propriedade. Certifique-se de que preserva este manual para que um usuário do produto possa consultá-lo a qualquer momento.

### ADVERTÊNCIAS

- Remova o cabo USB imediatamente em qualquer um dos seguintes casos:
  - Qualquer odor anormal ou ocorrência de ruídos;
  - Emissão de fumo;
  - O produto está quebrado; ou
  - O produto esteve exposto a água.
 Usar o produto sem realizar qualquer ação pode resultar em um incêndio ou choques elétricos. Contate sempre seu revendedor para fins de inspeção e reparação.
- Não conecte ou desconecte quaisquer cabos com as mãos molhadas. O incumprimento pode resultar em choques elétricos ou danos no produto.
- Não toque nos terminais com seus dedos ou com objetos metálicos. O incumprimento pode resultar em choques elétricos ou danos no produto.
- Não deixe cair ou aplique um impacto forte no produto. Ao fazê-lo, poderá provocar danos nas peças no interior do produto, resultando em choques elétricos, incêndio ou danos no produto.
- Se o produto estiver danificado, contate sempre seu revendedor para fins de inspeção e reparação. Usar o produto sem realizar qualquer ação pode resultar em um incêndio ou choques elétricos.
- Não desmonte ou modifique o produto de forma alguma. O incumprimento pode resultar em incêndio, choques elétricos ou danos no produto.
- Não obstrua a dissipação de calor.
  - Não coloque um pano ou toalha sobre o produto.
  - Não coloque o produto sobre um tapete, carpete ou qualquer outro material de revestimento sobre o solo.
  - Não coloque o produto em um espaço pequeno e com pouca ventilação.
 A não observância das informações acima referidas poderá resultar em bloqueio do calor no interior do produto, resultante em um incêndio ou em danos no produto.
- Não instale o produto em espaços exteriores ou ambientes úmidos. O incumprimento pode resultar em incêndio, choques elétricos ou danos no produto.
- Não instale o produto em uma área com elevado nível de sujeira ou umidade, resíduos de óleo ou vapor ou gás corrosivo. O incumprimento pode resultar em incêndio, choques elétricos ou danos no produto.
- Não coloque jarros, vasos, peças de vidro, cosméticos, produtos químicos, velas e outros objetos sobre o produto. Derramar água no produto ou a entrada de objetos estranhos no interior do produto pode resultar em incêndio ou em choques elétricos.
- Não insira objetos metálicos, papel ou outros objetos estranhos no produto. O incumprimento pode resultar em incêndio, choques elétricos ou danos no produto.
- Não toque no produto quando você ouvir um trovão. O incumprimento pode resultar em um choque elétrico.
- Certifique-se de que usa o produto, pelo menos, 22 centímetros afastado de pessoas com marcapassos, desfibriladores ou de outros dispositivos médicos. O incumprimento pode afetar os dispositivos resultando em acidentes graves.
- Não use o produto perto de equipamento médico. As ondas de rádio podem afetar o equipamento médico elétrico. Evite usar o produto em localizações onde o uso de ondas de rádio é proibido, tal como em um local junto a equipamento médico.

**⚠ CUIDADO**

- Certifique-se de que você usa o cabo USB fornecido. Usar um cabo USB diferente pode resultar em incêndio, choques elétricos ou danos no produto.
- Não danifique o cabo USB.
  - Não coloque quaisquer objetos pesados no cabo.
  - Não compacte o cabo de forma alguma.
  - Não use agrafos no cabo.
  - Não aplique força excessiva no cabo.
  - Mantenha o cabo longe de aparelhos que produzem calor.O incumprimento pode resultar em incêndio, choques elétricos ou danos no produto.
- Não instale o produto em um local instável ou onde fique exposto a vibrações. Pode cair ou virar resultando assim em lesões ou danos no produto.
- Não instale o produto em um local onde fique exposto à exposição solar direta ou em temperaturas extraordinariamente elevadas (por exemplo, junto a um aquecedor). O incumprimento pode resultar em danos no produto.
- Não se sente ou permaneça no produto ou coloque outros objetos em cima dele. O incumprimento pode resultar em danos no produto.
- Reduza o volume até ao valor mínimo antes de iniciar a reprodução. O incumprimento pode criar um ruído elevado inesperado, resultando em deficiência auditiva.
- Não use o produto em locais nos quais a temperatura ambiente muda rapidamente. As alterações repentinas na temperatura ambiente podem resultar na condensação sobre o produto. O uso contínuo do produto com condensação pode resultar em danos no produto. Se existir condensação no produto, certifique-se de que não usa o produto até este secar com a alimentação desligada.
- Certifique-se de que remove qualquer eletricidade estática em seu corpo ou vestuário antes de tocar no produto. O incumprimento pode resultar em danos no produto devido à eletricidade estática.
- Certifique-se de que encaminha e conecta os cabos corretamente. Se os cabos forem puxados ou ficarem presos na perna de uma pessoa, o produto ou equipamento conectado pode cair resultando assim em lesões ou danos no produto.
- Antes de conectar o equipamento externo, leia atentamente os manuais de instruções fornecidos com o equipamento e conecte o equipamento de acordo com as instruções.
- Desative o produto e remova todos os cabos de conexão antes de mover o produto. O incumprimento pode fazer com que o produto caia ou fique virado ao contrário, resultando em lesões.

**ADVERTÊNCIAS**

PARA REDUZIR O RISCO DE INCÊNDIO OU CHOQUES ELÉTRICOS, NÃO EXPONHA O APARELHO À CHUVA OU UMIDADE.



## Precauções de utilização

- Este produto destina-se a ser usado em escritórios no geral, não tendo sido concebido para ser usado em campos que requerem um elevado nível de confiabilidade, tal como no tratamento de vidas humanas ou de ativos valiosos.
- Observe que Yamaha não assume qualquer responsabilidade quanto à perda ou danos resultantes do uso inapropriado ou configuração incorreta do produto.
- Consoante o ambiente de uso, o produto pode gerar ruído em telefones, rádios, televisores ou outros aparelhos. Se isto ocorrer, altere a localização na qual está instalado ou sua orientação.
- Se você transferir este produto a terceiros, forneça este manual e os acessórios.
- Certifique-se de que segue as instruções de sua entidade governamental local ao eliminar o produto.
- Não conecte qualquer equipamento que produza ruído na mesma linha de energia do produto.

### Bluetooth®

- Bluetooth é uma tecnologia para comunicação sem fio usando a banda de frequência de 2.4 GHz, que pode ser usada sem uma licença.
- A banda de 2.4 GHz usada pelos dispositivos compatíveis com Bluetooth é uma banda de rádio compartilhada por diversos tipos de equipamentos. Enquanto os dispositivos compatíveis com Bluetooth usam uma tecnologia para minimizar a influência de outros componentes usando a mesma banda de rádio, tal influência pode reduzir a velocidade ou distância das comunicações e, em alguns casos, interromper as comunicações.
- A velocidade ou distância das comunicações diferem de acordo com a distância entre os dispositivos em comunicação, a presença de obstáculos, as condições da onda de rádio e o tipo de equipamento.
- A Yamaha não assegura todas as conexões sem fio entre este produto e os dispositivos compatíveis com a função Bluetooth.

Advertência: A operação deste equipamento em um ambiente residencial pode causar interferências de radioelétricas.

Nós, Revolabs, Inc. (UK), declaramos por este meio que esta unidade está em conformidade com os requisitos essenciais e outras provisões relevantes da Diretiva 1999/5/CE.

**Revolabs, Inc. (UK)**

190, High Street, Tonbridge, Kent, TN9 1BE, UK.

Tel: +44-1732-366-535



**Informações para os utilizadores relativas à recolha e eliminação de equipamentos usados**



Este símbolo, presente em produtos, embalagens e/ou incluído na documentação associada, indica que os produtos elétricos e eletrônicos usados não devem ser eliminados juntamente com os resíduos domésticos em geral.

O procedimento correto consiste no tratamento, recuperação e reciclagem de produtos usados, pelo que deve proceder à respetiva entrega nos pontos de recolha adequados, em conformidade com a legislação nacional em vigor.

A eliminação destes produtos de forma adequada permite poupar recursos valiosos e evitar potenciais efeitos prejudiciais para a saúde pública e para o ambiente, associados ao processamento incorreto dos resíduos.

Para mais informações relativas à recolha e reciclagem de produtos usados, contacte as autoridades locais, o serviço de eliminação de resíduos ou o ponto de venda onde foram adquiridos os itens relevantes.

**Informações para utilizadores empresariais na União Europeia:**

Para proceder à eliminação de equipamento elétrico e eletrónico, contacte o seu revendedor ou fornecedor para obter informações adicionais.

**Informações relativas à eliminação em países não pertencentes à União Europeia:**

Este símbolo é válido exclusivamente na União Europeia. Caso pretenda eliminar este tipo de itens, contacte as autoridades locais ou o seu revendedor e informe-se acerca do procedimento correto para proceder à respetiva eliminação.

# Introdução

Obrigado por comprar o Yamaha YVC-300. Este produto é um terminal de voz para realizar uma teleconferência e conversas remotas de forma conveniente, quando conectado a um equipamento de comunicação, tal como um PC ou Mac, um smartphone ou tablet e um sistema de videoconferência.

Leia completamente este manual antes de usar o produto para efetuar a instalação e as conexões corretamente.

Preserve este manual em um local seguro para não se perder.

- O conteúdo deste manual se aplica às especificações mais recentes a partir da data de publicação. Para obter o manual mais recente, acesse o site abaixo e faça o download do arquivo do manual.  
<http://www.yamaha.com/products/en/communication/download/>
- Nenhuma parte deste manual pode ser reproduzida ou usada de qualquer forma sem permissão da Yamaha.
- A Yamaha não pode ser responsabilizada por qualquer perda ou danos nos dados resultantes do uso do produto. Considere também que a garantia somente abrange os danos físicos no produto.

## O que está incluído na caixa

- Unidade principal (YVC-300) x1
- Cabo USB de 3 m. x1
- Manual do usuário (este manual) x1

## Convenções usadas neste manual

### ■ Abreviaturas

Este manual usa as seguintes abreviaturas para os produtos abaixo:

- Yamaha YVC-300: O produto, este produto
- Microsoft® Windows®: Windows
- Microsoft® Windows® 7: Windows 7
- Microsoft® Windows® 8.1: Windows 8.1
- Microsoft® Windows® 10: Windows 10
- Mac OS® X 10.8: Mac OS X 10.8
- Mac OS® X 10.9: Mac OS X 10.9
- Mac OS® X 10.10: Mac OS X 10.10
- Mac OS® X 10.11: Mac OS X 10.11

### ■ Marcas comerciais

- Microsoft e Windows são marcas comerciais registradas da Microsoft Corporation nos Estados Unidos da América e em outros países.
- Macintosh e Mac OS são marcas comerciais registradas da Apple Inc.
- Android™ é uma marca comercial ou marca comercial registrada da Google Inc.
- Bluetooth® é uma marca comercial registrada da Bluetooth SIG e é usada pela Yamaha de acordo com o acordo de licenciamento.
- NFC logo NFC (N-Mark) é uma marca comercial ou marca comercial registrada da NFC Forum, Inc.

## Utilização dos mais recentes recursos

A Yamaha está realizando melhorias nos recursos dos produtos.

Para usar os mais recentes recursos, visite o seguinte site Web para baixar o firmware do produto:  
<http://www.yamaha.com/products/en/communication/download/>

## O que você pode fazer com o produto

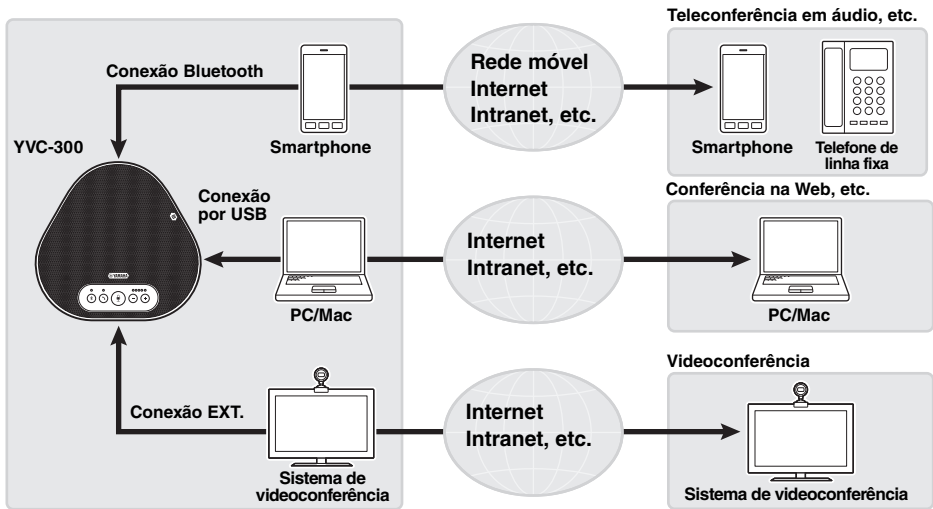

### ■ Comunicações por voz "Easy-to-talk" e "easy-to-hear"

O produto está equipado com microfones com uma funcionalidade de captura em alta voz e um alto-falante com uma funcionalidade de reprodução em alta voz. Também possui funções de processamento de sinais de áudio de alto desempenho, tal como uma função de cancelamento de eco adaptável e de redução de ruído, fornecendo comunicações por voz "easy-to-talk" e "easy-to-hear" sem omissões ou ruído.

### ■ Conexão com vários dispositivos de comunicação

O produto fornece três interfaces de conexão: "USB" para a conexão com um PC ou Mac; "Bluetooth" para um smartphone ou tablet; e "EXT" para uma conexão analógica com um sistema de videoconferência.

Você também pode usar as interfaces "USB, Bluetooth, e EXT" em simultâneo (a função do misturador de áudio também possibilita esta situação).

# Controles e funções

## Parte superior

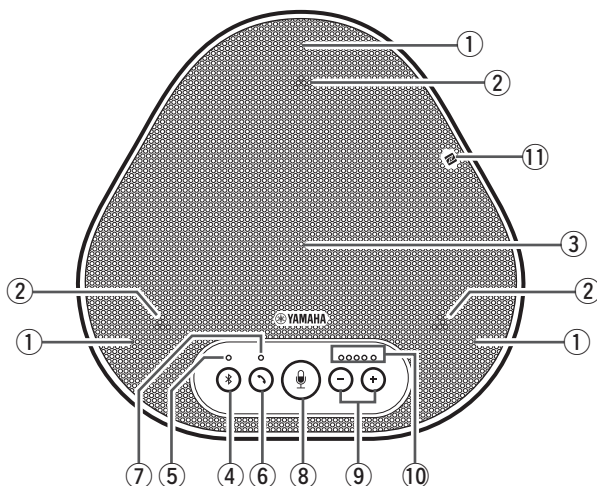

### ① Microfones

Capta as vozes das pessoas que estão falando.

### ② Indicadores do microfone

Indicam o nível de voz captada pelo microfone. Também indicam os pedidos de conexão Bluetooth recebidos e um modo do produto. (→Página 9)

### ③ Alto-falante

Emita as vozes da parte remota.

### ④ Botão Bluetooth ( \* )

Pressione este botão para emparelhar o produto ou conectar o produto a um smartphone ou tablet compatível com o Bluetooth. Pressionar o botão enquanto o produto tem uma conexão estabelecida com um dispositivo Bluetooth terminará a conexão. (→Página 20)

### ⑤ Indicador de Bluetooth

Indica o status do produto juntamente com a operação do botão Bluetooth. (→Página 10)

### ⑥ Botão de ativação/desativação ( ⏻ )

Permite-lhe atender ou desligar uma chamada enquanto o produto está conectado a um smartphone ou tablet compatível com o Bluetooth. (→Página 27)

### ⑦ Indicador de ativação/desativação

Indica o status do produto juntamente com a operação do botão de ativação/desativação. (→Página 10)

### ⑧ Botão de desativação do som do microfone ( 📵 )

Usado para desabilitar temporariamente (sem som) o microfone. A parte remota já não consegue ouvi-lo. (→Página 26)

### ⑨ Botões de volume ( - + )

Pressione os botões para ajustar o volume do alto-falante. Manter pressionado qualquer um dos botões, pelo menos, durante 0,5 segundos permite-lhe aumentar ou diminuir o volume continuamente. (→Página 26) Além disso, use este botão ao alterar as configurações do produto. (→Página 27).

### ⑩ Indicador do nível de volume

Geralmente, indica o nível de entrada de voz da parte remota. Indica o nível de volume de saída do alto-falante quando o nível de volume do alto-falante é ajustado. Indica uma configuração quando é alterada. (→Página 9)

### ⑪ NFC logo (N-Mark)

Manter um smartphone ou tablet compatível com o Bluetooth com a função NFC (Near Field Communication) ao longo do logo possibilita o emparelhamento, conexão ou a desconexão do produto. (→Página 23)

## ■ Funcionamento do indicador do nível de volume (Página 8: 10)

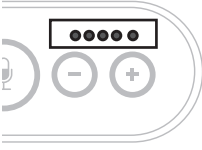

Status	Descrição	Exemplo (● : Ligado, ○ : Desligado, - : Intermitente)	
Operação normal	É indicado o nível de entrada dos sinais de áudio provenientes da parte remota.	○○○○○	Não existe qualquer sinal de áudio.
		●●●○○	Não existem quaisquer sinais de áudio.
		●●●●●	Entrada máxima do sinal de áudio.
Quando o volume do alto-falante está sendo ajustado (→Página 26)	É indicado o nível específico de volume do alto-falante.	○○○○○	O nível de volume do alto-falante está configurado no valor mínimo.
		●●●○○	O nível de volume do alto-falante está configurado no valor intermédio.
		●●●●●	O nível de volume do alto-falante está configurado no valor máximo.
Quando o som do alto-falante é desativado (→Página 26)	O indicador indica que o alto-falante está sem som.	●●●●● -	Os símbolos do indicador no nível de volume atual ficarão intermitentes.
Quando o produto está sendo iniciado	O indicador indica que o produto está iniciando.	●→○○○○ ○○○○●←	Os símbolos acessos deslocam-se para a frente e para trás até o produto ser completamente iniciado.

Além das informações anteriores, o indicador indica a configuração do produto, conforme descrito em "Seleção de um dispositivo conectado aos terminais EXT IN/OUT" (página 27). Além disso, quando ocorre um erro, exibe os detalhes do erro. (→Página 29)

## ■ Funcionamento dos indicadores do microfone (Página 8: 2)

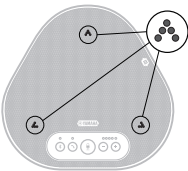

Status	Descrição
Operação normal	Aceso com a cor verde. Ficam mais claros quando a voz é recebida.
Quando o microfone é colocado sem som (→Página 26)	Pisca com a cor vermelha.
Quando os pedidos de conexão Bluetooth são recebidos (→Página 27)	Pisca com a cor verde (vermelho quando o microfone está sem som) (em intervalos de 0,25 segundos).

Além das informações anteriores, os indicadores piscam com a cor branca em vários modos de configuração. (→Página 28)

Além disso, quando ocorre um erro, piscam com a cor vermelha a alta velocidade (em intervalos de 0,1 segundos). (→Página 29)

## ■ Funcionamento do indicador de Bluetooth (Página 8: ⑤)



Indicação	Status
Desligado	A função Bluetooth está desabilitada.
Pisca com a cor azul a alta velocidade (em intervalos de 0,25 segundos)	A função está aguardando pela execução do processo de emparelhamento.
Pisca com a cor azul a baixa velocidade (em intervalos de 0,5 segundos)	A função Bluetooth está aguardando pelo estabelecimento da conexão.
Luz azul contínua	A conexão Bluetooth foi estabelecida.
Luz verde	A conexão Bluetooth não foi estabelecida.

## ■ Funcionamento do indicador de ativação/desativação (Página 8: ⑦)



Indicação	Status
Desligado	Uma conexão Bluetooth terminou/o produto está aguardando por uma chamada.
Luz verde	Uma conexão Bluetooth está em curso.

## Lateral

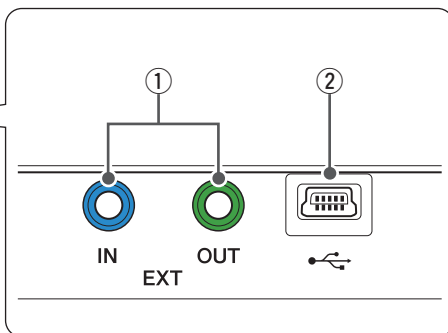
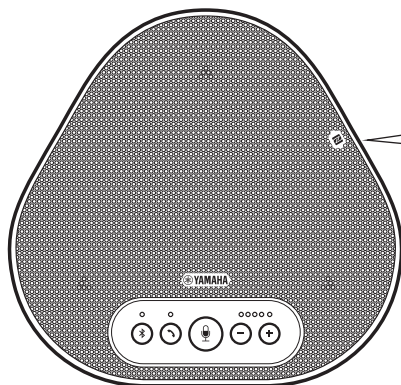

### ① Terminais EXT IN/OUT

Conecte os terminais aos terminais de E/S de áudio de um sistema de videoconferência.

(→Página 24)

### ② Terminal USB

Use o cabo USB fornecido para conectar este terminal a um PC ou Mac para fins de comunicação e para a fonte de alimentação. Quando você conecta este produto a um produto que não fornece energia, tal como um smartphone ou um tablet, use um adaptador de energia USB disponível comercialmente. Não é fornecido nenhum adaptador de energia USB com este produto.

## Parte inferior

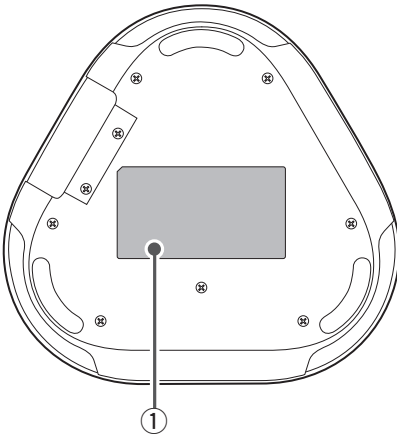

### ① Placa de identificação

Fornece as seguintes informações:

**Model No.:** Fornece o número do modelo do produto.

**SERIAL LABEL:** Fornece o número de serial, que é usado para gerenciar e categorizar o produto.



## Instalação do produto

Instale o produto em um local onde o utilize, tal como em uma sala de conferências.

### ■ Local de instalação

Escolha um local onde o produto consiga captar corretamente as vozes dos participantes e que estes consigam ouvir o áudio do alto-falante corretamente.

#### Nota

Mantenha o produto afastado de fontes de ruído (tal como ventiladores de radiação térmica de PC e Mac e projetores). Caso contrário, a parte remota pode apresentar um áudio de fraca qualidade.

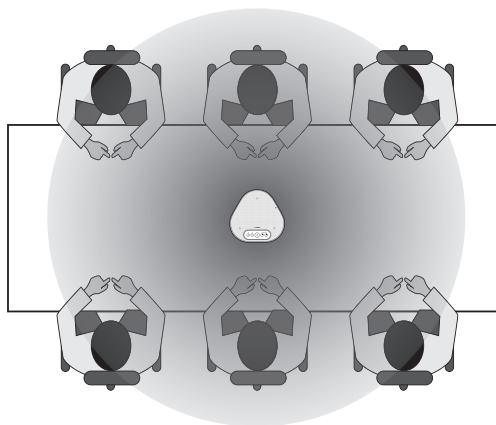

## Conexão ao equipamento de comunicação

Este capítulo descreve a conexão de cada dispositivo de comunicação.

Após o estabelecimento da conexão, verifique se o som é emitido corretamente.

### Conexão a um PC usando o cabo USB

#### ■ Verifique o seguinte antes do procedimento de conexão

Certifique-se de que você tem o cabo USB fornecido disponível.

Além disso, o PC conectado ao produto deve cumprir os seguintes requisitos do sistema:

- Sistema operativo: Windows 7 (32/64 bits), Windows 8.1 (32/64 bits) ou Windows 10 (32/64 bits)
- USB: USB 2.0 ou versão superior

#### Notas

- Você não pode conectar mais do que um microfone ou alto-falante incluindo este produto a um PC e usá-los em simultâneo.
- Use apenas o cabo USB fornecido. Usar um cabo USB diferente pode provocar avarias no produto.
- O produto deve ser conectado diretamente a um PC. Conectar o produto via uma porta USB pode provocar avarias no produto.
- Em casos raros, uma reprodução de áudio pode ser interrompida devido ao uso do PC, tal como a carga de trabalho ou o espaço livre limitado na memória.

#### ■ Conexão dos dispositivos

Conecte entre o produto e um PC através do cabo USB fornecido.

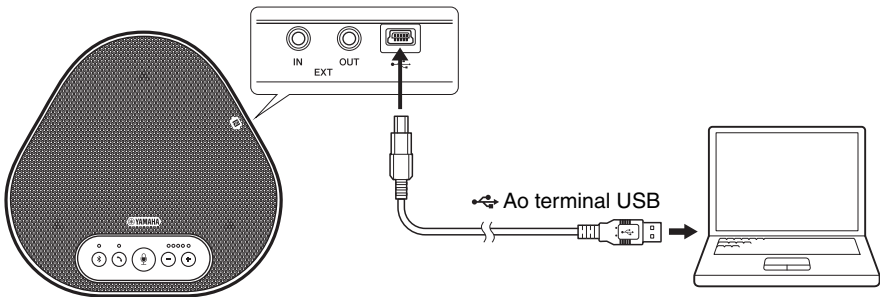

#### 💡 Dicas

- O produto recebe a energia do PC através do cabo USB (alimentação via barramento USB).
- Você não necessita de instalar uma unidade USB separada, pois o PC reconhece o produto como um dispositivo de áudio USB padrão.

## ■ Verificação da correção da conexão

Após o estabelecimento da conexão, execute os seguintes passos para verificar se o PC reconhece o produto corretamente.

### Nota

Os itens e opções na janela de configurações podem variar consoante o ambiente de PC.

### 1 Abertura do Painel de controle em seu PC.

- No Windows 7, clique em "Iniciar" - "Painel de controle".
- No Windows 8.1 ou 10, clique com o botão direito do mouse no canto inferior direito da tela "Iniciar" e, de seguida, clique em "Painel de controle".

### 2 Clique em "Hardware e som" - "Som".

A janela "Som" é apresentada.

### 3 Clique na guia "Reprodução".



### 4 Verifique se "Yamaha YVC-300" está configurado como um dispositivo predefinido no campo "Alto-falantes".

Caso contrário, clique em "Yamaha YVC-300" e, de seguida, clique em "Configurar predefinição".

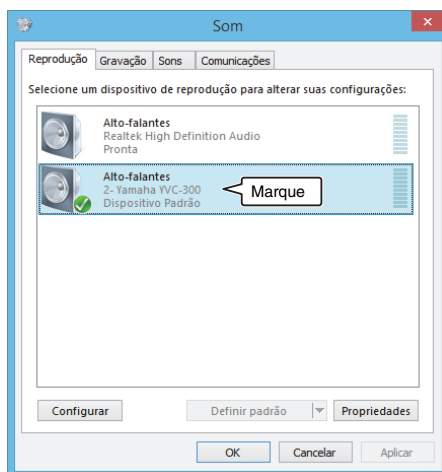

### Dica

Na maioria dos casos, conectar o produto a um PC automaticamente configura "Yamaha YVC-300" como um dispositivo predefinido.

### 5 Clique na guia "Gravação".



## 6 Verifique se "Yamaha YVC-300" está configurado como um dispositivo predefinido no campo "Microfone".

Caso contrário, clique em "Yamaha YVC-300" e, de seguida, clique em "Configurar predefinição".

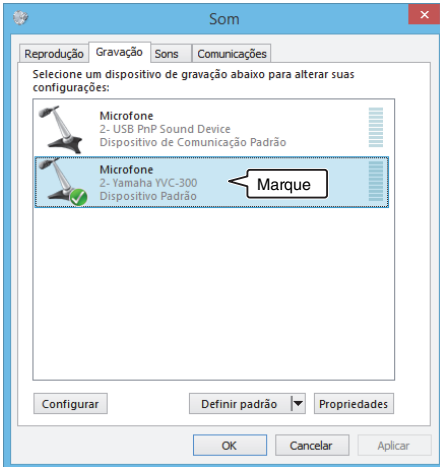

### Dica

Na maioria dos casos, conectar o produto a um PC automaticamente configura "Yamaha YVC-300" como um dispositivo predefinido.

## 7 Clique em "OK" para fechar a janela "Som".

## ■ Ajuste da sensibilidade do microfone

O som pode ficar distorcido ou demasiado fraco na parte remota consoante o ambiente. Neste caso, ajuste a sensibilidade do microfone.

### Nota

Os itens e opções na janela de configurações podem variar consoante o ambiente de PC.

### 1 Abertura do Painel de controle.

- No Windows 7, clique em "Iniciar" - "Painel de controle".
- No Windows 8.1 ou 10, clique com o botão direito do mouse no canto inferior direito da tela "Iniciar" e, de seguida, clique em "Painel de controle".

### 2 Clique em "Hardware e som" - "Som".

A janela "Som" é apresentada.

### 3 Clique na guia "Gravação".

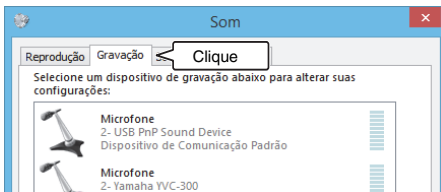

### 4 Selecione "Yamaha YVC-300" a partir dos dispositivos "Microfone" e, de seguida, clique em "Propriedades".

A janela "Propriedades do microfone" é apresentada.

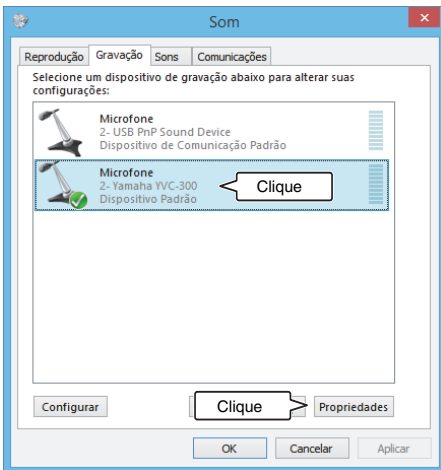

### 5 Clique na guia "Níveis".

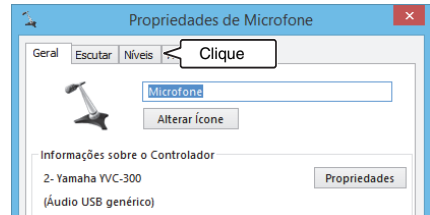

### 6 Na seção "Microfone", ajuste a sensibilidade do microfone.

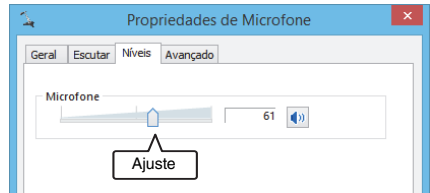

## Conexão a um Mac usando o cabo USB

### ■ Verifique o seguinte antes do procedimento de conexão

Certifique-se de que você tem o cabo USB fornecido disponível.

Além disso, o Mac conectado ao produto deve cumprir os seguintes requisitos do sistema:

- Sistema operativo: Mac OS X 10.8, Mac OS X 10.9, Mac OS X 10.10, Mac OS X 10.11
- USB: USB 2.0 ou versão superior

### Notas

- Você não pode conectar e usar mais do que um microfone ou alto-falante incluindo este produto a um Mac em simultâneo.
- Use apenas o cabo USB fornecido. Usar um cabo USB diferente pode provocar avarias no produto.
- O produto deve ser conectado diretamente a um Mac. Conectar o produto via uma porta USB pode provocar avarias no produto.
- Em casos raros, uma reprodução de áudio pode ser interrompida devido ao uso do Mac, tal como a carga de trabalho ou o espaço livre limitado na memória.

### ■ Conexão dos dispositivos

Conecte entre o produto e um Mac através do cabo USB fornecido.

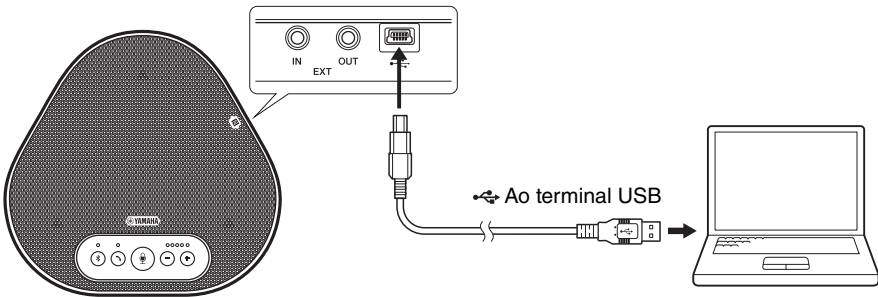

### 💡 Dicas

- O produto recebe a energia do Mac através do cabo USB (alimentação via barramento USB).
- Você não necessita de instalar uma unidade USB separada, pois o Mac reconhece o produto como um dispositivo de áudio USB padrão.

## ■ Verificação da correção da conexão

Após o estabelecimento da conexão, execute os seguintes passos para verificar se o Mac reconhece o produto corretamente.

### Nota

Os itens e opções na janela de configurações podem variar consoante o ambiente de Mac.

**1 No canto superior esquerdo da área de trabalho do Mac, clique em , e, seguida, clique em "Preferências do sistema".**

**2 Clique em "Som".**

A janela "Som" é apresentada.



**3 Clique na guia "Saída".**

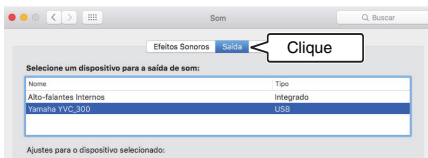

**4 Na seção "Selecione um dispositivo para a saída de som:", verifique se a opção "Yamaha YVC-300" está selecionada.**

Caso contrário, clique em "Yamaha YVC-300".



### Dica

Na maioria dos casos, conectar o produto a um Mac automaticamente seleciona "Yamaha YVC-300".

**5 Clique na guia "Entrada".**

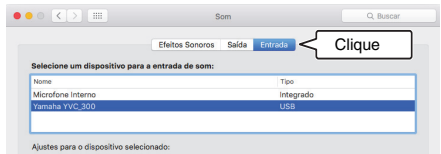

**6 Na seção "Selecione um dispositivo para a entrada de som:", verifique se a opção "Yamaha YVC-300" está selecionada.**

Caso contrário, clique em "Yamaha YVC-300".

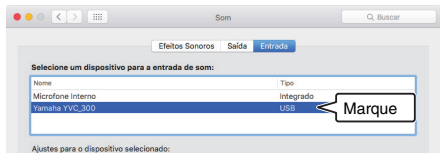

### Dica

Na maioria dos casos, conectar o produto a um Mac automaticamente seleciona "Yamaha YVC-300".

## ■ Ajuste da sensibilidade do microfone

O som pode ficar distorcido ou demasiado fraco na parte remota consoante o ambiente. Neste caso, ajuste a sensibilidade do microfone.

### Nota

Os itens e opções na janela de configurações podem variar consoante o ambiente de Mac.

**1 A partir de  no canto superior esquerdo da área de trabalho do Mac, selecione "Preferências do sistema" - "Som" - guia "Entrada".**

**2 No campo "Volume de entrada", ajuste a sensibilidade do microfone.**





## Conexão de um smartphone ou tablet via Bluetooth

### ■ Verifique o seguinte antes do procedimento de conexão

Certifique-se de que você tem um smartphone ou tablet compatível com o Bluetooth (doravante referenciados coletivamente como "smartphone") disponível.

Além disso, certifique-se de que você tem um PC ou Mac para a fonte de alimentação.

### Notas

- O smartphone deve estar a uma distância de 10 m. do produto (sem qualquer obstáculo entre ambos).
- Isto não garante que o produto se consiga conectar a qualquer tipo ou modelo de smartphones via Bluetooth.

### 💡 Dicas

- Os smartphones mostram o produto como "YVC-300 Yamaha".
- Apenas é possível conectar um smartphone ao produto via Bluetooth em simultâneo.

### ■ Conexão a uma fonte de alimentação

Use o cabo USB fornecido para conectar o produto a um PC ou Mac.

O produto recebe a energia do PC ou Mac.

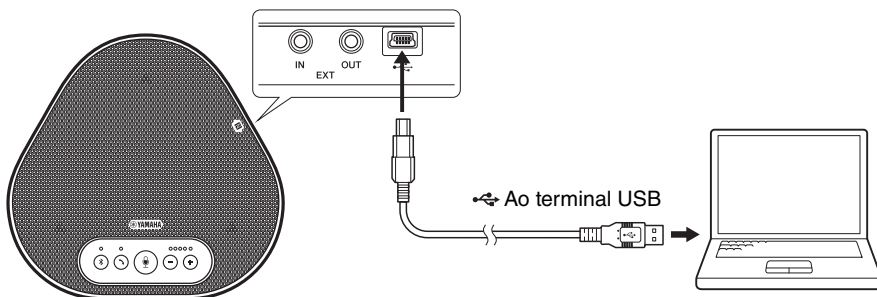

Se o produto não estiver conectado ao PC ou Mac, conecte o cabo USB fornecido a um adaptador de energia USB disponível comercialmente.

### Notas

- Certifique-se de que primeiro lê as precauções de segurança do adaptador de energia USB que você vai usar.
- Use o adaptador de energia USB que seja capaz de fornecer energia em conformidade com o padrão USB.  
Voltagem de saída: 4,8 a 5,2 V  
Corrente de saída: pelo menos, 0,5 A

## ■ Emparelhamento

O emparelhamento é uma operação na qual um smartphone e o produto estão registrados entre si. Quando uma conexão Bluetooth é usada pela primeira vez ou quando as informações de emparelhamento são excluídas, é necessário executar o processo de emparelhamento. Após concluir o emparelhamento, você pode realizar uma conexão Bluetooth em um procedimento simples.

### ☀️ Dicas

- Verifique se o emparelhamento foi concluído no smartphone. Se o emparelhamento não tiver sido realizado com sucesso, tente novamente.
- Se a fonte de alimentação do produto for interrompida durante a operação de emparelhamento, as informações de emparelhamento podem ser descartadas. Neste caso, tente emparelhar novamente.
- O produto pode ser emparelhado com até oito smartphones. Se emparelhar um nono smartphone, o produto exclui as informações de emparelhamento no dispositivo da conexão Bluetooth com a data e hora mais antigas.
- Se o produto for conectado a outro smartphone via Bluetooth, desconecte-o do smartphone antes de emparelhar.

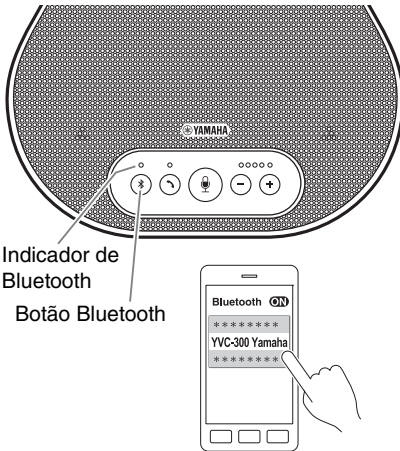

### 1 Mantenha pressionado o botão Bluetooth (Ⓜ) durante, pelo menos, 2 segundos.

O indicador de Bluetooth pisca com a cor azul a alta velocidade, indicando que o produto está pronto a ser emparelhado.

### 2 Execução de uma operação de emparelhamento no smartphone.

Se uma mensagem solicitar a inserção de seu código de entrada, insira "0000" nas figuras.

### ☀️ Dica

Se você pressionar o botão Bluetooth (Ⓜ) enquanto o indicador de Bluetooth pisca com a cor azul a alta velocidade ou se passarem 90 segundos sem a conclusão do emparelhamento, o produto deixa de estar pronto a ser emparelhado.

## ■ Realização de uma conexão Bluetooth com o smartphone emparelhado

### Dica

Alguns smartphones realizam conexões Bluetooth em simultâneo enquanto estão emparelhados. Nestes casos, não é necessário realizar o procedimento seguinte.

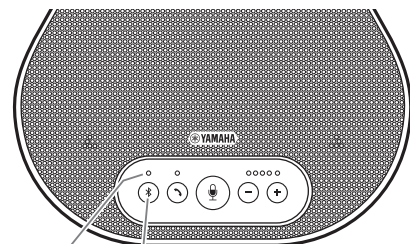

Indicador de Bluetooth

Botão Bluetooth

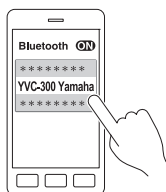

---

### 1 Pressione o botão Bluetooth ( ).

O indicador de Bluetooth pisca com a cor azul, indicando que o produto está pronto para uma conexão Bluetooth.

---

### 2 Realização de uma conexão Bluetooth no smartphone emparelhado.

Quando a conexão for estabelecida, o indicador de Bluetooth acende com a cor azul.

Além disso, é emitida uma notificação sonora informando o usuário que a conexão Bluetooth foi estabelecida.

### Dica

Se você pressionar o botão Bluetooth (  ) enquanto o indicador de Bluetooth pisca com a cor azul ou se passarem 90 segundos sem a conexão Bluetooth ficar estabelecida, o produto deixa de estar pronto para uma conexão Bluetooth.

## ■ Realização de uma conexão Bluetooth usando a função NFC (para modelos compatíveis com NFC)

Qualquer um dos seguintes modelos de smartphone (doravante referenciado como um "modelo compatível com NFC") oferece um emparelhamento e uma conexão Bluetooth simples.

- Dispositivos Android compatíveis com NFC: versões 4.1, 4.2, 4.3, 4.4 e 5.0

Antes de iniciar o procedimento seguinte, habilite a função NFC do smartphone.

### Nota

A função pode não funcionar ou a distância de conexão pode ser diferente consoante os smartphones.

### Dicas

- Remova o smartphone dentro de caixa (conforme aplicável).
- Se um emparelhamento ou conexão Bluetooth não funcionar corretamente, segure o smartphone sobre o produto em uma posição diferente.

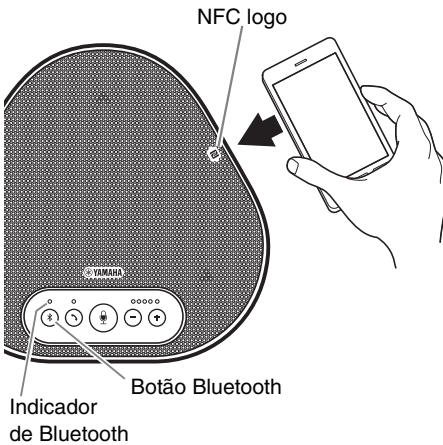

### 1 Pressione o botão Bluetooth (ⓑ).

O indicador de Bluetooth pisca com a cor azul, indicando que o produto está pronto para uma conexão Bluetooth.

### 2 Segure o smartphone sobre o NFC logo no produto.

Quando a conexão for estabelecida, o indicador de Bluetooth acende com a cor azul.

Além disso, é emitida uma notificação sonora informando o usuário que a conexão Bluetooth foi estabelecida.

### Dica

Se você pressionar o botão Bluetooth (ⓑ) enquanto o indicador de Bluetooth pisca com a cor azul ou se passarem 90 segundos sem a conexão Bluetooth ficar estabelecida, o produto deixa de estar pronto para uma conexão Bluetooth.

## ■ Desativação de uma conexão Bluetooth

Para desativar uma conexão Bluetooth enquanto a conexão é efetuada, execute uma das seguintes operações:

- Pressione o botão Bluetooth (ⓑ).
- Execute o procedimento de desativação do Bluetooth no smartphone.
- Segure o smartphone sobre o NFC logo no produto (para modelos compatíveis com NFC).

Quando uma conexão Bluetooth é desativada, o indicador de Bluetooth acende com a cor verde. Além disso, é emitida uma notificação sonora informando o usuário que a conexão Bluetooth foi desativada.

## Conexão de um sistema de videoconferência usando cabos de áudio

### ■ Verifique o seguinte antes do procedimento de conexão

Certifique-se de que você tem dois cabos de áudio disponíveis para entrada e saída. Além disso, certifique-se de que você tem um PC ou Mac para a fonte de alimentação.

### ☀ Dica

Diferentes modelos dos sistemas de videoconferência podem ter diferentes formatos de terminais de entrada e saída de áudio. Use os cabos de áudio com um conector que coincida com os formatos dos terminais de entrada e saída de áudio de seu sistema de videoconferência. O produto deve ser conectado a uma minificha estéreo, independentemente do tipo de ficha conectado ao sistema de videoconferência.

### ■ Conexão a uma fonte de alimentação

Use o cabo USB fornecido para conectar o produto a um PC ou Mac. O produto recebe a energia do PC ou Mac.

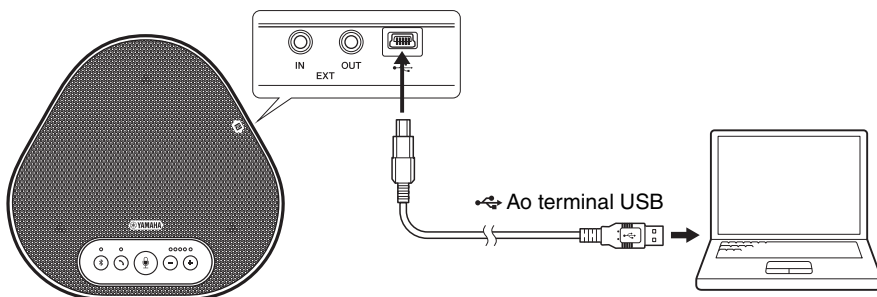

Se o produto não estiver conectado ao PC ou Mac, conecte o cabo USB fornecido a um adaptador de energia USB disponível comercialmente.

### Notas

- Certifique-se de que primeiro lê as precauções de segurança do adaptador de energia USB que você vai usar.
- Use o adaptador de energia USB que seja capaz de fornecer energia em conformidade com o padrão USB.  
Voltagem de saída: 4,8 a 5,2 V  
Corrente de saída: pelo menos, 0,5 A

### ■ Configuração da função dos terminais EXT IN/OUT

Siga os passos em "[Seleção de um dispositivo conectado aos terminais EXT IN/OUT](#)" (página 27), altere o modo dos terminais EXT IN/OUT para o "Sistema de videoconferência" antecipadamente.

## ■ Conexão a um sistema de videoconferência

Use cabos de áudio para conectar o produto e o sistema de videoconferência.

A figura seguinte apresenta um exemplo usando fichas de pinos RCA para os terminais de entrada/saída de áudio no sistema de videoconferência.

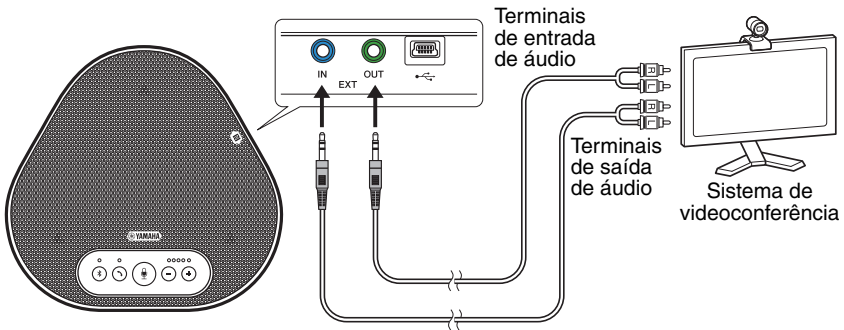

### Nota

Se os produtos estiverem conectados para o uso, não podem ser conectados para um sistema de videoconferência.

## ■ Alteração das configurações do sistema de videoconferência

Altere as configurações de entrada/saída de áudio do sistema de videoconferência para que o produto possa ser usado como um microfone e alto-falante para este sistema.

### Nota

Certifique-se de que você desabilita o microfone e o alto-falante do sistema de videoconferência.

## Utilização das funções convenientes

Este capítulo descreve as funções convenientes fornecidas pelo produto.

### Ajuste do volume do alto-falante

Você pode ajustar o volume de saída do alto-falante (vozes da parte remota) pressionando os botões de volume (⊖ ⊕). Ao pressionar o botão de volume, o indicador do nível de volume mostra o nível de volume.

Sempre que você pressiona um dos botões, é possível aumentar ou diminuir o volume em uma forma faseada. Manter o botão pressionado durante, pelo menos, 0,5 segundos provocará a alteração do nível de volume continuamente.

Exemplo ( ● : Ligado, ○ : Desligado)	
● ○ ○ ○ ○	O nível de volume do alto-falante está configurado no valor mínimo.
● ● ● ● ●	O nível de volume do alto-falante está configurado no valor máximo.

#### Nota

Ajuste o nível de volume do alto-falante para que o som não fique distorcido. Se o som ficar distorcido, a parte remota pode ouvir ecos.

#### Dica

Se um PC ou Mac for conectado através de um cabo USB, alterar o nível de volume do alto-falante no PC ou Mac também alterará o nível de volume do alto-falante do produto de acordo com o nível de volume do PC ou Mac.

### Desativação do som do microfone

Desliga temporariamente o microfone para que a parte remota não consiga ouvi-lo.

#### ■ Desativação do som do microfone

Pressione o botão de desativação do som do microfone (⊘).

O indicador do microfone pisca com a cor vermelha causando a desativação do som do microfone.

#### ■ Ativação do som do microfone

Quando o som do microfone está desativado, pressione o botão de desativação do som do microfone (⊘).

O indicador do microfone acende com a cor verde causando a ativação do som do microfone.

### Desativação do som do alto-falante

Desliga temporariamente o alto-falante para que a parte remota não consiga ouvi-lo.

Só é possível desativar o som do alto-falante quando o PC ou Mac está conectado através do cabo USB.

#### ■ Desativação do som do alto-falante

Use o PC ou Mac para desativar o som do alto-falante (saída).

O indicador do nível de volume pisca com a cor verde com o nível de volume atual exibido, causando a desativação do som do alto-falante.

#### ■ Ativação do som do alto-falante

Quando o som do alto-falante é desativado, use o PC ou Mac para ativar o som do alto-falante (saída).

O indicador do nível de volume para de piscar, causando a ativação do som do alto-falante.

#### Dica

Você pode ativar o som do alto-falante pressionando um dos botões de volume (⊖ ⊕).

## Aceitação de um pedido de conexão Bluetooth recebido/ terminar uma chamada

O produto pode funcionar com a função de telefone do smartphone conectado via Bluetooth.

### ■ Atender uma chamada recebida

Quando o smartphone conectado via Bluetooth recebe uma chamada, o indicador do microfone pisca com a cor verde (cor vermelha se o som do microfone estiver desativado) (em intervalos de 0,25 segundos).

Pressionando o botão de ativação/desativação (☺) enquanto recebe uma chamada, você pode falar com a parte remota através do microfone e alto-falante do produto. O indicador de ativação/desativação acende com a cor verde durante a chamada.

#### Nota

Alguns smartphones podem habilitar seu microfone e alto-falante após receberem uma chamada. Para resolver esta situação, selecione YVC-300 nas configurações da fonte de áudio do smartphone para habilitar o microfone e alto-falante do produto.

### ■ Terminar uma chamada

Pressione o botão de ativação/desativação (☺) durante uma chamada. O indicador de ativação/desativação é desligado e a chamada é terminada.

## Seleção de um dispositivo conectado aos terminais EXT IN/OUT

Com base no dispositivo a ser conectado aos terminais EXT IN/OUT no produto, siga os passos seguintes para alterar a configuração:

### 1 Mantenha pressionado ambos os botões de volume (⊖ ⊕) simultaneamente durante, pelo menos, 2 segundos.

É emitida uma notificação sonora e o indicador do microfone pisca com a cor branca.

### 2 Pressione o botão de volume (⊖ ⊕) e configure o visor do indicador do nível de volume para que o dispositivo a ser conectado seja selecionado.

Exemplo (● : Ligado, ○ : Desligado)

●○○○○	Nenhum dispositivo conectado
○○●○○	Sistema de videoconferência

#### Dica

As configurações de fábrica são configuradas como "nenhum dispositivo conectado".

### 3 Mantenha pressionado ambos os botões de volume (⊖ ⊕) simultaneamente durante, pelo menos, 0,5 segundos.

É emitida uma notificação sonora quando a configuração é aplicada. O indicador do microfone retorna ao estado anterior e acende com a cor verde ou pisca com a cor vermelha.

## Ativação ou desativação da função de Bluetooth

Quando não está usando uma conexão Bluetooth, você pode desabilitar a função Bluetooth.

Para usar uma conexão Bluetooth novamente, habilite a função de Bluetooth.



### 1 Mantenha pressionado ambos os botões de volume (⊖ ⊕) simultaneamente durante, pelo menos, 2 segundos.

É emitida uma notificação sonora e o indicador do microfone pisca com a cor branca.

### 2 Pressione o botão Bluetooth (Ⓜ) para habilitar ou desabilitar a função.

O indicador de Bluetooth que acende com a cor verde indica que a função está habilitada e o indicador que está desligado indica que a função está desabilitada.





- 
- 3 Mantenha pressionado ambos os botões de volume (   ) simultaneamente durante, pelo menos, 0,5 segundos.**



É emitida uma notificação sonora quando a configuração é aplicada. O indicador do microfone retorna ao estado anterior e acende com a cor verde ou pisca com a cor vermelha.

## Reposição das configurações de fábrica

Reponha as configurações do produto às configurações de fábrica.

- 
- 1 Mantenha pressionado ambos os botões de volume (   ) simultaneamente durante, pelo menos, 2 segundos.**

É emitida uma notificação sonora e o indicador do microfone pisca com a cor branca.

- 
- 2 Mantenha pressionado o botão de ativação/desativação (  ) e o botão de volume (  ) em simultâneo durante, pelo menos, 2 segundos.**

É emitida uma notificação sonora. O indicador do nível de volume acende com a cor verde e os símbolos acesos deslocam-se para a frente e para trás. Os restantes indicadores ficam desligados.

- 
- 3 Quando o indicador do nível de volume é desligado e foca no estado de partida, o produto possui as configurações de fábrica.**



### Dica

Repor o produto às configurações de fábrica excluirá várias configurações, tais como as informações de emparelhamento via Bluetooth. Reconfigure as configurações, conforme necessário.

# Solução de problemas

## Antes de contatar a Yamaha

Leia este manual para verificar se é possível solucionar o problema.

Se o problema persistir, contate o distribuidor ou revendedor que lhe vendeu o produto.

## Q1 Um indicador está desligado ou intermitente

Sintoma	Causa	Ação
O produto parece desligado.	O cabo USB está desligado (se todos os indicadores estiverem desligados).	Certifique-se de que você liga corretamente o cabo USB ao PC ou Mac. (→Página 13, Página 17)
Você não consegue ouvir a parte remota.	O produto ainda não foi iniciado (se as luzes se deslocaram para a frente e para trás no indicador do nível de volume).	Aguarde pela partida do produto. (→Página 9)
	O produto está no modo de configuração (se o indicador do microfone piscar com a cor branca).	Saia do modo de configuração. (→Página 27)
Ocorreu um erro (se o indicador do microfone piscar com a cor vermelha a alta velocidade).	Falha ao atualizar o firmware (se apenas o segundo indicador do nível de volume à esquerda acender com a cor verde).	Tente atualizar o firmware novamente.
	Ocorreu uma falha no software ou hardware (se o indicador do nível de volume acender com a cor verde em qualquer padrão).	Solicite a reparação do produto.

## Q2 Problemas com a qualidade do áudio

Sintoma	Causa	Ação
Você não consegue ouvir a parte remota.	O som do alto-falante está desativado	Ative o som do alto-falante. (→Página 26)
	O volume do alto-falante está configurado no valor mínimo.	Aumente o volume do alto-falante. (→Página 26)
	No PC ou Mac conectado via USB, um alto-falante que não o YVC-300 foi selecionado para a aplicação de chamadas.	Selecione YVC-300 nas configurações do dispositivo de alto-falante da aplicação de chamadas.
Você não consegue ouvir a parte remota.	O microfone na parte remota está sem som.	Solicite à parte remota que ative o som de seu microfone.
	A sensibilidade do microfone na parte remota está configurada no valor mínimo.	Solicite à parte remota que aumente a sensibilidade do microfone.

Sintoma	Causa	Ação
A parte remota não consegue ouvi-lo.	Seu microfone está sem som.	Ative o som de seu microfone. (→Página 26)
	A sensibilidade do PC ou Mac conectado via USB está configurada no valor mínimo.	Aumente a sensibilidade do microfone nessa máquina. (→Página 16, Página 19)
	No PC ou Mac conectado via USB, um microfone que não o YVC-300 foi selecionado para a aplicação de chamadas.	Selecione YVC-300 nas configurações do dispositivo de microfone da aplicação de chamadas.
	O alto-falante na parte remota está sem som.	Solicite à parte remota que ative o som de seu alto-falante.
	O volume do alto-falante na parte remota está configurado no valor mínimo.	Solicite à parte remota que aumente o som de seu alto-falante.
Você ouve ecos.	A parte remota tem um problema na configuração de seu dispositivo ou no ambiente de operação.	-
A parte remota ouve ecos ou sons agudos.	O PC ou Mac conectado via USB não reconhece o produto corretamente.	Verifique se o PC ou Mac está configurado corretamente. (→Página 14, Página 18)
	No PC ou Mac conectado via USB, um alto-falante e microfone que não o YVC-300 foram selecionados para a aplicação de chamadas.	Selecione YVC-300 nas configurações do dispositivo de alto-falante e microfone da aplicação de chamadas.
	Embora um sistema de videoconferência esteja conectado aos terminais EXT IN/ OUT, a configuração do dispositivo conectado está configurada como "nenhum dispositivo conectado".	Altere a configuração do dispositivo conectado para "Sistema de videoconferência". (→Página 27)
	Um sistema de videoconferência com um nível de atraso e distorção substancial está conectado aos terminais EXT IN/ OUT.	Use um sistema de videoconferência com um nível de atraso e distorção reduzido.
	O produto está instalado junto a uma parede.	Instale o produto em um local afastado da parede.
	São colocados objetos ao redor do produto.	Se possível, não coloque qualquer objeto ao redor do produto.
	O produto é usado em um espaço com uma elevada repercussão.	<ul style="list-style-type: none"> <li>Coloque um objeto com um elevado nível de absorção sonora afastado da parte dianteira do microfone.</li> <li>Para reduzir as repercussões, reduza o volume do alto-falante.</li> </ul> (→Página 26)

Sintoma	Causa	Ação
Você ouve ruído.	A parte remota tem um problema na configuração de seu dispositivo ou no ambiente de operação.	-
A parte remota ouve ruído.	O produto tem um dispositivo junto a ele que provoca ruído.	Mantenha o produto o mais afastado possível de fontes de ruído.
	O produto está instalado em um espaço com muito ruído.	Desligue o(s) dispositivo(a) que provoca(m) ruído.
O som está distorcido.	Um sistema de videoconferência conectado ao terminal EXT IN possui um nível de saída elevado.	Reduz o nível de saída do sistema de videoconferência.
	A sensibilidade do microfone na parte remota é elevada.	Solicite à parte remota que reduza a sensibilidade do microfone.
O som está distorcido na parte remota.	Seu microfone possui um nível de entrada elevado.	Afaste o produto de pessoas que estão falando.
	A sensibilidade do microfone do PC ou Mac conectado via USB é elevada.	Reduza da sensibilidade do microfone. (→Página 16, Página 19)
	Um sistema de videoconferência conectado ao terminal EXT OUT, não fornece uma entrada ao nível da linha.	Conecte um sistema de videoconferência que suporte uma entrada ao nível da linha.
	Um sistema de videoconferência conectado ao terminal EXT OUT possui um volume de saída elevado.	Reduza o volume no sistema de videoconferência.
	O volume do alto-falante na parte remota é elevado.	Solicite à parte remota que reduza o som de seu alto-falante.
O volume na parte remota é reduzido.	A sensibilidade do microfone do PC ou Mac conectado via USB é reduzida.	Aumente a sensibilidade do microfone nessa máquina. (→Página 16, Página 19)
	Um sistema de videoconferência conectado ao terminal de EXT OUT possui um volume de saída reduzido.	Aumente o volume no sistema de videoconferência.

### Q3 Problemas com a conexão Bluetooth

Sintoma	Causa	Ação
Não foi possível emparelhar o produto com um smartphone via Bluetooth.	A função de Bluetooth está desabilitada (se o indicador de Bluetooth estiver desligado).	Habilite a função de Bluetooth. (→Página 27)
	O smartphone que você está tentando emparelhar com o produto possui informações de emparelhamento para um YVC-300 diferente.	Exclua as informações de emparelhamento para o YVC-300 diferente a partir do smartphone e, de seguida, efetue o emparelhamento com o YVC-300 desejado. (→Página 20)
Não foi possível conectar o produto a um smartphone via Bluetooth.	A função de Bluetooth está desabilitada (se o indicador de Bluetooth estiver desligado).	Habilite a função de Bluetooth. (→Página 27)
	O produto não foi emparelhado com o smartphone via Bluetooth (se o indicador de Bluetooth acender com a cor verde).	Efetue o emparelhamento com o smartphone. (→Página 20)
	Foi conectado um smartphone diferente ao produto via Bluetooth (se o indicador de Bluetooth acender com a cor azul).	Desligue a conexão com o smartphone diferente e, de seguida, conecte ao smartphone desejado. (→Página 23, Página 20)
Você não consegue ouvir a parte remota do alto-falante através do smartphone.	A função de Bluetooth está desabilitada (se o indicador de Bluetooth estiver desligado).	Habilite a função de Bluetooth e, de seguida, conecte o smartphone ao produto. (→Página 27, Página 20)
	O smartphone não foi conectado via Bluetooth (se o indicador de Bluetooth acender com a cor verde).	Conecte o smartphone ao produto. (→Página 20)
	O YVC-300 não foi selecionado nas configurações da fonte de áudio do smartphone.	Selecione YVC-300 nas configurações da fonte de áudio do smartphone. (→Página 27)

# Especificações

## Especificações gerais

<b>Interface externa:</b>	USB 2.0 de alta velocidade, Bluetooth, NFC (Near Field Communication), EXT IN/OUT (minificha estéreo)
<b>Consumo máximo de energia:</b>	2,5 W
<b>Ambiente de operação:</b>	Temperatura: 0 a 40 °C Umidade: 20 a 85% (sem condensação)
<b>Ambiente de armazenamento:</b>	Temperatura: -20 a +50 °C Umidade: 10 a 90% (sem condensação)
<b>Dimensões:</b>	235 (P) x 46 (A) x 226 (C) mm
<b>Peso:</b>	0,8 kg
<b>Fonte de alimentação:</b>	Alimentação via barramento USB
<b>Ambiente de PC:</b>	Sistema operativo: Windows 7 (32/64 bits), Windows 8.1 (32/64 bits) ou Windows 10 (32/64 bits) USB: USB 2.0 ou versão superior
<b>Ambiente de Mac:</b>	Sistema operativo: Mac OS X 10.8, Mac OS X 10.9, Mac OS X 10.10, Mac OS X 10.11 USB: USB 2.0 ou versão superior
<b>Bluetooth:</b>	Versão da especificação de Bluetooth: 2.1 + EDR Perfis suportados: HFP (1.6), A2DP Codecs suportados: SBC, mSBC, CVSD Saída sem fio: Classe 2 Distância máxima de comunicação: 10 m. (sem obstáculos)
<b>NFC:</b>	Dispositivos compatíveis: Dispositivos Android compatíveis com NFC (versões 4.1, 4.2, 4.3, 4.4 e 5.0)
<b>Acessórios:</b>	Cabo USB de 3 m., Manual do usuário
<b>Outros:</b>	Atualização do firmware (transferida a partir de um PC/Mac por USB)

## Especificações de áudio

<b>Unidade de microfone:</b>	Microfones unidirecionais x3
<b>Unidade de alto-falante:</b>	Alto-falante de gama completa x1
<b>Largura de banda da frequência para captação sonora:</b>	100 a 20.000 Hz
<b>Largura de banda da frequência para reprodução:</b>	190 a 20.000 Hz
<b>Processamento do sinal:</b>	Função de cancelamento de eco adaptável, Redução de ruído, Monitoramento automático, Controle de ganho automático, Inversão da repercussão

## Suporte ao cliente

Se tiver alguma questão ou pergunta sobre este produto acesse o seguinte site Web.

■ **Página de contato**

<http://www.yamaha.com/products/en/communication/support/>







